

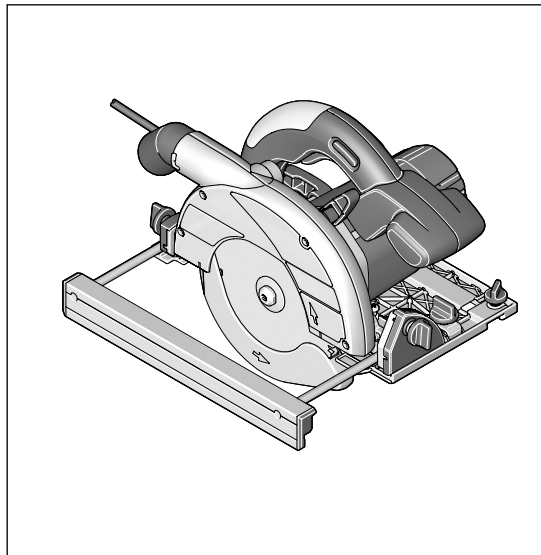

HKS 55 Combi

Bedienungsanleitung
Operating Instructions
Istruzioni d'uso
Notice d'utilisation
Instrucciones para el manejo
Instruções de utilização
Gebruiksaanwijzing
Betjeningsvejledning
Bruksanvisning
Käyttöohje
Bruksanvisning
Οδηγίες χειρισμού
Kullanım kılavuzu
Instrukcja obsługi
Kezelési Utasítás
Návod k obsluze
Návod na obsluhu
Instrucțiuni de utilizare
Navodila za uporabo
Ръководство на потребителя
Kasutusjuhend
Vartojimo informacija
Eksploatācijas instrukcija
Руководство по эксплуатации





D	5... 11
GB	12... 17
I	18... 24
F	25... 31
E	32... 38
P	39... 45
NL	46... 52
DK	53... 58
N	59... 64
FIN	65... 70
S	71... 76
GR	77... 83
TR	84... 89
PL	90... 96
H	97... 103
CZ	104... 109
SK	110... 116
RO	117... 123
SLO	124... 129
BG	130... 136
EST	137... 143
LT	144... 150
LV	151... 157
RUS	158... 164

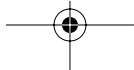
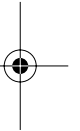
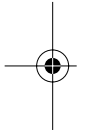

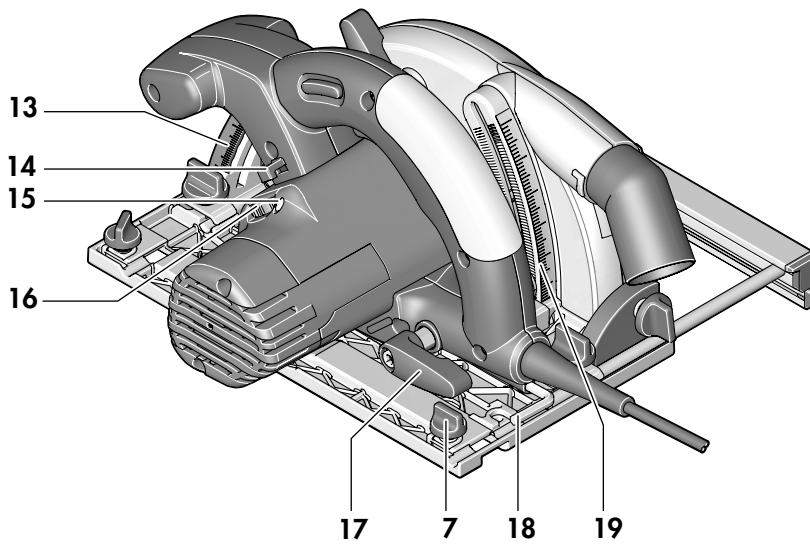
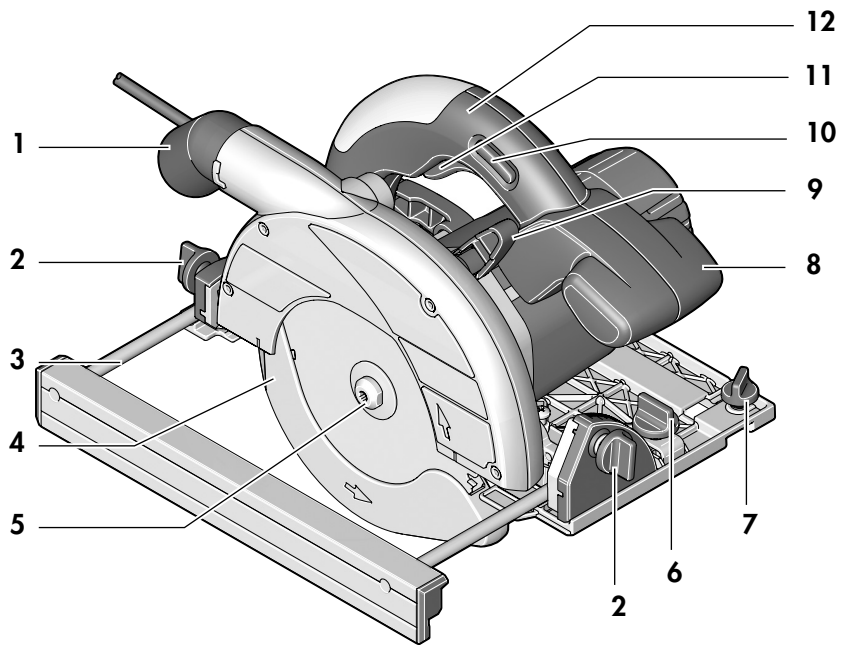

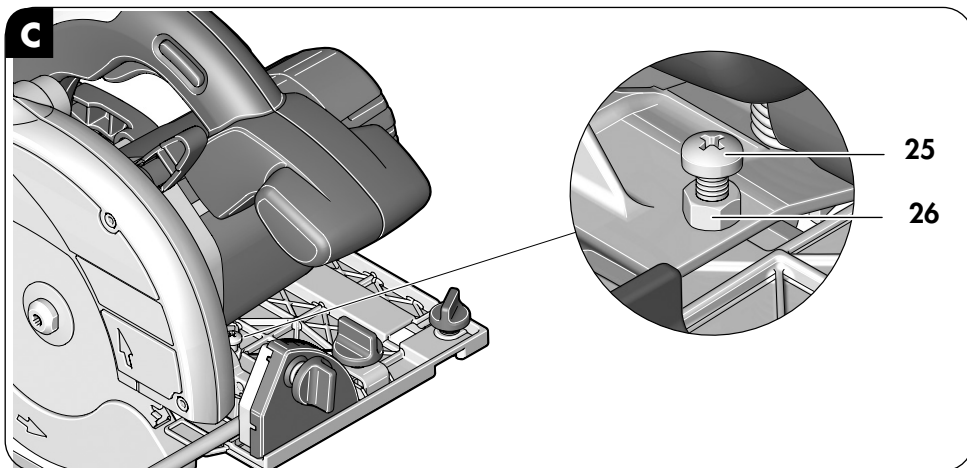
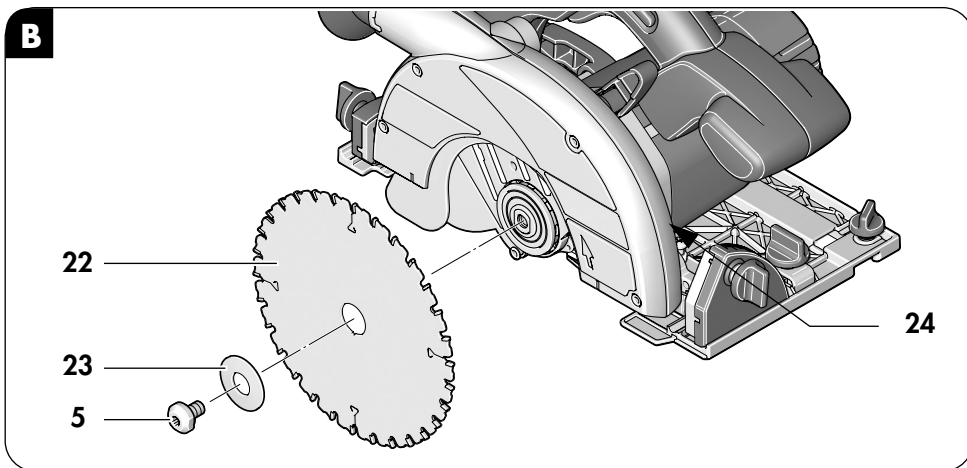
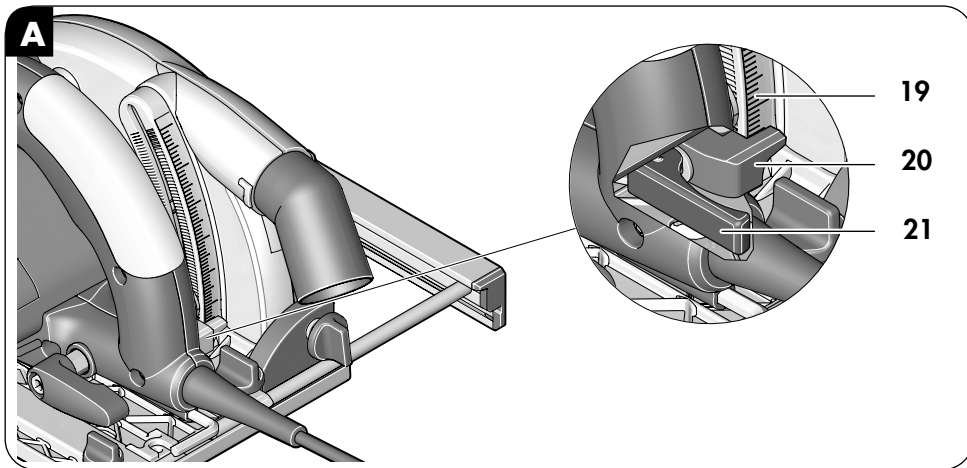

D



Zu Ihrer Sicherheit



Lesen Sie alle Sicherheitshinweise und Anweisungen. Versäumnisse bei der Einhaltung der Sicherheitshinweise und Anweisungen können elektrischen Schlag, Brand und/oder schwere Verletzungen verursachen. Bewahren Sie alle

Sicherheitshinweise und Anweisungen für die Zukunft auf.



Das Gerät darf nicht feucht sein und auch nicht in feuchter Umgebung betrieben werden.



Schutzbrille und Gehörschutz tragen.



Bei langen Haaren Haarschutz tragen. Nur mit enganliegender Kleidung arbeiten.



Zum Einsetzen und Wechseln des Sägeblattes Schutzhandschuhe tragen.

Gerätespezifische Sicherheitshinweise



GEFAHR Kommen Sie mit Ihren Händen nicht in den Sägebereich und an das Sägeblatt. Halten Sie mit Ihrer zweiten Hand den Zusatzgriff oder das Motorgehäuse. Wenn beide Hände die Säge halten, können diese vom Sägeblatt nicht verletzt werden.

- ❑ **Greifen Sie nicht unter das Werkstück.** Die Schutzhaube kann Sie unter dem Werkstück nicht vor dem Sägeblatt schützen.
- ❑ **Passen Sie die Schnitttiefe an die Dicke des Werkstücks an.** Es sollte weniger als eine volle Zahnhöhe unter dem Werkstück sichtbar sein.
- ❑ **Halten Sie das zu sägende Werkstück niemals in der Hand oder über dem Bein fest. Sichern Sie das Werkstück an einer stabilen Aufnahme.** Es ist wichtig, das Werkstück gut zu befestigen, um die Gefahr von Körperkontakt, Klemmen des Sägeblattes und Verlust der Kontrolle zu minimieren.
- ❑ **Fassen Sie das Elektrowerkzeug nur an den isolierten Griffflächen an, wenn Sie Arbeiten ausführen, bei denen das Einsatzwerkzeug verborgene Stromleitungen treffen kann.** Kontakt mit einer spannungsführenden Leitung setzt auch Metallteile des Elektrowerkzeuges unter Spannung und führt zu einem elektrischen Schlag.

- ❑ **Verwenden Sie beim Längsschneiden immer einen Anschlag oder eine gerade Kantenführung.** Dies verbessert die Schnittgenauigkeit und verringert die Möglichkeit, dass das Sägeblatt klemmt.
- ❑ **Verwenden Sie immer Sägeblätter in der richtigen Größe und mit passender Aufnahmebohrung (z. B. sternförmig oder rund).** Sägeblätter, die nicht zu den Montageteilen der Säge passen, laufen unrund und führen zum Verlust der Kontrolle.
- ❑ **Verwenden Sie niemals beschädigte oder falsche Sägeblatt-Unterlegscheiben oder Schrauben.** Die Sägeblatt-Unterlegscheiben und -Schrauben wurden speziell für Ihre Säge konstruiert, für optimale Leistung und Betriebssicherheit.

Ursachen und Vermeidung eines Rückschlags:

- Ein Rückschlag ist die plötzliche Reaktion infolge eines hakenden, klemmenden oder falsch ausgerichteten Sägeblattes, die dazu führt, dass eine unkontrollierte Säge abhebt und sich aus dem Werkstück heraus in Richtung der Bedienperson bewegt.
- Wenn sich das Sägeblatt in dem sich schließenden Sägespalt verhakt oder verklemmt, blockiert es, und die Motorkraft schlägt die Säge in Richtung der Bedienperson zurück.
- Wird das Sägeblatt im Sägeschnitt verdreht oder falsch ausgerichtet, können sich die Zähne der hinteren Sägeblattkante in der Oberfläche des Werkstücks verhaken, wodurch sich das Sägeblatt aus dem Sägespalt herausbewegt und die Säge in Richtung der Bedienperson zurückspringt.

Ein Rückschlag ist die Folge eines falschen oder fehlerhaften Gebrauchs der Säge. Er kann durch geeignete Vorsichtsmaßnahmen, wie nachfolgend beschrieben, verhindert werden:

- ❑ **Halten Sie die Säge mit beiden Händen fest und bringen Sie Ihre Arme in eine Stellung, in der Sie die Rückschlagkräfte abfangen können. Halten Sie sich immer seitlich des Sägeblattes, nie das Sägeblatt in eine Linie mit Ihrem Körper bringen.** Bei einem Rückschlag kann die Säge rückwärts springen, jedoch kann die Bedienperson durch geeignete Vorsichtsmaßnahmen die Rückschlagkräfte beherrschen.
- ❑ **Falls das Sägeblatt verklemmt oder Sie die Arbeit unterbrechen, schalten Sie die Säge aus und halten Sie sie im Werkstück ruhig, bis das Sägeblatt zum Stillstand gekommen ist. Versuchen Sie nie, die Säge aus dem Werkstück zu entfernen oder sie rückwärts zu ziehen, solange das Sägeblatt sich bewegt, sonst kann ein Rückschlag erfolgen.** Ermitteln und beheben Sie die Ursache für das Verklemmen des Sägeblattes.
- ❑ **Wenn Sie eine Säge, die im Werkstück steckt, wieder starten wollen, zentrieren Sie das Sägeblatt im Sägespalt und überprüfen Sie, ob die Sägezähne nicht im Werkstück verhakt sind.** Klemmt das Sägeblatt, kann es sich aus dem Werkstück herausbewegen oder einen Rückschlag verursachen, wenn die Säge erneut gestartet wird.



Zu Ihrer Sicherheit

- ❑ **Stützen Sie große Platten ab, um das Risiko eines Rückschlags durch ein klemmendes Sägeblatt zu vermindern.** Große Platten können sich unter ihrem Eigengewicht durchbiegen. Platten müssen auf beiden Seiten abgestützt werden, sowohl in Nähe des Sägespalts als auch an der Kante.
- ❑ **Verwenden Sie keine stumpfen oder beschädigten Sägeblätter.** Sägeblätter mit stumpfen oder falsch ausgerichteten Zähnen verursachen durch einen zu engen Sägespalt eine erhöhte Reibung, Klemmen des Sägeblattes und Rückschlag.
- ❑ **Ziehen Sie vor dem Sägen die Schnitttiefen- und Schnittwinklereinstellungen fest.** Wenn sich während des Sägens die Einstellungen verändern, kann sich das Sägeblatt verklemmen und ein Rückschlag auftreten.
- ❑ **Seien Sie besonders vorsichtig bei „Tauchschnitten“ in bestehende Wände oder andere nicht einsehbare Bereiche.** Das eintauchende Sägeblatt kann beim Sägen in verborgene Objekte blockieren und einen Rückschlag verursachen.
- ❑ **Verwenden Sie die Säge nicht, wenn die untere Schutzhaube nicht frei beweglich ist und sich nicht sofort schließt. Klemmen oder binden Sie die untere Schutzhaube niemals in geöffneter Position fest.** Sollte die Säge unbeabsichtigt zu Boden fallen, kann die untere Schutzhaube verbogen werden. Öffnen Sie die Schutzhaube mit dem Rückziehhebel und stellen Sie sicher, dass sie sich frei bewegt und bei allen Schnittwinkeln und -tiefen weder das Sägeblatt noch andere Teile berührt.
- ❑ **Überprüfen Sie die Funktion der Feder für die untere Schutzhaube. Lassen Sie die Säge vor dem Gebrauch warten, wenn untere Schutzhaube und Feder nicht einwandfrei arbeiten.** Beschädigte Teile, klebrige Ablagerungen oder Anhäufungen von Spänen lassen die untere Schutzhaube verzögert arbeiten.
- ❑ **Öffnen Sie die untere Schutzhaube von Hand nur bei besonderen Schnitten, wie „Tauch- und Winkelschnitten“. Öffnen Sie die untere Schutzhaube mit dem Rückziehhebel und lassen Sie diesen los, sobald das Sägeblatt in das Werkstück eingetaucht ist.** Bei allen anderen Sägearbeiten muss die untere Schutzhaube automatisch arbeiten.
- ❑ **Legen Sie die Säge nicht auf der Werkbank oder dem Boden ab, ohne dass die untere Schutzhaube das Sägeblatt bedeckt.** Ein ungeschütztes, nachlaufendes Sägeblatt bewegt die Säge entgegen der Schnittrichtung und sägt, was ihm im Weg ist. Beachten Sie dabei die Nachlaufzeit der Säge.
- ❑ **Arbeiten Sie mit der Säge nicht über Kopf.** Sie haben so keine ausreichende Kontrolle über das Elektrowerkzeug.
- ❑ **Verwenden Sie geeignete Suchgeräte, um verborgene Versorgungsleitungen aufzuspüren, oder ziehen Sie die örtliche Versorgungsgesellschaft hinzu.** Kontakt mit Elektroleitungen kann zu Feuer und elektrischem Schlag führen. Beschädigung einer Gasleitung kann zur Explosion führen. Eindringen in eine Wasserleitung verursacht Sachbeschädigung.
- ❑ **Betreiben Sie das Elektrowerkzeug nicht stationär.** Es ist für einen Betrieb mit Sägefisch nicht ausgelegt.
- ❑ **Verwenden Sie keine Sägeblätter aus HSSStahl.** Solche Sägeblätter können leicht brechen.
- ❑ **Verwenden Sie keine Schleifscheiben.** Schleifscheiben sind für diese Gerät nicht zugelassen.
- ❑ **Halten Sie das Elektrowerkzeug beim Arbeiten fest mit beiden Händen und sorgen Sie für einen sicheren Stand.** Das Elektrowerkzeug wird mit zwei Händen sicherer geführt.
- ❑ **Sichern Sie das Werkstück.** Ein mit Spannvorrichtungen oder Schraubstock festgehaltenes Werkstück ist sicherer gehalten als mit Ihrer Hand.
- ❑ **Warten Sie, bis das Elektrowerkzeug zum Stillstand gekommen ist, bevor Sie es ablegen.** Das Einsatzwerkzeug kann sich verhaken und zum Verlust der Kontrolle über das Elektrowerkzeug führen.
- ❑ Die Spindelarretiertaste darf nur bei stillstehender Maschine betätigt werden.
- ❑ Nicht an das sich drehende Werkzeug fassen! Späne und Ähnliches nur bei Stillstand der Maschine entfernen.
- ❑ Das Sägeblatt darf nicht durch seitliches Gegendrücken abgebremst werden.
- ❑ Die bewegliche Schutzhaube muss frei beweglich sein, selbsttätig, leicht und exakt in Ihre Endstellung zurückkehren.
- ❑ Beim Sägen von Werkstoffen mit starker Staubbentwicklung muss die Maschine regelmäßig gereinigt werden. Das einwandfreie Funktionieren der Schutzeinrichtungen (z. B. Schutzhaube) muss gewährleistet sein.
- ❑ Materialien, die bei der Bearbeitung gesundheitsgefährdende Stäube oder Dämpfe erzeugen (z. B. Asbest) dürfen nicht bearbeitet werden.
- ❑ Kontrollieren Sie das Werkstück auf Fremdkörper. Beim Arbeiten stets darauf achten, dass nicht in Nägel o. ä. gesägt wird.
- ❑ Beim Blockieren des Sägeblattes sofort die Maschine ausschalten.
- ❑ Versuchen Sie nicht, extrem kleine Werkstücke zu sägen.
- ❑ Beim Bearbeiten muss das Werkstück fest aufliegen und gegen Verschieben gesichert sein.
- ❑ Verwenden Sie nur Sägeblätter, die für das zu bearbeitende Material geeignet sind.
- ❑ Niemals Kindern die Benutzung des Gerätes gestatten.
- ❑ **Nur Original Würth-Zubehör verwenden.**

Gerätekenwerte

Handkreissäge	HKS 55 Combi
Artikelnummer	0702 157 X
Aufnahmeleistung	1200 W
Leerlaufdrehzahl*	2000 - 5200 min ⁻¹
Aufnahmebohrung des Sägeblattes	20 mm
Sägeblatt-Ø	160 mm
Max. Schnitttiefe bei 90°	55 mm
Max. Schnitttiefe bei 45°	40 mm
Gewicht	3,4 kg

*Energieriche hochfrequente Störungen können Drehzahlschwankungen hervorrufen. Diese verschwinden wieder, sobald die Störungen abgeklungen sind.

Geräteelemente

- 1 Spanauswurf/Anschluss für Spanabsaugung
- 2 Feststellschraube für Gehrungswinkel-Einstellung
- 3 Parallelanschlag
- 4 Schutzhaube
- 5 Befestigungsschraube
- 6 Feststellschraube für Parallelanschlag
- 7 Einstellschraube für Gleitschiene (Zubehör)
- 8 Zusatzhandgriff
- 9 Spannhebel für Pendelschutzhaube
- 10 Einschaltperre
- 11 Ein-/Ausschalter
- 12 Handgriff
- 13 Skala für Gehrungswinkel
- 14 Kabelführung
- 15 Überlastanzeige
- 16 Stellrad Drehzahlvorwahl
- 17 Hebel für Schnitttiefenverstellung
- 18 Innensechskantschlüssel
- 19 Skala für Schnitttiefe
- 20 Schnitttiefenanschlag
- 21 Hebel für Schnitttiefenanschlag
- 22 Sägeblatt
- 23 Spannflansch
- 24 Spindelarretiertaste
- 25 Justierschraube
- 26 Kontermutter

Abgebildetes oder beschriebenes Zubehör gehört teilweise nicht zum Lieferumfang.

Bestimmungsgemäßer Gebrauch

Das Gerät ist bestimmt, bei fester Auflage Längs- und Querschnitte mit geradem Schnittverlauf und Gehrungswinkel bis 45° in Holz auszuführen.

Die Sägeblattempfehlungen sind zu beachten.

Für Schäden bei nicht bestimmungsgemäßen Gebrauch haftet der Benutzer.

Fragen zum Gerät und seiner Anwendung beantwortet Ihnen in Deutschland die Produkt- und Anwendungsberatung unter Tel.: 01805-60 65 69 (14 Cent/min).

Schnitttiefe/Gehrungswinkel einstellen

- Vor allen Arbeiten am Gerät Netzstecker ziehen.

Schnitttiefe einstellen (siehe Hauptbild/Bild A)

- Lösen Sie den Spannhebel **17** und bringen Sie die Maschine in die oberste Stellung.
- Lösen Sie den Hebel **21**. Stellen Sie die gewünschte Schnitttiefe mit dem Anschlag **20** an der Skala **19** ein. Ziehen Sie den Hebel **21** wieder fest.
- Drücken Sie die Maschine nach unten und ziehen Sie den Spannhebel **17** fest.

 Ein optimales Ergebnis wird erzielt, wenn das Sägeblatt ca. 5–8 mm aus dem Werkstück herausragt.

Gehrungswinkel einstellen (siehe Hauptbild)

Der Gehrungswinkel lässt sich zwischen 0° und 45° einstellen.

- Lösen Sie die beiden Feststellschrauben **2**.
- Stellen Sie den Gehrungswinkel ein, indem Sie die Grundplatte **10** nach unten klappen. Der Winkel wird auf der Skala **13** angezeigt.
- Ziehen Sie die Feststellschrauben **2** wieder fest.

Sägeblatt wechseln/justieren

- Vor allen Arbeiten am Gerät Netzstecker ziehen.
- Zum Einsetzen und Wechseln des Sägeblattes Schutzhandschuhe tragen.

Sägeblatt wechseln (siehe Bild B)

- Halten Sie die Spindelarretiertaste **24** gedrückt und drehen Sie das Sägeblatt mit dem Innensechskantschlüssel **18** soweit bis es einrastet. Lassen Sie die Spindelarretiertaste los.
- Drücken Sie die Spindelarretiertaste **24**, drehen Sie die Schutzhaube bis zum Anschlag zurück und lassen Sie die Schutzhaube los.
- Drehen Sie die Befestigungsschraube **5** gegen den Uhrzeigersinn heraus und nehmen Sie das Sägeblatt **22** und den Spannflansch **23** ab.
- Wechseln Sie das Sägeblatt. Der Drehrichtungspfeil auf dem Sägeblatt muss mit dem Pfeil auf dem Sägeblattschutz **4** übereinstimmen.
- **Nur scharfe, unbeschädigte Sägeblätter verwenden. Keine rissigen Sägeblätter oder solche, die Ihre Form verändert haben, verwenden. Keine Sägeblätter aus hochlegiertem Schnellarbeitsstahl (HSS) verwenden. Keine Sägeblätter verwenden, die den angegebenen Kenndaten nicht entsprechen. Das Sägeblatt muss für die Leerlaufdrehzahl geeignet sein. Verwenden Sie ein Sägeblatt das für das zu sägende Material geeignet ist.**
- Für die ordnungsgemäße Funktion der Sicherheitskupplung muss die Kontaktfläche zwischen Befestigungsschraube **5** und Sägeblatt frei von Sägespänen und mit einem dünnen Fettfilm bedeckt sein. Verwenden Sie Mehrzweckfett (DIN 51825 - ME/HC 3/4K -30)!
- Ziehen Sie die Befestigungsschraube **5** fest. Drehen Sie die Schutzhaube bis zum Anschlag zurück um die Spindelarretierung zu lösen und schließen Sie die Schutzhaube.

Justieren des rechten Winkels des Sägeblatts (siehe Bild C)

- Überprüfen Sie mit einem Winkelmaß, ob das Sägeblatt im rechten Winkel zur Grundplatte steht.

Falls eine Justierung erforderlich ist:

- Lösen Sie die beiden Feststellschrauben **2**.
- Lösen Sie die Kontermutter **26** und korrigieren Sie mit Hilfe der Justierschraube **25** den Schnittwinkel.
- Ziehen Sie anschließend die Kontermutter **26** und die beiden Feststellschrauben **2** wieder fest.

8

Staub-/Späneabsaugung

- Vor allen Arbeiten am Gerät Netzstecker ziehen.

Spanauswurf

Den Spanauswurf **1** regelmäßig reinigen. Zum Reinigen eines verstopften Spanauswurfes geeignetes Werkzeug (z. B. Holzstück, Druckluft etc.) verwenden.

-  **Nicht mit den Fingern in den Spanauswurf 1 greifen.**

Fremdabsaugung

Benutzen Sie möglichst eine Staubabsaugung. Um einen hohen Grad der Staubabsaugung zu erreichen, verwenden Sie einen geeigneten Sauger gemeinsam mit diesem Elektrowerkzeug.

Das Gerät kann direkt an die Steckdose eines WÜRTH-Industriestaubsaugers mit Automatikbetrieb angeschlossen werden. Dieser wird beim Einschalten des Gerätes automatisch gestartet.

Zum Absaugen Saugschlauchstutzen mit Adapter verbinden und diesen in die Aufnahmeöffnung der Absaugeinrichtung **1** stecken. Hierzu speziellen Adapter (702 400 042, Zubehör) verwenden.

Sorgen Sie für eine gute Belüftung des Arbeitsplatzes .

Es wird empfohlen, eine Atemschutzmaske mit Filterklasse P2 zu tragen.

Beachten Sie in Ihrem Land gültige Vorschriften für die zu bearbeitenden Materialien.

Inbetriebnahme

Netzspannung beachten: Die Spannung der Stromquelle muss mit den Angaben auf dem Typschild des Gerätes übereinstimmen.

Drehzahlvorwahl

Mit dem Stellrad **4** lässt sich die gewünschte Drehzahl (auch während des Betriebes) vorwählen.

Die erforderliche Drehzahl ist vom Werkstoff und den Arbeitsbedingungen abhängig und kann durch praktischen Versuch ermittelt werden.

Nach längerem Arbeiten mit kleiner Drehzahl, die Maschine zur Abkühlung ca. 3 Minuten lang mit maximaler Drehzahl im Leerlauf drehen lassen.

Drehzahlstufen:

	min ⁻¹
1	2000
2	2500
3	3300
4	4000
5	4600
6	5200

Überlastanzeige

Die Anzeige **15** leuchtet beim Einschalten der Maschine kurz auf und signalisiert Betriebsbereitschaft. Leuchtet die Anzeige **15** während des Betriebes auf, so deutet dies auf Überlastung des Motors hin. In diesem Fall die Belastung sofort reduzieren bzw. den Motor abkühlen lassen.

Ein-/Ausschalten

Einschalten: Einschaltsperrschalter **10** drücken und gedrückt halten.
Anschließend den Ein-/Ausschalter **11** drücken.

Ausschalten: Ein-/Ausschalter **11** loslassen.

 **Schalten Sie das Gerät nicht ein oder aus, während das Sägeblatt das Werkstück oder andere Materialien berührt.**

Kabelführung

Zur Vermeidung von Beschädigungen das Netzkabel in die Kabelführung **14** einsetzen. Damit wird das Netzkabel immer vom Schnittbereich ferngehalten.

Arbeitshinweise

Führen Sie das Gerät mit je einer Hand am Handgriff **12** und am Zusatzhandgriff **8**.

Die Markierung **27** erleichtert das Sägen entlang einer auf dem Werkstück gezogenen Linie.

Die Markierung entspricht dabei der linken Schnittkante des Sägeblattes.

Parallelanschlag

Der Parallelanschlag **3** kann rechts oder links an der Maschine montiert werden.

Lösen Sie die beiden Feststellschrauben **6** und setzen Sie die beiden Führungsstangen in die Halterungen an der Grundplatte ein.

Bei Schnitten parallel zur Werkstückkante: Die Anschlagleiste muss nach unten zeigen.

Bei Schnitten parallel zur Führungskante auf dem Werkstück: Die Anschlagleiste muss nach oben zeigen.

Achten Sie beim Einstellen des Parallelanschlages **3** auf die Parallelität zum Werkstück. Ziehen Sie die beiden Feststellschrauben **6** wieder fest.

Sägen von schmalen Abschnitten

Mit der Maschine können sehr schmale, wandnahe Abschnitte (z. B. Schattenfugen) angefertigt werden. Dazu muss die Schutzhaube entlang der Wand geführt werden.

Eintauchschnitte

 **GEFAHR** Rückschlaggefahr! Halten Sie die Maschine mit beiden Händen an den vorgesehenen Handgriffen gut fest. Um die Maschine während des Eintauchvorganges sicherer zu halten muss die hintere Kante der Grundplatte an einem festen Anschlag anliegen.

Der Gehrungswinkel muss auf **0°** eingestellt werden.

- Lösen Sie den Spannhebel **17** und bringen Sie das Maschinenoberteil in die oberste Stellung.
- Öffnen Sie die Schutzhaube mit dem Hebel **9** soweit, bis die Maschine auf das Werkstück aufgesetzt werden kann.
- Lösen Sie den Hebel **21**. Stellen Sie die gewünschte Schnitttiefe mit dem Anschlag **20** an der Skala **19** ein. Ziehen Sie den Hebel **21** wieder fest.
- Ziehen Sie den Spannhebel **17** **nicht** fest damit die Eintauchfunktion gewährleistet ist.
- Achten Sie darauf, dass die hintere Grundplatte fest am Anschlag liegt und schalten Sie die Maschine ein.
- Halten Sie die Maschine gut fest. Drücken Sie die Maschine langsam nach unten und führen Sie den Sägeschnitt mit gleichbleibendem Vorschub aus.

Die Sägeleistung und die Schnittqualität hängen wesentlich vom Zustand und der Zahnform des Sägeblattes ab. Deshalb nur scharfe und für den zu bearbeitenden Werkstoff geeignete Sägeblätter verwenden.

Die richtige Wahl des Sägeblattes richtet sich nach Holzart, Holzqualität und ob Längs- oder Querschnitte gefordert sind.

Buchen- und Eichenstäube sind besonders gesundheitsgefährdend, deshalb nur mit Staubabsaugung arbeiten.

Wartung und Reinigung

Vor allen Arbeiten am Gerät den Netzstecker ziehen.

Gerät und Lüftungsschlitze stets sauberhalten.

Der Sägeblattschutz muss sich immer frei bewegen und selbstständig schließen lassen. Deshalb den Bereich um den Sägeblattschutz stets sauber halten. Staub und Späne durch Ausblasen mit Druckluft oder mit Pinsel entfernen.

Nicht beschichtete Sägeblätter können durch eine dünne Schicht säurefreies Öl vor Korrosionsansatz geschützt werden. Vor dem Einsatz das Öl wieder entfernen, weil Holz sonst fleckig wird.

Harz- und Leimreste auf dem Sägeblatt führen zu schlechten Schnitten. Deshalb Sägeblatt gleich nach dem Gebrauch reinigen.

Sollte das Gerät trotz sorgfältiger Herstell- und Prüfverfahren einmal ausfallen, ist die Reparatur von einem Würth master-Service ausführen zu lassen. In Deutschland erreichen Sie den Würth master-Service kostenlos unter Tel. **0800-WMASTER (0800-9 62 78 37)**. In Österreich unter der Tel. **0800-20 30 13**.

Bei allen Rückfragen und Ersatzteilbestellungen bitte unbedingt die Artikelnummer laut Typenschild des Gerätes angeben.

Die aktuelle Ersatzteilliste dieses Gerätes kann im Internet unter „<http://www.wuerth.com/partsmanager>“ aufgerufen oder von der nächstgelegenen Würth-Niederlassung angefordert werden.

Entsorgung

Elektrowerkzeuge, Zubehör und Verpackungen sollen einer umweltgerechten Wiederverwertung zugeführt werden.



Nur für EU-Länder:

Werfen Sie Elektrowerkzeuge nicht in den Hausmüll!

Gemäß der Europäischen Richtlinie 2002/96/EG über Elektro- und Elektronik-Altgeräte und ihrer

Umsetzung in nationales Recht müssen nicht mehr gebrauchsfähige Elektrowerkzeuge getrennt gesammelt und einer umweltgerechten Wiederverwertung zugeführt werden.

Gewährleistung

Für dieses Würth-Gerät bieten wir eine Gewährleistung gemäß den gesetzlichen/länderspezifischen Bestimmungen ab Kaufdatum (Nachweis durch Rechnung oder Lieferschein). Entstandene Schäden werden durch Ersatzlieferung oder Reparatur beseitigt.

Schäden, die auf natürliche Abnutzung, Überlastung oder unsachgemäße Behandlung zurückzuführen sind, werden von der Gewährleistung ausgeschlossen.

Beanstandungen können nur anerkannt werden, wenn Sie das Gerät unzerlegt einer Würth-Niederlassung, Ihrem Würth-Außendienstmitarbeiter oder einer Würth-autorisierten Kundendienststelle für Elektro- und Druckluftwerkzeuge übergeben.

Geräusch-/ Vibrationsinformation

Messwerte ermittelt entsprechend EN 60745.

Der A-bewertete Geräuschpegel des Gerätes beträgt typischerweise:

Schalldruckpegel L_{pA}/K_{pA} dB (A) 94/3;

Schallleistungspegel L_{WA}/K_{WA} dB (A) 105/3.

Gehörschutz tragen!

Schwingungsgesamtwerte (Vektorsumme dreier Richtungen) ermittelt entsprechend EN 60745:

Schwingungsemissionswert $a_{h,D} = 3,0 \text{ m/s}^2$, Unsicherheit $K_{h,D} = 1,5 \text{ m/s}^2$.

Der in diesen Anweisungen angegebene Schwingungspegel ist entsprechend einem in EN 60745 genormten Messverfahren gemessen worden und kann für den Vergleich von Elektrowerkzeugen miteinander verwendet werden. Er eignet sich auch für eine vorläufige Einschätzung der Schwingungsbelastung.

Der angegebene Schwingungspegel repräsentiert die hauptsächlichen Anwendungen des Elektrowerkzeugs. Wenn allerdings das Elektrowerkzeug für andere Anwendungen, mit abweichenden Einsatzwerkzeugen oder ungenügender Wartung eingesetzt wird, kann der Schwingungspegel abweichen. Dies kann die Schwingungsbelastung über den gesamten Arbeitszeitraum deutlich erhöhen.

Für eine genaue Abschätzung der Schwingungsbelastung sollten auch die Zeiten berücksichtigt werden, in denen das Gerät abgeschaltet ist oder zwar läuft, aber nicht tatsächlich im Einsatz ist. Dies kann die Schwingungsbelastung über den gesamten Arbeitszeitraum deutlich reduzieren.

Legen Sie zusätzliche Sicherheitsmaßnahmen zum Schutz des Bedieners vor der Wirkung von Schwingungen fest wie zum Beispiel: Wartung von Elektrowerkzeug und Einsatzwerkzeugen, Warmhalten der Hände, Organisation der Arbeitsabläufe.

CE Konformitätserklärung

Wir erklären in alleiniger Verantwortung, dass dieses Produkt mit den folgenden Normen oder normativen Dokumenten übereinstimmt:

EN 60 745 gemäß den Bestimmungen der Richtlinien 98/37/EG (->28.12.09), 2006/42/EG (29.12.09->), 2004/108/EG.

CE 08

Adolf Würth GmbH & Co. KG

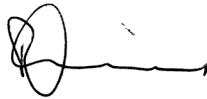

P. Zürn



A. Kräutle

GB



For Your Safety



Read all safety warnings and all instructions. Failure to follow the warnings and instructions may result in electric shock, fire and/or serious injury. Save all safety warnings and instructions for future reference.



The machine must not be damp and must also not be operated in damp surroundings.



Wear protective glasses and hearing protection.



For long hair, wear hair protection. Work only with closely fitting clothes.



For the mounting and replacing of the saw blade, wear protective gloves.

- ❑ **Always use blades with correct size and shape (diamond versus round) of arbour holes.** Blades that do not match the mounting hardware of the saw will run eccentrically, causing loss of control.
- ❑ **Never use damaged or incorrect blade washers or bolt.** The blade washers and bolt were specially designed for your saw, for optimum performance and safety of operation.

Causes and operator prevention of kickback:

- Kickback is a sudden reaction to a pinched, bound or misaligned saw blade, causing an uncontrolled saw to lift up and out of the workpiece toward the operator.
- When the blade is pinched or bound tightly by the kerf closing down, the blade stalls and the motor reaction drives the unit rapidly back toward the operator.
- If the blade becomes twisted or misaligned in the cut, the teeth at the back edge of the blade can dig into the top surface of the wood causing the blade to climb out of the kerf and jump back toward the operator.

Kickback is the result of saw misuse and/or incorrect operating procedures or conditions and can be avoided by taking proper precautions as given below:

Machine-specific Safety Warnings



Keep hands away from cutting area and the blade. Keep your second hand on auxiliary handle, or motor housing. If both hands are holding the saw, they cannot be cut by the blade.

- ❑ **Do not reach underneath the workpiece.** The guard cannot protect you from the blade below the workpiece.
- ❑ **Adjust the cutting depth to the thickness of the workpiece.** Less than a full tooth of the blade teeth should be visible below the workpiece.
- ❑ **Never hold the workpiece being cut in your hands or across your leg. Secure the workpiece to a stable platform.** It is important to support the work properly to minimize body exposure, blade binding, or loss of control.
- ❑ **Hold power tool by the insulated gripping surfaces, when performing an operation where the cutting tool may run into hidden wiring.** Contact with a "live" wire will make exposed metal parts of the tool "live" and shock the operator.
- ❑ **When ripping always use a rip fence or straight edge guide.** This improves the accuracy of cut and reduces the chance of blade binding.
- ❑ **Maintain a firm grip with both hands on the saw and position your arms to resist kickback forces. Position your body to either side of the blade, but not in line with the blade.** Kickback could cause the saw to jump backwards, but kickback forces can be controlled by the operator, if proper precautions are taken.
- ❑ **When blade is binding, or when interrupting a cut for any reason, release the trigger and hold the saw motionless in the material until the blade comes to a complete stop. Never attempt to remove the saw from the work or pull the saw backward while the blade is in motion or kickback may occur.** Investigate and take corrective actions to eliminate the cause of blade binding.
- ❑ **When restarting a saw in the workpiece, centre the saw blade in the kerf and check that saw teeth are not engaged into the material.** If saw blade is binding, it may walk up or kickback from the workpiece as the saw is restarted.
- ❑ **Support large panels to minimise the risk of blade pinching and kickback.** Large panels tend to sag under their own weight. Supports



For Your Safety

must be placed under the panel on both sides, near the line of cut and near the edge of the panel.

- ❑ **Do not use dull or damaged blades.** Unsharpened or improperly set blades produce narrow kerf causing excessive friction, blade binding and kickback.
 - ❑ **Blade depth and bevel adjusting locking levers must be tight and secure before making cut.** If blade adjustment shifts while cutting, it may cause binding and kickback.
 - ❑ **Use extra caution when making a "plunge cut" into existing walls or other blind areas.** The protruding blade may cut objects that can cause kickback.
 - ❑ **Do not operate the saw if lower guard does not move freely and close instantly. Never clamp or tie the lower guard into the open position.** If saw is accidentally dropped, lower guard may be bent. Raise the lower guard with the retracting handle and make sure it moves freely and does not touch the blade or any other part, in all angles and depths of cut.
 - ❑ **Check the operation of the lower guard spring. If the guard and the spring are not operating properly, they must be serviced before use.** Lower guard may operate sluggishly due to damaged parts, gummy deposits, or a build-up of debris.
 - ❑ **Lower guard should be retracted manually only for special cuts such as "plunge cuts" and "compound cuts".** Raise lower guard by retracting handle and as soon as blade enters the material, the lower guard must be released. For all other sawing, the lower guard should operate automatically.
 - ❑ **Always observe that the lower guard is covering the blade before placing saw down on bench or floor.** An unprotected, coasting blade will cause the saw to walk backwards, cutting whatever is in its path. Be aware of the time it takes for the blade to stop after switch is released.
 - ❑ **Do not work overhead with the saw.** In this manner you do not have sufficient control over the power tool.
 - ❑ **Use appropriate detectors to determine if utility lines are hidden in the work area or call the local utility company for assistance.** Contact with electric lines can lead to fire and electric shock. Damaging a gas line can lead to explosion. Penetrating a water line causes property damage or may cause an electric shock.
 - ❑ **Do not operate the power tool stationary.** It is not designed for operation with a saw table.
 - ❑ **Do not use high speed steel (HSS) saw blades.** Such saw blades can easily break.
 - ❑ **Do not use grinding discs.** Grinding discs are not permitted for use with this power tool.
 - ❑ **When working with the machine, always hold it firmly with both hands and provide for a secure stance.** The power tool is guided more secure with both hands.
 - ❑ **Secure the workpiece.** Workpiece clamped with clamping devices or in a vice is held more secure than by hand.
- Always wait until the machine has come to a complete stop before placing it down.** The tool insert can jam and lead to loss of control over the power tool.
- ❑ The spindle lock button may only be actuated when the machine is stopped.
 - ❑ Do not touch the rotating application tool! Remove wood chips and similar only when the machine is stopped.
 - ❑ Never attempt to stop the saw blade by applying lateral pressure to it.
 - ❑ The retracting blade guard must move freely and return easily, precisely, and automatically into its starting position.
 - ❑ When sawing materials with intense dust development, the machine must be cleaned regularly. Proper operation of the protective devices (e.g. the blade guard) must be ensured.
 - ❑ Materials producing hazardous dusts or vapours during working (e.g. asbestos) may not be sawn.
 - ❑ Check the workpiece for foreign objects. When working, always pay attention not to saw into nails etc.
 - ❑ If the saw blade should become jammed, immediately switch the machine off.
 - ❑ Do not attempt to cut extremely small workpieces.
 - ❑ While working, the workpiece must be firmly supported and secured against moving.
 - ❑ Use only saw blades that are suited for the material to be worked.
 - ❑ Never allow children to use the machine.
 - ❑ **Use only original Würth parts and accessories.**

Tool Specifications

Circular Saw	HKS 55 Combi
Article number	0702 157 X
Power consumption	1200 W
No-load speed*	2000 - 5200 min ⁻¹
Mounting bore of the saw blade	20 mm
Saw blade dia.	160 mm
Max. cutting depth at 90°	55 mm
Max. cutting depth at 45°	40 mm
Weight	3.4 kg

*Energy-rich, high-frequent interferences can cause speed fluctuations. These disappear again as soon as the interferences have died down.

Machine Elements

- 1 Sawdust ejector/connection for dust extraction
- 2 Locking screw for bevel-angle adjustment
- 3 Parallel guide
- 4 Retracting blade guard
- 5 Fastening screw
- 6 Locking screw for parallel guide
- 7 Adjustment screw for glide rail (accessory)
- 8 Auxiliary handle
- 9 Clamping lever for retracting blade guard
- 10 Lock-off button
- 11 On/Off switch
- 12 Handle
- 13 Bevel-angle scale
- 14 Cord guide
- 15 Overload indicator
- 16 Thumbwheel for speed preselection
- 17 Lever for depth-of-cut adjustment
- 18 Allen key
- 19 Cutting-depth scale
- 20 Cutting-depth stop
- 21 Lever for cutting-depth stop
- 22 Saw blade
- 23 Clamping flange
- 24 Spindle lock button
- 25 Adjusting screw
- 26 Lock nut

Not all of the accessories illustrated or described are included as standard delivery.

Intended Use

The machine is intended for cutting wood lengthways and crossways in straight lines and at mitred angles of up to 45° on a firm surface.

Observe the recommendations for saw blades.

The user is responsible for damage caused by usage other than intended for.

Adjusting the Cutting Depth/ Bevel Angle

- Before any work on the machine itself, pull the plug from the socket!

Adjusting the Cutting Depth (see main figure)/figure A)

- Loosen clamping lever 17 and set the machine to the uppermost position.
- Release lever 21. Adjust the desired cutting depth with the stop 20 at scale 19. Tighten lever 21 again.
- Press the machine downward and tighten clamping lever 17.

-  For optimal results, allow the saw blade to protrude from the workpiece by about 5–8 mm.

Adjusting the Bevel Angle (see main figure)

The bevel angle can be adjusted between 0° and 45°.

- Slacken the locking screw 2.
- Set the bevel angle by tilting the base plate 10. The angle can be read on the bevel scale 13.
- Tighten the locking screw 2.

Replacing / Adjusting the Saw Blade

- ❑ Before any work on the machine itself, pull the plug from the socket!
- ❑ For mounting and replacing of the saw blade, wear protective gloves.

Replacing the Saw Blade (see figure B)

- Hold the pressed spindle lock button **24** and rotate the saw blade with the Allen key **18** until it engages. Release the spindle lock button.
- Press the spindle lock button **24**, retract the blade guard to the stop and then release the blade guard.
- Unscrew the fastening screw **5** in anticlockwise direction and remove the saw blade **22** and the clamping flange **23**.
- Replace the saw blade. The direction-of-rotation arrow on the saw blade must correspond with the arrow on the blade guard **4**.
- **Use only sharp, undamaged saw blades. Do not use saw blades with cracks or such that have changed their shape. Do not use saw blades made of high-alloy steel (HSS). Do not use saw blades which do not correspond with the given characteristic data. The saw blade must be suitable for the no-load speed. Use a saw blade suitable for the material being sawn.**
- For proper operation of the safety clutch, the contact surface between the fastening screw **5** and the saw blade must be free of sawdust and covered with a thin coat of grease. Use multi-purpose grease (DIN 51825 - ME/HC 3/4K -30)!
- Tighten fastening screw **5**. Retract the blade guard to the stop to loosen the spindle lock and then close the blade guard again.

Adjusting the Blade to the Perpendicular Position (see figure C)

- Use a square to check that the blade is perpendicular to the base plate.

When adjusting is required:

- Loosen both locking screws **2**.
- Loosen lock nut **26** and correct the cutting angle with adjustment screw **25**.
- Afterwards, tighten lock nut **26** and both locking screws **2** again.

Dust / Chip Extraction

- ❑ Before any work on the machine itself, pull the plug from the socket!

Sawdust Ejection

Clean the sawdust ejector **1** regularly. Use a suitable tool (e. g. piece of wood, compressed air, etc.) to clean clogged chip ejector.

- ☞ **Keep fingers out of sawdust ejector 1.**

External Dust Extraction

As far as possible, use dust extraction. To achieve a high degree of dust extraction, use a suitable vacuum cleaner together with this power tool.

The machine can be connected directly to the socket outlet of a WÜRTH industrial vacuum cleaner with remote control operation. The vacuum cleaner is automatically starting when switching on the machine.

For dust extraction, connect the vacuum hose connection with the adapter and insert it into the dust extraction port **1**. For this, use the special adapter (702 400 042, accessory).

Provide for good ventilation of the workplace.

We recommend wearing a P2 filter-class respirator.

Observe the relevant regulations in your country for the materials being worked.

Initial Operation

Observe correct mains voltage: The voltage of the power source must agree with the voltage specified on the nameplate of the machine.

Speed Preselection

With the thumbwheel **4**, the requested speed can be preset (even during operation).

The required speed depends on the material and the working conditions, and can be determined through practical testing.

When working for longer periods at low speed, cool down the machine by running it with maximum speed at no-load for 3 minutes.

Speed steps:

	min ⁻¹
1	2000
2	2500
3	3300
4	4000
5	4600
6	5200

Overload indicator

When switching on the machine, the indicator **15** lights up briefly and signals operational readiness.

When the indicator **15** lights up during operation, this indicates that the motor is subject to overload. In this case reduce the load immediately and allow the motor to cool down.

Switching On/Off

Switching on: Push the lock-off button **10** downward and hold. Afterwards, press the On/Off switch **11**.

Switching off: Release the On/Off switch **11**.

 **Do not switch the machine on or off while the saw blade is in contact with the workpiece or other materials.**

Cord guide

To avoid the mains cable from becoming damaged, insert it into the cord guide **14**. This ensures that the mains cable is kept away from the cutting area at all times.

Operating Instructions

Guide the machine with one hand on the handle **12** and the other hand on the auxiliary handle **8**.

The mark **27** makes sawing alongside a line on the workpiece easier.

The mark corresponds with the left cutting edge of the saw blade.

Parallel guide

The parallel guide **3** can be mounted on the right-hand or lefthand side of the machine.

Loosen both locking screws **6** and insert the two guide rods into the fixtures on the base plate.

For cuts parallel to the workpiece edge: The stop rail must face downward.

16

For cuts parallel to the guide edge on the workpiece: The stop rail must face upward.

When adjusting the parallel guide **3**, pay attention that it is parallel to the workpiece. Tighten both locking screws **6** again.

Sawing narrow sections

The machine allows for very narrow, close cuts to walls (e.g. rebating). For this, the blade guard must be guided alongside the wall.

Plunge cuts

 **DANGER** **Danger of kickback! Hold the machine firmly with both hands by the handles intended for this purpose. To hold the machine more securely during the plunge procedure, the rear edge of the base plate must face against a firm stop.**

The bevel angle must be set to 0°.

- Loosen clamping lever **17** and set the upper part of the machine to the uppermost position.
- Retract the blade guard with lever **9** until the machine can be placed onto the workpiece.
- Release lever **21**. Adjust the desired cutting depth with the stop **20** at scale **19**. Tighten clamping lever **21** again.
- Do **not** tighten clamping lever **17** so that the plunge function is ensured.
- Pay attention that the rear base plate faces firmly against the stop and switch the machine on.
- Hold the machine firmly. Slowly press the machine downward and carry out the cut applying uniform.

Sawing performance and cut quality depend essentially on the condition and tooth form of the saw blade. Therefore, use only sharp saw blades that are suitable for the material to be worked.

The correct selection of the saw blade depends on the type and quality of the wood and whether lengthway or crossway cuts are required.

Beech and oak dust is especially detrimental to health. Therefore, work only with dust extraction.

Maintenance and Cleaning

- Before any work on the machine itself, pull the plug from the socket!**
- Always keep the machine and the ventilation slots clean.

The blade guard must always be able to move freely and retract automatically. Therefore, always keep the area around the blade guard clean. Remove sawdust and chips with a brush or by blowing out with compressed air.

Uncoated saw blades can be protected from corrosion with a thin coat of acid-free oil. Remove the oil again before use to prevent spotting of wood.

Resin and glue residue on the saw blade cause poor cutting results. Therefore, clean the saw blade immediately after use.

If the machine should fail despite the care taken in manufacturing and testing, repair should be carried out by a Würth Master-Service agent.

For all correspondence and spare parts orders, always include the article number on the type plate of the machine.

For the current spare parts list of this machine, log into the Internet under "<http://www.wuerth.com/partsmanager>" or ask for a copy at your nearest Würth branch office.

Disposal

Power tools, accessories and packaging should be sorted for environmental-friendly recycling.



Only for EC countries:

Do not dispose of power tools into household waste!

According to the European Directive 2002/96/EC on waste electrical and electronic equipment and its incorporation into national law, power tools that are no longer suitable for use must be separately collected and sent for recovery in an environmental-friendly manner.

Warranty

For this Würth tool, we provide a warranty in accordance with statutory/country-specific regulations from the date of purchase (proof of purchase by invoice or delivery note). Damage that has occurred will be corrected by replacement or repair.

Damage caused by normal wear, overloading or improper handling is excluded from the warranty.

Claims can only be accepted if the power tool is sent undisassembled to a Würth branch office, your Würth sales representative or a customer service agent for Würth compressed-air and power tools.

Noise/Vibration Information

Measured values determined according to EN 60 745.

Typically the A-weighted noise levels of the machine are:

Sound pressure level: L_{pA}/K_{pA} dB (A) 94/3;

Sound power level: L_{WA}/K_{WA} dB (A) 105/3.

Wear hearing protection!

Overall vibrational values (vector sum of three directions) determined according to EN 60 745:

Vibrational emission value $a_{h,D} = 3.0 \text{ m/s}^2$, Uncertainty $K_{h,D} = 1.5 \text{ m/s}^2$.

The vibration emission level given in this information sheet has been measured in accordance with a standardised test given in EN 60745 and may be used to compare one tool with another. It may be used for a preliminary assessment of the vibrational impact.

The declared vibration emission level represents the main applications of the power tool. However if the power tool is used for other applications, with different accessories or poorly maintained, the vibration emission may differ. This may significantly increase the vibrational impact over the total working period. An estimation of the level of exposure to vibration should also take into account the times when the tool is switched off or when it is running but not actually doing the job. This may significantly reduce the exposure level over the total working period.

Identify additional safety measures to protect the operator from the effects of vibration such as: Maintain the power tool and the accessories, keep the hands warm, organisation of work patterns.

CE Declaration of Conformity

We declare under our sole responsibility that this product is in conformity with the following standards or standardization documents:

EN 60 745 according to the provisions of the regulations 98/37/EG (->28.12.09), 2006/42/EG (29.12.09->), 2004/108/EG.

CE 08

Adolf Würth GmbH & Co. KG

P. Zürn

A. Kräutle

I**Per la Vostra sicurezza**

Leggere tutte le indicazioni di sicurezza e le istruzioni operative. In caso di mancato rispetto delle indicazioni di sicurezza e delle istruzioni operative potrebbero verificarsi scosse elettriche, incendi e/o lesioni gravi. Conservare tutte le indicazioni di sicurezza e le istruzioni operative per ogni esigenza futura.

La macchina non può essere umida né può essere utilizzata in un ambiente umido.



Portare occhiali e cuffie di protezione.



In caso di capelli lunghi è necessario portare un'adatta protezione per i capelli. Lavorare soltanto con abiti adatti ed aderenti al corpo.



Per montare e smontare la lama è indispensabile portare guanti di protezione.

Istruzioni di sicurezza specifiche per la macchina**⚠ PERICOLO**

Mai avvicinare le mani alla zona operativa e neppure alla lama di taglio. Utilizzare la seconda mano per afferrare l'impugnatura supplementare oppure la carcassa del motore. Tenendo la sega con entrambe le mani si evita che la lama di taglio possa diventare un pericolo per le mani.

- ❑ **Mai afferrare con le mani la parte inferiore del pezzo in lavorazione.** Nella zona al di sotto del pezzo in lavorazione la calotta di protezione non presenta alcuna protezione contro la lama di taglio.
- ❑ **Adattare la profondità di taglio allo spessore del pezzo in lavorazione.** Nella parte inferiore del pezzo in lavorazione la lama deve uscire in misura inferiore all'altezza del dente.
- ❑ **Non tenere mai con le mani il pezzo in lavorazione che si intende tagliare e non appoggiarlo neppure sulla gamba.** Assicurare il pezzo in lavorazione su un supporto stabile. Per ridurre al minimo possibile il pericolo di un contatto con il corpo, la possibilità di un blocco della lama di taglio oppure la perdita del controllo, è importante fissare bene il pezzo in lavorazione.
- ❑ **Quando si eseguono lavori nel corso dei quali l'accessorio potrebbe arrivare a toccare linee elettriche non visibili, afferrare l'elettrotensile soltanto alle superfici di impugnatura.** Un contatto con un cavo elettrico mette sotto tensione anche le parti in metallo dell'elettrotensile e provoca quindi una scossa elettrica.

- ❑ **In caso di taglio longitudinale utilizzare sempre una battuta oppure una guida angolare dritta.** In questo modo è possibile migliorare la precisione del taglio riducendo il pericolo che la lama di taglio possa incepparsi.
- ❑ **Utilizzare sempre lame per sega che abbiano la misura corretta ed il foro di montaggio adatto (p. es. a stella oppure rotondo).** Caso di lame per sega inadatte ai relativi pezzi di montaggio, la rotazione non sarà perfettamente circolare e si crea il pericolo di una perdita del controllo.
- ❑ **Mai utilizzare rondelle oppure viti per lama di taglio che non dovessero essere in perfetto stato o che non dovessero essere adatte.** Le rondelle e le viti per lama di taglio sono appositamente previste per la Vostra sega e sono state realizzate per raggiungere ottimali prestazioni e massima sicurezza di utilizzo.

Possibili cause ed accorgimenti per impedire un contraccolpo:

- Un contraccolpo è la reazione improvvisa provocata da una lama di taglio rimasta agganciata, che si blocca oppure che non è stata regolata correttamente comportando un movimento incontrollato della sega che sbalza dal pezzo in lavorazione e si sposta in direzione dell'operatore.
- Quando la lama di taglio rimane agganciata oppure si blocca nella fessura di taglio che si restringe, si provoca un blocco e la potenza del motore fa balzare la lama di taglio indietro in direzione dell'operatore.
- Torcendo la lama nella fessura di taglio oppure regolandola in maniera non appropriata vi è il pericolo che i denti del bordo posteriore della lama restano agganciati nella superficie del pezzo in lavorazione provocando una reazione della lama di taglio che sbalza dalla fessura di taglio e la sega salta indietro in direzione dell'operatore.

Un contraccolpo è la conseguenza di un utilizzo non appropriato oppure non corretto della sega. Esso può essere evitato soltanto prendendo misure adatte di sicurezza come dalla descrizione che segue:

- ❑ **Tenere la sega ben ferma afferrandola con entrambe le mani e portare le braccia in una posizione che Vi permetta di controllare bene le forze di contraccolpi. Tenere sempre una posizione laterale rispetto alla lama di taglio e mai mettere la lama di taglio in una linea con il Vostro corpo.** In caso di un contraccolpo la lama di taglio può balzare all'indietro; comunque, prendendo misure precauzionali adatte l'operatore può essere in grado di controllare le forze di contraccolpo.
- ❑ **Qualora la lama di taglio dovesse bloccarsi oppure dovesse essere interrotto il lavoro, spegnere la sega e tenerla ferma in posizione nel pezzo in lavorazione fino a quando la lama non si sarà fermata completamente. Non tentare mai di togliere la sega dal pezzo in lavorazione e neppure tirarla all'indietro fintanto che la lama di taglio si muove. In caso contrario si crea il pericolo di un contraccolpo.** Rilevare ed eliminare la causa per il blocco della lama di taglio.
- ❑ **Volendo avviare nuovamente una sega che ancora si trova nel pezzo in lavorazione, centrare la lama nella fessura di taglio ed accertarsi che la dentatura della sega non sia rimasta agganciata nel pezzo in lavora-**



Per la Vostra sicurezza

- zione. Una lama di taglio inceppata può balzare fuori dal pezzo in lavorazione oppure provocare un contraccolpo nel momento in cui si avvia nuovamente la sega.
- ❑ **Per eliminare il rischio di un contraccolpo dovuto al blocco di una lama di taglio, assicurare bene pannelli di dimensioni maggiori.** Pannelli di dimensioni maggiori possono piegarsi sotto il peso proprio. In caso di pannelli è necessario munirli di supporti adatti su entrambi i lati, sia in vicinanza della fessura di taglio che a margine.
 - ❑ **Non utilizzare mai lame per seghe che non siano più affilate oppure il cui stato generale non dovesse essere più perfetto.** Lame per seghe non più affilate oppure deformate implicano un maggiore attrito nella fessura di taglio aumentando il pericolo di blocchi e di contraccolpi della lama di taglio.
 - ❑ **Prima di eseguire l'operazione di taglio, determinare la profondità e l'angolazione del taglio.** Se durante l'operazione di taglio si modificano le registrazioni è possibile che la lama di taglio si blocchi e che si abbia un contraccolpo.
 - ❑ **Operare con particolare attenzione in caso di «taglio dal centro» da eseguire in pareti già esistenti oppure in altre parti non visibili.** La lama di taglio che inizia il taglio su oggetti nascosti può bloccarsi e provocare un contraccolpo.
 - ❑ **Non utilizzare la sega in caso non fosse possibile muovere liberamente la calotta di protezione inferiore e non potesse essere chiusa immediatamente. Mai bloccare oppure legare la calotta di protezione inferiore in posizione aperta.** Se la sega dovesse accidentalmente cadere a terra è possibile che la calotta di protezione inferiore subisca una deformazione. Operando con la leva di ritorno, aprire la calotta di protezione ed accertarsi che possa muoversi liberamente in ogni angolazione e profondità di taglio senza toccare né lama né nessun altro pezzo.
 - ❑ **Controllare il funzionamento della molla per la calotta di protezione inferiore. Qualora la calotta di protezione e la molla non dovessero funzionare correttamente, sottoporre la lama di taglio ad un servizio di manutenzione prima di utilizzarla.** Componenti danneggiati, depositi di sporcizia appiccicosi oppure accumuli di trucioli comportano una riduzione della funzionalità della calotta inferiore di protezione.
 - ❑ **Aprire manualmente la cuffia inferiore di protezione solo in caso di tagli particolari, come potrebbero essere «tagli dal centro e tagli ad angolo».** Aprire la cuffia inferiore di protezione mediante la leva di ritorno e rilasciare questa non appena la lama di taglio sarà penetrata nel pezzo in lavorazione. Nel caso di ogni altra operazione di taglio la cuffia inferiore di protezione deve funzionare automaticamente.
 - ❑ **Non poggiare la sega sul banco di lavoro oppure sul pavimento se la calotta inferiore di protezione non copre completamente la lama di taglio.** Una lama di taglio non protetta ed ancora in fase di arresto sposta la sega in senso contrario a quello della direzione di taglio e taglia tutto ciò che incontra. Tenere quindi sempre in considerazione la fase di arresto della sega.
 - ❑ **Non lavorare con la sega sopra testa.** In questa posizione non si ha un sufficiente controllo sull'elettrotensile.
 - ❑ **Al fine di rilevare linee di alimentazione nascoste, utilizzare adatte apparecchiature di ricerca oppure rivolgersi alla locale società erogatrice.** Un contatto con linee elettriche può provocare lo sviluppo di incendi e di scosse elettriche. Danneggiando linee del gas si può creare il pericolo di esplosioni. Penetrando una tubazione dell'acqua si provocano seri danni materiali.
 - ❑ **Non utilizzare l'elettrotensile stazionario.** Non ne è prevista l'utilizzazione con un tavolo per troncatura multiuso.
 - ❑ **Non utilizzare lame in acciaio extrarapido.** Questo tipo di lame possono rompersi facilmente.
 - ❑ **Non utilizzare mole abrasive.** Mole abrasive non sono ammesse per questo apparecchio.
 - ❑ **Durante le operazioni di lavoro è necessario tenere l'elettrotensile sempre con entrambe le mani ed adottare una posizione di lavoro sicura.** Utilizzare con sicurezza l'elettrotensile tenendolo sempre con entrambe le mani.
 - ❑ **Assicurare il pezzo in lavorazione.** Un pezzo in lavorazione può essere bloccato con sicurezza in posizione solo utilizzando un apposito dispositivo di serraggio oppure una morsa a vite e non tenendolo con la semplice mano.
- Prima di posare l'elettrotensile, attendere sempre fino a quando si sarà fermato completamente.** L'accessorio può incepparsi e comportare la perdita di controllo dell'elettrotensile.
- ❑ Il tasto di bloccaggio dell'alberino può essere azionato solamente a macchina ferma.
 - ❑ Non afferrare mai con le mani l'utensile rotante! Rimuovere trucioli e sporcizia esclusivamente ad apparecchio fermo.
 - ❑ La lama da taglio non deve essere frenata tramite pressione laterale.
 - ❑ La cuffia di protezione mobile deve potersi muovere liberamente, automaticamente, con facilità e poter ritornare esattamente nella sua posizione finale.
 - ❑ In caso di taglio di materiali che sviluppano molta polvere, la macchina deve essere pulita regolarmente. Deve essere inoltre garantito il perfetto funzionamento dei dispositivi di protezione (p. es. cuffia di protezione).
 - ❑ Non devono essere lavorati materiali che durante la lavorazione generano polveri oppure vapori pericolosi per la salute (p. es. amianto).
 - ❑ Controllare il pezzo in lavorazione in merito a corpi estranei. Durante il lavoro prestare sempre attenzione affinché non vengano tagliati chiodi o simile nel materiale.
 - ❑ In caso di bloccaggio della lama da taglio spegnere immediatamente la macchina.
 - ❑ Non tentare di tagliare pezzi estremamente piccoli.
 - ❑ Durante la lavorazione il pezzo deve appoggiare saldamente contro la macchina e deve essere fissato contro spostamento.
 - ❑ Utilizzare esclusivamente lame da taglio adatte al materiale da lavorare.
 - ❑ **Impiegare solo accessori originali di Würth.**

Dati tecnici

Sega circolare	HKS 55 Combi
Codice di ordine	0702 157 X
Potenza assorbita	1200 W
Numero di giri a vuoto*	2000 - 5200 min ⁻¹
Foratura di alloggiamento della lama di taglio	20 mm
Diametro lama-Ø	160 mm
Profondità di taglio a 90°	55 mm
Profondità di taglio a bei 45°	40 mm
Peso	3,4 kg

*Forti disturbi ad alta frequenza possono causare oscillazioni del numero di giri. Queste oscillazioni scompaiono di nuovo non appena cessano i disturbi.

Elementi della macchina

- 1 Espulsione dei trucioli/collegamento per aspirazione dei trucioli
- 2 Vite di fermo per regolazione angolo obliquo
- 3 Guida parallela
- 4 Cuffia di protezione
- 5 Vite di fissaggio
- 6 Vite di fermo per guida parallela
- 7 Vite di regolazione per guida di scorrimento (accessorio)
- 8 Impugnatura supplementare
- 9 Levetta di bloccaggio per cuffia di protezione oscillante
- 10 Pattino
- 11 Interruttore di avvio/arresto
- 12 Impugnatura
- 13 Scala per angolo obliquo
- 14 Passaggio cavo
- 15 Indicatore di sovraccarico
- 16 Rotellina di regolazione numero di giri
- 17 Leva per regolazione profondità di taglio
- 18 Chiave per viti ad esagono cavo
- 19 Scala per profondità di taglio
- 20 Guida per profondità di taglio
- 21 Levetta per guida profondità di taglio
- 22 Lama
- 23 Flangia di serraggio
- 24 Tasto blocco dell'alberino
- 25 Vite di regolazione
- 26 Controdado

Gli accessori illustrati o descritti nelle istruzioni per l'uso non sono sempre compresi nella fornitura!

Uso conforme alle norme

In caso di appoggi fissi, la macchina è idonea per l'esecuzione di tagli longitudinali e trasversali a corso diritto e per l'esecuzione di tagli obliqui fino a 45° nel legno.

Attendersi sempre alle indicazioni relative alle lame. Per danni provocati da uso non conforme alle norme, risponde esclusivamente l'Utente.

Profondità di taglio/ Regolazione dell'angolo obliquo

- **Prima di eseguire una qualunque operazione alla macchina è necessario estrarre la spina dalla presa della corrente!**

Regolazione della profondità di taglio (vedere figura principale/figura A)

- Allentare la levetta di bloccaggio 17 e portare la macchina nella posizione più alta.
- Allentare la levetta 21. Regolare la profondità di taglio desiderata con la guida 20 sulla scala 19. Serrare nuovamente la levetta 21.
- Premere la macchina verso il basso e serrare saldamente la levetta di bloccaggio 17.

 **Per l'ottimizzazione dei risultati, la lama della sega deve sporgere dal pezzo di lavorazione di circa 5-8 mm.**

Regolazione dell'angolo obliquo (vedere figura principale)

L'angolo di taglio si può regolare tra 0° e 45°.

- Allentare la vite di bloccaggio 2.
- Impostare l'angolo di taglio inclinando all'indietro la scarpa della sega 10 finché il contrassegno non indica l'angolo desiderato sulla scala graduata 13.
- Serrare la vite 2.

Sostituire la lama/registrare

- **Prima di eseguire una qualunque operazione alla macchina è necessario estrarre la spina dalla presa della corrente!**
- **Per l'inserimento ed il cambio della lama da taglio indossare guanti di protezione.**

Sostituire la lama (vedi figura B)

- Tenere premuto il tasto di bloccaggio dell'alberino **24** e con l'ausilio della chiave per esagoni incassati **18** e ruotare la lama da taglio fino a quando la stessa scatta in posizione. Rilasciare il tasto di bloccaggio dell'alberino.
- Premere il tasto di bloccaggio dell'alberino **24**, ruotare indietro la cuffia di protezione fino all'arresto e rilasciare la cuffia di protezione.
- Svitare in senso antiorario la vite di fissaggi **5** e togliere la lama da taglio **22** e la flangia di bloccaggio **23**.
- Sostituire la lama da taglio. La freccia del senso di rotazione riportato sulla lama da taglio deve coincidere con la freccia sulla protezione della lama da taglio **4**.
- **Utilizzare esclusivamente lame da taglio affilate e non danneggiate. Non utilizzare lame da taglio incrinata oppure deformate. Non utilizzare lame da taglio in acciaio superrapido ad alta lega (HSS). Non impiegare lame da taglio che non corrispondono alle caratteristiche indicate. La lama da taglio deve essere adatta per il numero di giri a vuoto. Utilizzare una lama da taglio adatta al materiale da tagliare.**
- Per il corretto funzionamento della frizione di sicurezza, la superficie di contatto tra la vite di fissaggio **5** e la lama da taglio deve essere libera da trucioli e deve essere rivestita con un sottile strato di grasso. Utilizzare il grasso multiuso (DIN 51825 - ME/HC 3/4K -30)!
- Serrare la vite di fissaggio **5**. Ruotare indietro la cuffia di protezione fino all'arresto per allentare il bloccaggio dell'alberino e chiudere la cuffia di protezione.

Regolazione di perpendicolarità della lama (vedi figura C)

- Avvalersi di una squadra per verificare che la lama sia perpendicolare alla scarpa.
- Qualora fosse necessaria una regolazione:
- Allentare entrambe le viti di bloccaggio **2**.
 - Allentare il controdado **26** e correggere, con l'ausilio della vite di regolazione **25**, l'angolo di taglio.
 - Successivamente serrare nuovamente il controdado **26** ed entrambe le viti di bloccaggio **2**.

Aspirazione polvere / aspirazione trucioli

Espulsione dei trucioli

Pulire periodicamente l'espulsione dei trucioli **1**. Per pulire un'espulsione trucioli otturata, utilizzare un utensile adatto (p. es. pezzetto di legno, aria compressa, ecc.).

 **Non mettere le dita nell'espulsione dei trucioli 1.**

Aspirazione esterna

Utilizzare possibilmente un'aspirazione della polvere. Per ottenere un elevato grado di aspirazione della polvere, utilizzare insieme a questo elettroutensile un aspirapolvere adatto.

La sega circolare può essere collegata direttamente ad una presa di un aspirapolvere industriale WÜRTH con funzionamento automatico. Lo stesso viene avviato automaticamente all'accensione dell'apparecchio.

Per l'aspirazione collegare la bocchetta del tubo flessibile di aspirazione all'adattatore ed inserire lo stesso nell'apertura di aspirazione **1**. Per effettuare questa operazione utilizzare l'adattatore speciale (702 400 042, accessorio).

Provvedere per una buona aerazione del posto di lavoro.

Si consiglia di portare una mascherina protettiva con classe di filtraggio FFP2.

Osservare le norme in vigore nel Vostro paese per i materiali da lavorare.

Messa in esercizio

Osservare la tensione di rete: La tensione della rete deve corrispondere a quella indicata sulla targhetta della macchina.

Regolazione del numero di giri

Con la rotellina di regolazione **4** è possibile regolare il numero di giri (anche durante il funzionamento).

Il numero di giri necessario dipende dal materiale e dalle condizioni di lavoro e può essere determinato tramite prove pratiche.

Dopo un lavoro lungo a numero di giri basso, lasciare ruotare a vuoto la macchina per ca. 3 minuti al numero di giri massimo per il raffreddamento.



Livelli del numero di giri:

	min ⁻¹
1	2000
2	2500
3	3300
4	4000
5	4600
6	5200

Indicatore di sovraccarico

All'accensione della macchina l'indicatore **15** si accende brevemente e segnala che la macchina è pronta per l'uso.

Se durante il funzionamento l'indicatore **15** si illumina, significa che è presente un sovraccarico del motore. In questo caso ridurre immediatamente la sollecitazione oppure lasciare raffreddare il motore.

Inserimento-Disinserimento

Avviare: Premere verso il basso il blocco di accensione **10** e tenere premuto. Successivamente premere l'interruttore di avvio/arresto **11**.

Arrestare: Lasciare l'interruttore avvio/arresto **11**.

 **Non accendere o spegnere l'apparecchio mentre la lama è a contatto con il pezzo in lavorazione oppure altri materiali.**

Passaggio per cavo

Per evitare danneggiamenti inserire il cavo elettrico nel passaggio per cavo **14**. In questo modo il cavo elettrico sarà tenuto sempre lontano dal settore di taglio.

Istruzioni per il lavoro

Guidare l'apparecchio con una mano sull'impugnatura **12** ed una mano sull'impugnatura supplementare **8**.

Il segno **27** facilita il taglio lungo una linea tracciata sul pezzo in lavorazione.

La marcatura corrisponde al bordo di taglio sinistro della lama da taglio.

Guida parallela

La guida parallela **3** può essere montata sulla macchina a destra oppure a sinistra.

Allentare entrambe le viti di bloccaggio **6** ed inserire entrambe le aste di guida nei supporti sulla piastra di base.

In caso di tagli paralleli rispetto al bordo del pezzo in lavorazione: La barra di guida deve essere rivolta verso il basso.

In caso di tagli paralleli rispetto al bordo di guida sul pezzo in lavorazione: La barra di guida deve essere rivolta verso l'alto.

Durante la regolazione della guida parallela **3** prestare attenzione al parallelismo rispetto al pezzo in lavorazione. Serrare nuovamente entrambe le viti di bloccaggio **6**.

Taglio di segmenti stretti

Con la macchina possono essere ritagliati segmenti molto sottili vicino alle pareti (p. es. fughe d'ombra). Per questa operazione la cuffia di protezione deve essere condotta lunga la parete.

Tagli dal centro

⚠ PERICOLO **Pericolo di contraccolpo! Tenere la macchina ben ferma afferrandola con entrambe le mani sulle impugnature previste. Per tenere la macchina in modo sicuro durante l'operazione di taglio dal centro, il bordo posteriore della piastra di base deve essere appoggiato su un arresto stabile. L'angolo obliquo deve essere regolato su 0°.**

- Allentare la levetta di bloccaggio **17** e portare la macchina nella posizione più alta.
- Aprire la cuffia di protezione con la levetta **9** fino a quando la macchina può essere applicata sul pezzo in lavorazione.
- Allentare la levetta **21**. Regolare la profondità di taglio desiderata con la guida **20** sulla scala **19**. Serrare nuovamente la levetta **21**.
- **Non** serrare la levetta di bloccaggio **17** affinché sia garantita la funzione di taglio dal centro.
- Prestare attenzione affinché la piastra di base posteriore sia posizionata saldamente sulla guida ed accendere la macchina.
- Tenere la macchina ben ferma. Premere la macchina lentamente verso il basso ed effettuare il taglio con avanzamento costante.

La qualità del taglio e la durata della lama dipendono molto dallo stato e dalla forma della dentatura della lama. Per questo motivo bisogna usare soltanto lame affilate ed adatte al tipo di materiale in lavorazione.

La giusta scelta della lama si basa sul tipo di legno, sulla qualità di legno e se son richiesti tagli longitudinali o trasversali.

Polveri di faggio e di quercia sono particolarmente pericolose per la salute e per questo motivo bisogna lavorare soltanto in combinazione con un aspiratore.



Cura e manutenzione

- ❑ **Prima di eseguire una qualunque operazione alla macchina è necessario estrarre la spina dalla presa della corrente!**
- ❑ Mantenere sempre pulite la macchina e le fessure di ventilazione.

La protezione della lama deve poter sempre muoversi liberamente e deve poter chiudersi sempre autonomamente. Per questo motivo, tenere sempre pulito il campo intorno alla protezione della lama. Eliminare sempre polvere e trucioli soffiando aria compressa oppure utilizzando un pennello.

Lame non rivestite possono essere protette dalla corrosione tramite uno strato fine di olio esente da acidi. Prima di rimettere la lama in uso è necessario pulirla perchè il legno altrimenti si macchierebbe.

Resti di resina e di colla sulla lama provocano cattivi risultati di taglio. Per questo motivo è necessario pulire la lama subito dopo averla usata.

Se nonostante gli accurati procedimenti di produzione e di controllo la macchina dovesse guastarsi, la riparazione va fatta effettuare da un punto di assistenza Würth master-Service autorizzato.

Per ogni tipo di richiesta o di ordinazione di pezzi di ricambio, è indispensabile comunicare sempre il codice articolo riportato sulla targhetta di fabbricazione della macchina.

L'attuale distinta dei pezzi di ricambio di questa macchina può essere consultata nel sito Internet «<http://www.wuerth.com/partsmanager>» oppure è possibile richiederla presso la più vicina filiale Würth.

Smaltimento

Avviare ad un riciclaggio rispettoso dell'ambiente gli imballaggi, gli elettrodomestici e gli accessori dismessi.



Solo per i Paesi della CE:

Non gettare elettrodomestici dismessi tra i rifiuti domestici!

Conformemente alla norma della direttiva CE 2002/96 sui rifiuti di apparecchiature elettriche ed elettroniche (RAEE) ed all'attuazione del recepimento nel diritto nazionale, gli elettrodomestici diventati inservibili devono essere raccolti separatamente ed essere inviati ad una riutilizzazione ecologica.

Garanzia legale

Per questo prodotto Würth, la garanzia è conforme alle disposizioni di legge vigenti nei singoli Paesi, a partire dalla data di acquisto (faranno fede la fattura o la bolla di consegna). I difetti subentrati vengono eliminati attraverso una fornitura di ricambio oppure provvedendo alle dovute riparazioni.

Si esclude ogni prestazione di garanzia in caso di danni dovuti a normale usura, a sovraccarico, oppure a trattamento ed impiego inappropriato.

Reclami possono essere riconosciuti esclusivamente se l'apparecchio viene consegnato non smontato ad una filiale Würth, al Vostro rivenditore di fiducia Würth oppure ad un Centro di Assistenza Clienti autorizzato Würth per utensili pneumatici ed elettrodomestici.

Informazioni sulla rumorosità e sulla vibrazione

Valori misurati conformemente alla norma EN 60 745.

La misurazione A del livello di pressione acustica della macchina è di solito di:

Livello di rumorosità L_{pA}/K_{pA} dB (A) 94/3;

Potenza della rumorosità L_{WA}/K_{WA} dB (A) 105/3.

Utilizzare le cuffie di protezione!

Valori complessivi di oscillazioni (somma vettoriale in tre direzioni) misurata conformemente alla norma EN 60 745:

Valore di emissione dell'oscillazione $a_{h,D} = 3,0 \text{ m/s}^2$, incertezza della misura $K_{h,D} = 1,5 \text{ m/s}^2$.

Il livello di oscillazione indicato nelle presenti istruzioni è stato rilevato seguendo una procedura di misurazione conforme alla norma EN 60745 e può essere utilizzato per il confronto di elettrodomestici. Lo stesso è idoneo anche per una valutazione provvisoria del carico da oscillazioni.

Il livello di oscillazione indicato rappresenta gli impieghi principali dell'elettrodomestico. Se tuttavia l'elettrodomestico viene utilizzato per altri impieghi con accessori differenti oppure con manutenzione insufficiente, il livello di oscillazione può differire. Questo può aumentare sensibilmente il carico da oscillazioni per l'intero periodo operativo.

Per una valutazione precisa del carico da oscillazioni sarebbe necessario considerare anche i tempi in cui l'apparecchio è spento oppure è acceso ma non viene utilizzato effettivamente. Questo può ridurre chiaramente il carico da oscillazioni per l'intero periodo operativo.

Adottare misure di sicurezza supplementari per la protezione dell'operatore dall'azione delle oscillazioni, come p. es.: manutenzione di elettrodomestico e accessori, tenere calde le mani, organizzazione dei cicli di lavorazione.



CE Dichiarazione di conformità

Assumendone la piena responsabilità, dichiariamo che il prodotto è conforme alle seguenti normative ed ai relativi documenti:

EN 60 745 in base alle prescrizioni delle direttive 98/37/EG (->28.12.09), 2006/42/EG (29.12.09->), 2004/108/EG.

CE 08

Adolf Würth GmbH & Co. KG

P. Zürn

A. Kräutle

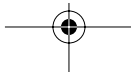
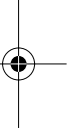
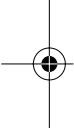

F**Caractéristiques techniques**

Lire toutes les indications et consignes de sécurité. Ne pas suivre les avertissements et instructions peut donner lieu à un choc électrique, un incendie et/ou une blessure sérieuse. Conserver tous les avertissements et toutes les instructions pour pouvoir s'y reporter ultérieurement.

Ne pas exposer l'appareil à l'humidité ni le faire fonctionner lorsqu'il est humide ou dans un environnement humide.



Porter des lunettes de sécurité et une protection acoustique.



Les personnes portant les cheveux longs doivent se munir d'un protège-cheveux. Ne travailler qu'avec des vêtements près du corps.



Pour le montage et le remplacement de la lame de scie, porter des gants de protection.

Instructions de sécurité spécifiques à l'appareil**⚠ DANGER**

N'approchez pas les mains de la zone de coupe et de la lame. Gardez la deuxième main sur la poignée auxiliaire ou sur le boîtier du moteur. Si les deux mains tiennent la scie, elles ne peuvent pas être coupées par la lame.

- ❑ **N'exposez aucune partie de votre corps sous la pièce à travailler.** Le protecteur ne peut pas vous protéger de la lame sous la pièce à travailler.
- ❑ **Ajustez la profondeur de coupe à l'épaisseur de la pièce à travailler.** Il convient que moins de la totalité d'une dent parmi toutes les dents de la lame soit visible sous la pièce à travailler.
- ❑ **Ne tenez jamais la pièce à débiter dans vos mains ou sur vos jambes. Assurez-vous que la pièce à travailler se trouve sur une plate-forme stable.** Il est important que la pièce à travailler soit soutenue convenablement, afin de minimiser l'exposition du corps, le grippage de la lame, ou la perte de contrôle.
- ❑ **Maintenez l'outil par les surfaces de prise isolantes, si l'outil coupant, en marche, peut être en contact avec des conducteurs cachés.** Le contact avec un fil « sous tension » mettra également « sous tension » des parties métalliques de l'appareil, provoquant ainsi une décharge électrique.

- ❑ **Lors d'une coupe, utilisez toujours un guide parallèle ou un guide à bords droits.** Cela améliore la précision de la coupe et réduit les risques de grippage de la lame.
- ❑ **Utilisez toujours des lames dont la taille et la forme (diamètre et rond) des élévages centraux sont convenable.** Les lames qui ne correspondent pas aux éléments de montage de la scie ne fonctionneront pas bien, provoquant une perte de contrôle.
- ❑ **N'utilisez jamais de rondelles ou de boulons de lames endommagés ou inadaptés.** Les rondelles et les boulons de lames ont été spécialement conçus pour votre scie, afin de garantir une performance optimale et une sécurité de fonctionnement.

Causes du recul et prévention par l'opérateur :

- le recul est une réaction soudaine observée sur une lame de scie pincée, bloquée ou mal alignée, faisant sortir la scie de la pièce à travailler de manière incontrôlée dans la direction de l'opérateur ;
- lorsque la lame est pincée ou bloquée fermement par le fond du trait de scie, la lame se bloque et le moteur fait retourner brutalement le bloc à l'opérateur ;
- si la lame se tord ou est mal alignée lors de la coupe, les dents sur le bord arrière de la lame peuvent creuser la face supérieure du bois, ce qui fait que la lame sort du trait de scie et est projetée sur l'opérateur.

Le recul est le résultat d'un mauvais usage de la scie et/ou de procédures ou de conditions de fonctionnement incorrectes et peut être évité en prenant les précautions adéquates spécifiées ci-dessous :

- ❑ **Maintenez fermement la scie avec les deux mains et positionnez vos bras afin de résister aux forces de recul. Positionnez votre corps de chaque côté de la lame, mais pas dans l'alignement de la lame.** Le recul peut faire revenir la scie en arrière, mais les forces de recul peuvent être maîtrisées par l'opérateur, si les précautions adéquates sont prises.
- ❑ **Lorsque la lame est grippée ou lorsqu'une coupe est interrompue pour quelque raison que ce soit, relâchez le bouton de commande et maintenez la scie immobile dans le matériau, jusqu'à ce que la lame arrête complètement de fonctionner. N'essayez jamais de retirer la scie de la pièce à travailler ou de tirer la scie en arrière pendant que la lame est en mouvement ou que le recul peut se produire.** Recherchez et prenez des mesures correctives afin d'empêcher que la lame ne se grippe.
- ❑ **Lorsque vous remettez en marche une scie dans la pièce à travailler, centrez la lame de scie dans le trait de scie et vérifiez que les dents de la scie ne soient pas rentrées dans le matériau.** Si la lame de scie est grippée, elle peut venir chevaucher la pièce à travailler ou en sortir lorsque la scie est remise en fonctionnement.



Caractéristiques techniques

- ❑ **Placez des panneaux de grande taille sur un support afin de minimiser les risques de pincement de la lame et de recul.** Les grands panneaux ont tendance à fléchir sous leur propre poids. Les supports doivent être placés sous le panneau des deux côtés, près de la ligne de coupe et près du bord du panneau.
 - ❑ **N'utilisez pas de lames émoussées ou endommagées.** Des lames non aiguisées ou mal fixées entraînent un trait de scie rétréci, provoquant trop de frottements, un grippage de la lame et un recul.
 - ❑ **La profondeur de la lame et les leviers de verrouillage et de réglage du biseau doivent être solides et stables avant de réaliser la coupe.** Si l'ajustement de la lame dérive pendant la coupe, cela peut provoquer un grippage et un recul.
 - ❑ **Soyez d'autant plus prudent lorsque vous faites une « coupe plongeante » dans des parois existantes ou dans d'autres zones sans visibilité.** La lame saillante peut couper des objets qui peuvent entraîner un recul.
 - ❑ **Ne mettez pas la scie en marche si le protecteur inférieur ne se déplace pas librement et ne se ferme pas instantanément. Ne serrez jamais ou n'attachez jamais le protecteur inférieur en position ouverte.** Si la scie tombe accidentellement, le protecteur inférieur peut se tordre. Soulevez le protecteur inférieur avec la poignée rétractive et assurez-vous qu'il bouge librement et n'est pas en contact avec la lame ou toute autre partie, à tous les angles et profondeurs de coupe.
 - ❑ **Vérifiez le fonctionnement du ressort du protecteur inférieur. Si le protecteur et le ressort ne fonctionnent pas correctement, ils doivent être révisés avant utilisation.** Le protecteur inférieur peut fonctionner lentement en raison d'éléments endommagés, de dépôts collants ou de l'accumulation de débris.
 - ❑ **Le protecteur inférieur peut revenir se loger manuellement uniquement pour les coupes particulières telles que les « coupes plongeantes » et les « coupes complexes ».** Soulevez le protecteur inférieur par la poignée rétractive et dès que la lame entre dans le matériau, le protecteur inférieur doit être relâché. Pour toutes les autres découpes, il convient que le protecteur inférieur fonctionne automatiquement.
 - ❑ **Vérifiez toujours que le protecteur inférieur recouvre la lame avant de poser la scie sur un établi ou sur le sol.** Une lame non protégée et continuant à fonctionner par inertie entraînera la scie en arrière, et coupera alors tout ce qui se trouve sur sa trajectoire. Soyez conscient du temps nécessaire à la lame pour s'arrêter après que l'interrupteur est relâché.
 - ❑ **Ne pas travailler avec la scie au-dessus de la tête.** Dans cette position, vous n'avez pas suffisamment de contrôle sur l'appareil électroportatif.
 - ❑ **Utiliser des détecteurs appropriés afin de déceler des conduites cachées ou consulter les entreprises d'approvisionnement locales.** Un contact avec des conduites d'électricité peut provoquer un incendie ou un choc électrique. Un endommagement d'une conduite de gaz peut provoquer une explosion. La perforation d'une conduite d'eau provoque des dégâts matériels.
 - ❑ **Ne pas utiliser l'outil électroportatif de manière stationnaire.** Il n'est pas conçu pour une utilisation avec table de sciage.
 - ❑ **Ne pas utiliser de lames en acier HSS (aciers super rapides).** De telles lames se cassent facilement.
 - ❑ **N'utilisez pas de meules.** Les meules ne sont pas autorisées pour cet appareil.
 - ❑ **Toujours bien tenir l'outil électroportatif des deux mains et veiller à toujours garder une position de travail stable.** Avec les deux mains, l'outil électroportatif est guidé de manière plus sûre.
 - ❑ **Bloquer la pièce à travailler.** Une pièce à travailler serrée par des dispositifs de serrage ou dans un étai est fixée de manière plus sûre que tenue dans les mains.
- Avant de déposer l'outil électroportatif, attendre que celui-ci soit complètement à l'arrêt.** L'outil risque de se coincer, ce qui entraîne une perte de contrôle de l'outil électroportatif.
- ❑ N'appuyez sur la touche de blocage de la broche qu'à l'arrêt total de l'appareil.
 - ❑ Ne pas toucher l'outil en rotation ! N'éliminer des copeaux et autres éléments similaires que lorsque la machine est à l'arrêt.
 - ❑ La lame ne doit pas être freinée en exerçant une pression latérale.
 - ❑ Le capot de protection mobile doit pouvoir bouger librement, il doit retourner automatiquement, facilement et exactement dans sa position finale.
 - ❑ Lors du sciage de matériaux avec une forte génération de poussières, la machine doit être régulièrement nettoyée. Il est indispensable d'assurer le bon fonctionnement des dispositifs de protection (p. ex. capot de protection).
 - ❑ Les matériaux générant des poussières ou vapeurs nuisibles (p. ex. asbeste) lors du traitement, ne doivent pas être traités.
 - ❑ Contrôlez la pièce afin de détecter des corps étrangers. Lors du travail, toujours veiller à ne pas scier dans des clous ou similaires.
 - ❑ Si la lame bloque, arrêter immédiatement la machine.
 - ❑ N'essayez pas de scier des pièces extrêmement petites.
 - ❑ Lors du travail, la pièce doit fermement reposer sur la surface et être bloquée contre un glissement.
 - ❑ N'utilisez que des lames de sciage appropriées au matériau à travailler.
 - ❑ **N'utiliser que des accessoires d'origine de Würth.**

Caractéristiques techniques

Scie circulaire	HKS 55 Combi
Numéro de l'article	0702 157 X
Puissance absorbée	1200 W
Vitesse à vide*	2000 - 5200 min ⁻¹
Alésage de fixation de la lame de scie	20 mm
Ø de la lame de scie	160 mm
Capacité max. de coupe 90°	55 mm
Capacité max. de coupe 45°	40 mm
Poids	3,4 kg

*Les perturbations énergétiques de haute fréquence peuvent entraîner des variations de la vitesse de rotation. Celles-ci disparaissent dès que les perturbations disparaissent.

Éléments de la machine

- 1 Ejection des copeaux/Raccord pour l'aspiration des copeaux
- 2 Vis de blocage pour le réglage de l'angle d'onglet
- 3 Butée parallèle
- 4 Capot de protection
- 5 Vis de fixation
- 6 Vis de blocage pour la butée parallèle
- 7 Vis de réglage de la glissière (accessoire)
- 8 Poignée supplémentaire
- 9 Levier de serrage du capot de protection à mouvement pendulaire
- 10 Verrouillage de mise en marche
- 11 Interrupteur Marche/Arrêt
- 12 Poignée
- 13 Graduation de l'angle d'onglet
- 14 Cheminement du câble
- 15 Affichage de surcharge
- 16 Molette de présélection de la vitesse
- 17 Levier pour réglage de la profondeur de coupe
- 18 Clé mâle pour vis à six pans creux
- 19 Graduation de la profondeur de coupe
- 20 Butée de profondeur de coupe
- 21 Levier de la butée de profondeur de coupe
- 22 lame
- 23 Collet de serrage
- 24 Touche de blocage de la broche
- 25 Vis d'ajustage
- 26 Contre-écrou

Les accessoires reproduits et décrits dans la notice d'instructions ne sont pas forcément compris dans les fournitures.

Utilisation conforme de l'appareil

L'appareil est conçu, avec un support stable, pour effectuer dans le bois des coupes droites longitudinales et transversales ainsi que des angles d'onglet jusqu'à 45°.

Respecter les recommandations d'utilisation des lames de scie.

L'utilisateur assume toute responsabilité pour les dommages dus à une utilisation non conforme à la conception de l'appareil.

Réglage de la profondeur de coupe / de l'angle d'onglet

- ❑ **Avant toute intervention sur l'appareil proprement dit, toujours retirer la fiche du câble d'alimentation de la prise de courant.**

Réglage de la profondeur de coupe (voir figur/figur A)

- Desserrez le levier de serrage **17** et mettez la machine dans la position la plus haute.
- Desserrez le levier **21**. Réglez la profondeur de coupe au moyen de la butée **20** sur la graduation **19**. Resserrez le levier **21**.
- Poussez la machine vers le bas et serrez le levier de serrage **17**.

- ☞ **Pour une coupe plus nette, laisser la scie dépasser d'environ 5 à 8 mm du bas de la pièce à scier.**

Réglage de l'angle d'onglet (voir figure principale)

L'angle est réglable de 0° à 45°.

- Desserrez la vis de serrage pour réglage de l'inclinaison **2**.
- Régler l'angle en décalant la semelle **10** jusqu'à ce que le repère indique l'angle désiré sur l'échelle graduée **13**.
- Serrer la vis de serrage **2**.

Changement /ajustage de la lame de scie

- ❑ Avant toute intervention sur l'appareil proprement dit, toujours retirer la fiche du câble d'alimentation de la prise de courant.
- ❑ Porter des gants de protection pour le montage et le changement de la lame de scie.

Changement de la lame de scie (voir figure B)

- Maintenez la touche de blocage de la broche **24** appuyée et tournez la lame au moyen de la clé mâle pour vis à six pans **18** jusqu'à ce que cette dernière s'encliquette. Relâchez la touche de blocage de la broche.
- Appuyez sur le bouton de blocage de la broche **24**, retournez le capot de protection jusqu'à la butée et relâchez le capot de protection.
- Desserrez la vis de fixation **5** dans le sens inverse des aiguilles d'une montre et retirez la lame **22** et la bride de serrage **23**.
- Remplacez la lame de scie. La flèche indiquant le sens de rotation qui se trouve sur la lame doit coïncider avec la flèche se trouvant sur la protection de la lame de scie **4**.
- **N'utiliser que des lames de scie aigues qui ne présentent aucun dommage. Ne pas utiliser de lames de scie fissurées ou déformées. Ne pas utiliser de lames de scie en acier HSS (aciers super rapides). Ne pas utiliser de lames de scie qui ne correspondent pas aux caractéristiques techniques indiquées. La lame de scie doit être appropriée pour la vitesse de rotation à vide. Utilisez une lame de scie qui est appropriée pour le matériau à scier.**
- Pour un bon fonctionnement de l'accouplement de sécurité, la surface de contact entre la vis de fixation **5** et la lame de scie doit être exempte de copeaux et couverte d'une couche mince de graisse. Utilisez de la graisse universelle (DIN 51825 - ME/HC 3/4K -30) !
- Resserrez la vis de fixation **5**. Tournez en arrière le capot de protection jusqu'à la butée pour desserrer le blocage de la broche et fermez le capot de protection.

Réglage de la perpendicularité de la lame (voir fig. C)

- Vérifier la perpendicularité de la lame avec la semelle.

Au cas où un ajustage serait nécessaire :

- Desserrez les deux vis de blocage **2**.
- Desserrez le contre-écrou **26** et, à l'aide de la vis d'ajustage **25**, corrigez l'angle de coupe.
- Resserrez ensuite le contre-écrou **26** et les deux vis de blocage **2**.

Aspiration des poussières / des copeaux

- ❑ Avant toute intervention sur l'appareil proprement dit, toujours retirer la fiche du câble d'alimentation de la prise de courant.

Ejection des copeaux

Nettoyer l'éjection de copeaux **1** à intervalles réguliers. Pour le nettoyage d'une éjection de copeaux obstruée, utiliser un moyen approprié (p. ex. pièce en bois, air comprimé, etc.).

- 👉 **Ne pas introduire les doigts dans la tubulure d'évacuation des copeaux 1.**

Aspiration externe des poussières

Si possible, utilisez une aspiration des poussières. Afin d'obtenir un degré élevé d'aspiration de poussières, utilisez un aspirateur approprié avec cet outil électroportatif.

L'appareil peut être branché directement sur la prise d'un aspirateur industriel Würth avec service automatique. L'aspirateur se met automatiquement en marche dès que l'appareil est mis en fonctionnement.

Pour l'aspiration des poussières, raccorder la tubulure d'aspiration du tuyau avec l'adaptateur et enfoncer celle-ci dans l'orifice d'aspiration du dispositif d'aspiration 1. Pour cela, utiliser l'adaptateur spécial (702 400 042, accessoire).

Veillez à bien aérer la zone de travail.

Il est recommandé de porter un masque respiratoire de la classe de filtre P2.

Respectez les règlements en vigueur dans votre pays spécifiques aux matériaux à traiter.

Mise en service

Tenir compte de la tension du secteur : La tension de la source de courant doit correspondre aux indications figurant sur la plaque signalétique de la machine.

Préréglage de la vitesse de rotation

A l'aide de la molette de réglage **4**, il est possible de présélectionner la vitesse de rotation souhaitée (même pendant que l'appareil est en fonctionnement).

La vitesse de rotation nécessaire dépend du matériau à travailler et des conditions de travail et peut être déterminée par des essais pratiques.

Après avoir travaillé à une petite vitesse de rotation pendant une période relativement longue, faire travailler l'appareil à vide à la vitesse de rotation maximale pendant une durée de 3 minutes environ afin de le laisser refroidir.

Plages de vitesse de rotation:

	min ⁻¹
1	2000
2	2500
3	3300
4	4000
5	4600
6	5200

Affichage de surcharge

L'affichage **15** s'allume brièvement lors de la mise en marche de l'appareil et indique que l'appareil est prêt à fonctionner.

Si l'affichage **15** s'allume pendant le service, ceci indique une surcharge du moteur. Dans un tel cas, réduire immédiatement la charge ou laisser refroidir le moteur.

Mise en marche/Arrêt

Mise en marche : Pousser le verrouillage de mise en marche **10** vers le bas et le maintenir appuyé. Ensuite, appuyer sur l'interrupteur Marche/Arrêt **11**.

Arrêt : Relâcher l'interrupteur Marche/Arrêt **11**.

 **Ne mettez pas l'appareil en marche et ne l'arrêtez pas lorsque la lame de scie touche la pièce ou d'autres matériaux.**

Cheminement du câble

Pour éviter un endommagement du câble de secteur, le monter dans le cheminement de câble **14**. Ainsi, le câble de secteur est toujours maintenu éloigné de la zone de coupe.

Instructions d'utilisation

Guidez l'appareil d'une main avec la poignée **12** et de l'autre main avec la poignée supplémentaire **8**.

Le marquage **27** facilite le sciage le long d'une ligne appliquée sur la pièce.

Le marquage correspond toujours au bord gauche de la lame de scie.

Guide parallèle

Il est possible de monter la butée parallèle **3** à droite ou à gauche sur la machine.

Desserrez les deux vis de blocage **6** et montez les deux tiges dans les fixations se trouvant sur la plaque de base.

Pour les coupes parallèlement au bord de la pièce : La butée doit être orientée vers le bas.

Pour les coupes parallèlement au bord de guidage sur la pièce : La butée doit être orientée vers le haut.

Lors du réglage de la butée parallèle **3**, veillez à assurer qu'elle soit bien parallèle par rapport à la pièce. Resserrez les deux de blocage **6**.

Sciage de parties étroites

Avec la machine, il est possible d'exécuter des sections très étroites, près du mur (p. ex. faux joints). A cet effet, le capot de protection doit être guidé le long du mur.

Coupes en plongée

⚠ DANGER Risque de contrecoup ! Maintenez la machine fermement des deux mains par les poignées prévues. Pour maintenir la machine en toute sécurité pendant l'opération de plongée, le bord arrière de la plaque de base doit reposer sur une butée fixe.

L'angle d'onglet doit être réglé sur 0°.

- Desserrez le levier de serrage **17** et mettez la partie supérieure de la machine dans la position la plus haute.
- A l'aide du levier **9**, ouvrez le capot de protection jusqu'à ce que la machine puisse être placée sur la pièce.
- Desserrez le levier **21**. Au moyen de la butée **20**, réglez la profondeur de coupe souhaitée sur la graduation **19**. Resserrez le levier **21**.



- **Ne serrez pas fermement le levier de serrage 17** pour assurer la fonction de plongée.
- Veillez à ce que la plaque de base arrière repose fermement sur la butée et mettez la machine en marche.
- Tenez la machine fermement. Poussez la machine lentement vers le bas et effectuez le coupe en appliquant une avance régulière.

La puissance et la qualité de sciage dépendent considérablement de l'état et du profil des dents de la lame de scie utilisée. N'utiliser donc que des lames de scie bien affûtées et dont le profil est bien adapté au matériau qu'il s'agit de découper.

Le choix de la lame de scie doit se faire en fonction du type de bois, de sa qualité et de la direction de coupe requise (longitudinale ou transversale).

Les sciures de hêtre et de chêne sont particulièrement dangereuses pour la santé. Travailler donc toujours avec un système d'aspiration.

Maintenance et nettoyage

- Avant toute intervention sur l'appareil proprement dit, toujours retirer la fiche du câble d'alimentation de la prise de courant.
- Tenir l'appareil et les ouïes de ventilation toujours propres.

Le protecteur de lame doit toujours pouvoir bouger librement et fermer automatiquement. En conséquence, tenir toujours propre les abords du protecteur de lame. Enlever les poussières et les copeaux en soufflant avec de l'air comprimé ou à l'aide d'un pinceau.

Les lames de scie non protégées par un traitement de surface peuvent être protégées contre les amorces de corrosion par l'application d'une mince couche d'huile non corrosive. Toujours essuyer une lame de scie ainsi traitée avant de l'utiliser (sinon, risque de formation de taches sur le bois).

Les restes de résine et de colle adhérant à la lame de scie diminuent ses performances. Nettoyer donc toujours la lame de scie directement après chaque utilisation.

Si, malgré tous les soins apportés à la fabrication et au contrôle de l'appareil, celui-ci présentait un défaut, la réparation ne doit être confiée qu'à un master-Service Würth.

Pour toutes questions et commandes de pièces de rechange, indiquer absolument le numéro d'article se trouvant sur la plaque signalétique de l'appareil.

La liste actuelle des pièces de rechange de cet appareil peut être consultée sous « <http://www.wuerth.com/partsmanager> » ou demandée auprès de la succursale Würth la plus proche.

Élimination de déchets

Les outils électroportatifs, ainsi que leurs accessoires et emballages, doivent pouvoir suivre chacun une voie de recyclage appropriée.



Seulement pour les pays de l'Union Européenne :

Ne pas jeter les appareils électroportatifs avec les ordures ménagères !

Conformément à la directive européenne 2002/96/CE relative aux déchets d'équipements électriques et électroniques et sa réalisation dans les lois nationales, les outils électroportatifs dont on ne peut plus se servir doivent être séparés et suivre une voie de recyclage appropriée.

Garantie légale

Cet appareil Würth est légalement garanti, à partir de la date d'achat, conformément aux dispositions légales/nationales (contre preuve d'achat, facture ou bordereau de livraison). Les dommages survenus seront compensés par une livraison de remplacement ou par une réparation.

Les dommages résultant d'une usure naturelle, surcharge ou utilisation non conforme ne sont pas couverts par la garantie.

Les réclamations ne peuvent être reconnues que si vous retournez l'appareil non démonté à une succursale Würth, à votre vendeur Würth ou que vous le transmettiez à un service après-vente autorisé pour outils pneumatiques et électriques Würth.

Bruits et vibrations

Valeurs de mesures obtenues conformément à la norme européenne EN 60 745.

Les mesures réelles (A) des niveaux sonores de la machine sont :

Intensité de bruit L_{pA}/K_{pA} dB (A) 94/3;

Niveau de bruit L_{WA}/K_{WA} dB (A) 105/3.

Munissez-vous d'une protection acoustique !





Total des valeurs de vibrations (somme vectorielle des trois directions) déterminée selon EN 60 745:

Valeur d'émission vibratoire $a_{h,D} = 3,0 \text{ m/s}^2$, Incertitude $K_{h,D} = 1,5 \text{ m/s}^2$.

L'amplitude d'oscillation indiquée dans ces instructions d'utilisation a été mesurée conformément à la norme EN 60745 et peut être utilisée pour une comparaison d'outils électriques. Elle est également appropriée pour une estimation préliminaire de la sollicitation vibratoire.

L'amplitude d'oscillation représente les utilisations principales de l'outil électrique. Si l'outil électrique est cependant utilisé pour d'autres applications, avec d'autres outils de travail ou avec un entretien non approprié, l'amplitude d'oscillation peut être différente. Ceci peut augmenter considérablement la sollicitation vibratoire pendant toute la durée du travail.

Pour une estimation précise de la sollicitation vibratoire, il est recommandé de prendre aussi en considération les espaces de temps pendant lesquels l'appareil est éteint ou en fonctionnement, mais pas vraiment utilisé. Ceci peut réduire considérablement la sollicitation vibratoire pendant toute la durée de travail.

Déterminez des mesures de protection supplémentaires pour protéger l'utilisateur des effets de vibrations, telles que par exemple : Entretien de l'outil électrique et des outils de travail, maintenir les mains chaudes, organisation des opérations de travail.

CE Déclaration de conformité

Nous déclarons sous notre propre responsabilité que ce produit est en conformité avec les normes ou documents normalisés :

EN 60 745 conformément aux termes des réglementations 98/37/EG (->28.12.09), 2006/42/EG (29.12.09->), 2004/108/EG.

CE 08

Adolf Würth GmbH & Co. KG

P. Zürn

A. Kräutle

Sous réserve de modifications

E



Para su seguridad



Lea íntegramente las indicaciones de seguridad e instrucciones. En caso de no atenerse a las indicaciones de seguridad e instrucciones, ello puede ocasionar una descarga eléctrica, un incendio y/o lesión grave. Guarde todas las indi-

caciones de seguridad e instrucciones para posibles consultas futuras.

El aparato no debe estar mojado, ni debe operarse en un ambiente húmedo.



Llevar gafas de protección y protectores auditivos.



Si lleva el pelo largo, recójase bajo una protección adecuada. Trabajar únicamente con vestimenta ceñida al cuerpo.



Al montar o cambiar la hoja de sierra llevar guantes de protección.

Instrucciones de seguridad específicas del aparato



Mantener las manos alejadas del área de corte y de la hoja de sierra. Sujete con la otra mano la empuñadura adicional o la carcasa motor. Si la sierra circular se sujeta con ambas manos, éstas no pueden lesionarse con la hoja de sierra.

- ❑ **No toque por debajo de la pieza de trabajo.** La caperuza protectora no le protege del contacto con la hoja de sierra por la parte inferior de la pieza de trabajo.
- ❑ **Adaptar la profundidad de corte al grosor de la pieza de trabajo.** La hoja de sierra no deberá sobresalir más de un diente de la pieza de trabajo.
- ❑ **Jamás sujete la pieza de trabajo con la mano o colocándola sobre sus piernas. Fije la pieza de trabajo sobre una plataforma estable.** Es importante que la pieza de trabajo quede bien sujeta para reducir el riesgo a accidentarse, a que se atasque la hoja de sierra, o a perder del control sobre el aparato.
- ❑ **Únicamente sujete el aparato por las empuñaduras aisladas al realizar trabajos en los que el útil pueda llegar a tocar conductores eléctricos ocultos.** El contacto con conductores portadores de tensión puede hacer que las partes metálicas del aparato le provoquen una descarga eléctrica.

- ❑ **Al realizar cortes longitudinales emplear siempre un tope, o una guía para ángulos rectos.** Esto permite un corte más exacto y además reduce el riesgo de atascos de la hoja de sierra.
- ❑ **Siempre emplee hojas de sierra de dimensiones correctas, cuyo orificio se corresponda con el alojamiento en la brida de apoyo (romboidal o redondo).** Las hojas de sierra que no ajusten correctamente en los elementos de acoplamiento a la sierra, giran ex-céntricas y pueden hacerle perder el control sobre la sierra.
- ❑ **Jamás utilice arandelas o tornillos dañados o incorrectos para sujetar la hoja de sierra.** Las arandelas y tornillos de sujeción de la hoja de sierra fueron especialmente diseñados para obtener unas prestaciones y seguridad de trabajo máximas.

Causas y prevención contra el rechazo de la sierra:

- El rechazo es una fuerza de reacción brusca que se provoca al engancharse, atascarse o guiar incorrectamente la hoja de sierra, lo que hace que la sierra se salga de forma incontrolada de la pieza de trabajo y resulte impulsada hacia el usuario.
- Si la hoja de sierra se engancha o atasca al cerrarse la ranura de corte, la hoja de sierra se bloquea y el motor impulsa el aparato hacia el usuario.
- Si la hoja de sierra se gira lateralmente o se desalinea, los dientes de la parte posterior de la hoja de sierra pueden engancharse en la cara superior de la pieza de trabajo haciendo que la hoja de sierra se salga de la ranura de corte y resulte despedida hacia atrás en dirección al usuario.

El rechazo es ocasionado por la aplicación o manejo incorrecto de la herramienta eléctrica. Es posible evitarlo ateniéndose a las medidas preventivas que a continuación se detallan:

- ❑ **Sujete firmemente la sierra con ambas manos manteniendo los brazos en una posición que le permita oponerse a la fuerza de reacción. Mantenga el cuerpo a un lado de la hoja de sierra y jamás colocándose en línea con ella.** Aunque la sierra pueda retroceder bruscamente al ser rechazada, el usuario puede controlar esta fuerza de reacción tomando unas precauciones adecuadas.
- ❑ **Si la hoja de sierra se atasca o si tuviese que interrumpir su trabajo, desconecte y mantenga inmóvil la sierra hasta que la hoja de sierra se haya detenido completamente. Jamás intente sacar la sierra de la pieza de trabajo o tirar de ella hacia atrás con la hoja de sierra en funcionamiento, puesto que podría ser rechazada.** Investigue y subsane convenientemente la causa del atasco de la hoja de sierra.
- ❑ **Para continuar el trabajo con la sierra, centrar primero la hoja de sierra en la ranura y cerciorarse de que los dientes de sierra no toquen la pieza de trabajo.** Si la hoja de sierra está atascada, la sierra puede llegar a salirse de la pieza de trabajo o ser rechazada al ponerse en marcha.



Para su seguridad

- ❑ **Soporte los tableros grandes para evitar que se atasque la hoja de sierra y provoque un rechazo.** Los tableros grandes pueden moverse por su propio peso. Soportarlos a ambos lados, tanto cerca de la línea de corte como por los bordes.
 - ❑ **No use hojas de sierra melladas ni dañadas.** Las hojas de sierra con dientes mellados o incorrectamente triscados producen una ranura de corte demasiado estrecha, lo que provoca una fricción excesiva y el atasco o rechazo de la hoja de sierra.
 - ❑ **Apretie firmemente los dispositivos de ajuste de la profundidad y ángulo de corte antes de comenzar a serrar.** Si la sierra llegase a desajustarse durante el trabajo puede que la hoja de sierra se atasque y resulte rechazada.
 - ❑ **Proceda con especial cautela al realizar recortes "por inmersión" en paredes o superficies similares.** Al ir penetrando la hoja de sierra, ésta puede ser bloqueada por objetos ocultos en el material y hacer que la sierra sea rechazada.
 - ❑ **No use la sierra si la caperuza protectora inferior no gira libremente o no se cierra de forma instantánea. Jamás bloquee o ate la caperuza protectora con la hoja de sierra descubierta.** Si la sierra se le cae puede que se deforme la caperuza protectora. Abra la caperuza protectora inferior con la palanca y cerciórese de que se mueva libremente sin que llegue a tocar la hoja de sierra ni otras partes en cualquiera de los ángulos y profundidades de corte.
 - ❑ **Controlar el funcionamiento del muelle de recuperación de la caperuza protectora inferior. Antes de su uso haga reparar el aparato si la caperuza protectora inferior o el resorte no funcionan correctamente.** Las piezas deterioradas, el material adherido pegajoso, o las virutas acumuladas pueden hacer que la caperuza protectora se mueva con dificultad.
 - ❑ **Solamente abrir manualmente la caperuza protectora inferior al realizar cortes especiales como "cortes por inmersión o inclinados". Abra la caperuza protectora inferior con la palanca y suelte esta última en el momento en que la hoja de sierra haya llegado a penetrar en la pieza de trabajo.** En todos los demás trabajos, la caperuza protectora deberá trabajar automáticamente.
 - ❑ **No depositar la sierra sobre una base si la caperuza protectora inferior no cubre la hoja de sierra.** Una hoja de sierra sin proteger, que no esté completamente detenida, hace que la sierra salga despedida hacia atrás, cortando todo lo que encuentra a su paso. Considerar el tiempo de marcha por inercia hasta la detención de la sierra.
 - ❑ **No trabaje con la sierra por encima de la cabeza.** Esta posición no le permite controlar suficientemente la herramienta eléctrica.
 - ❑ **Utilice unos aparatos de exploración adecuados para detectar conductores o tuberías ocultas, o consulte a sus compañías abastecedoras.** El contacto con conductores eléctricos puede provocar un incendio o una electrocución. Al dañar una tubería de gas puede producirse una explosión. La perforación de una tubería de agua puede causar daños materiales.
 - ❑ **No utilice la herramienta eléctrica de forma estacionaria.** Ésta no ha sido concebida para ser utilizada en una mesa de corte.
 - ❑ **No use hojas de sierra de acero HSS.** Las hojas de sierra de este tipo pueden romperse fácilmente.
 - ❑ **No emplee discos de amolar.** No es permissible utilizar discos de amolar en este aparato.
 - ❑ **Trabajar sobre una base firme sujetando la herramienta eléctrica con ambas manos.** La herramienta eléctrica es guiada de forma más segura con ambas manos.
 - ❑ **Asegure la pieza de trabajo.** Una pieza de trabajo fijada con unos dispositivos de sujeción, o en un tornillo de banco, se mantiene sujeta de forma mucho más segura que con la mano.
- Antes de depositarla, esperar a que se haya detenido la herramienta eléctrica.** El útil puede engancharse y hacerle perder el control sobre la herramienta eléctrica.
- ❑ Solamente accione el botón de retención del husillo con la máquina detenida.
 - ❑ ¡No toque el útil en funcionamiento! Solamente retire virutas o cosas similares estando detenida la máquina.
 - ❑ No está permitido frenar la hoja de sierra presionándola lateralmente contra el material.
 - ❑ La caperuza protectora deberá moverse libremente y retornar automáticamente a la posición final con facilidad y exactitud.
 - ❑ Al serrar materiales que generen mucho polvo es necesario limpiar la máquina con regularidad. Deberá asegurarse que los dispositivos de protección (p. ej. la caperuza protectora) funcionen perfectamente.
 - ❑ No está permitido trabajar materiales que generen polvo o vapores nocivos para la salud (p. ej., amianto) al trabajarlos.
 - ❑ Examine si existen cuerpos extraños en la pieza de trabajo. Al trabajar preste atención siempre a noerrar clavos o cosas similares.
 - ❑ En caso de bloquearse la hoja de sierra desconectar inmediatamente la máquina.
 - ❑ No intente serrar piezas de trabajo demasiado pequeñas.
 - ❑ La pieza de trabajo a serrar deberá asentarse de forma estable sobre la base e ir convenientemente fijada para que no pueda desplazarse.
 - ❑ Solamente utilice hojas de sierra adecuadas al material a trabajar.
 - ❑ Jamás permita que los niños utilicen el aparato.
 - ❑ **Utilizar sólo accesorios originales de Würth.**

Características técnicas

Sierra circular portátil	HKS 55 Combi
Nº de artículo	0702 157 X
Potencia absorbida	1200 W
Revoluciones en vacío	2000 - 5200 min ⁻¹
Diámetro del orificio de la hoja de sierra	20 mm
Ø de la hoja de sierra	160 mm
Profundidad de corte máx. 90°	55 mm
Profundidad de corte máx. 45°	40 mm
Peso	3,4 kg

*Las perturbaciones fuertes de alta frecuencia pueden causar una fluctuación de las revoluciones. Estas fluctuaciones cesan en el momento de disminuir dichas perturbaciones.

Elementos del aparato

- 1 Expulsor de virutas/boca de aspiración de virutas
- 2 Tornillo de fijación para ajuste del ángulo de inglete
- 3 Tope paralelo
- 4 Caperuza protectora
- 5 Tornillo de sujeción
- 6 Tornillo de fijación del tope paralelo
- 7 Tornillo de ajuste para el carril de deslizamiento (accesorio opcional)
- 8 Empuñadura adicional
- 9 Palanca de fijación de la caperuza protectora pendular
- 10 Placa base
- 11 Interruptor de conexión/desconexión
- 12 Empuñadura
- 13 Escala para ángulos de inglete
- 14 Guía del cable
- 15 Indicador de sobrecarga
- 16 Rueda preselectora de revoluciones
- 17 Palanca de ajuste de la profundidad de corte
- 18 Llave allen
- 19 Escala para la profundidad de corte
- 20 Tope de profundidad
- 21 Palanca del tope de profundidad
- 22 Hoja de sierra
- 23 Brida de apriete
- 24 Botón de retención del husillo
- 25 Tornillo de ajuste
- 26 Contratuerca

Los accesorios descritos e ilustrados pueden no corresponder al material suministrado de serie con el aparato.

Utilización reglamentaria

El aparato ha sido proyectado para aserrar madera sobre una base firme, pudiendo realizarse cortes longitudinales y transversales rectos y a inglete hasta 45°. Deben considerarse las hojas de sierra recomendadas. El usuario es el responsable exclusivo de los daños que puedan derivarse de una utilización antirreglamentaria.

Ajuste de la profundidad de corte/ángulo de inglete

- ❑ Antes de efectuar cualquier trabajo en el aparato, extraiga el enchufe de la toma de corriente.

Ajuste de la profundidad de corte (ver figura principal/figura A)

- Afloje la palanca de sujeción **17** y ajuste la unidad motriz a la posición superior.
- Afloje la palanca **21**. Ajuste la profundidad de corte deseada con el tope **20** según la escala **19**. Apriete de nuevo la palanca **21**.
- Empuje hacia abajo la unidad motriz y apriete firmemente la palanca de sujeción **17**.

 **Para obtener los mejores resultados, deje que la hoja de la sierra sobresalga aproximadamente 5 a 8 mm de la pieza.**

Ajuste del ángulo de inglete (ver figura principal)

- El ángulo de inglete puede ajustarse entre 0° y 45°.
- Afloje el tornillo de sujeción **2**.
 - Ajustar el ángulo de inglete, inclinando hacia abajo la placa base **10** hasta que la marca indique el ángulo deseado en la escala **13**.
 - Apriete el tornillo de sujeción **2**.

Cambio/ajuste de la hoja de sierra

- ❑ Antes de efectuar cualquier trabajo en el aparato, extraiga el enchufe de la toma de corriente.
- ❑ Póngase guantes de protección al montar y cambiar la hoja de sierra.

Cambio de la hoja de sierra (ver figura B)

- Mantenga accionado el botón de retención del husillo **24** y gire la hoja de sierra con la llave allen **18** hasta lograr enclavar el mismo. Suelte el botón de bloqueo del husillo.

- Presione el botón de retención del husillo **24**, gire hacia atrás hasta el tope la caperuza protectora, y suéltela seguidamente.
- Afloje el tornillo de sujeción **5** girándolo en sentido contrario a las agujas del reloj y retire la hoja de sierra **22** y la brida de apriete **23**.
- Cambie la hoja de sierra. La flecha de sentido de giro marcada sobre la hoja de sierra deberá coincidir con la dirección que indica la flecha en la protección de la hoja de sierra **4**.
- **Solamente utilice hojas de sierra afiladas y sin dañar. No use hojas de sierra fisuradas ni tampoco aquellas que estén deformadas. No utilice hojas de sierra de acero de corte rápido altamente aleado (acero HSS). No emplee hojas de sierra que no cumplan con los datos característicos indicados. La hoja de sierra deberá estar homologada para funcionar a las revoluciones en vacío. Utilice una hoja de sierra apropiada para el material a serrar.**
- Para que el embrague de seguridad pueda funcionar correctamente es necesario que la superficie de contacto entre el tornillo de sujeción **5** y la hoja de sierra esté libre de virutas e ir provista de una capa delgada de grasa. ¡Utilice grasa universal (DIN 51825 - ME/HC 3/4K -30)!
- Apriete firmemente el tornillo de sujeción **5**. Gire hacia atrás hasta el tope la caperuza protectora para liberar la retención del husillo y cierre la caperuza protectora.

Ajuste perpendicular de la hoja de sierra (ver figura C)

- Controle con una escuadra si la hoja está perpendicular a la placa base.

Si fuese necesario realizar un ajuste:

- Afloje ambos tornillos de fijación **2**.
- Afloje la contratuerca **26** y corrija el ángulo de corte con el tornillo de ajuste **25**.
- Seguidamente, vuelva a apretar la contratuerca **26** y ambos tornillos de fijación **2**.

Aspiración de polvo y virutas

- Antes de efectuar cualquier trabajo en el aparato, extraiga el enchufe de la toma de corriente.

Expulsor de virutas

Limpiar periódicamente el expulsor de virutas **1**. Emplear un procedimiento adecuado (p. ej. una varilla de madera, aire comprimido, etc.) para desatascar la boca de expulsión.

-  **No introduzca los dedos en el expulsor de virutas **1**.**

Aspiración externa

A ser posible utilice un equipo para aspiración de polvo. Para lograr una eficaz aspiración del polvo, emplee la herramienta eléctrica en combinación con un aspirador apropiado.

La herramienta eléctrica puede conectarse directamente a la toma de corriente con conexión automática de un aspirador industrial WÜRTH. Éste se conecta automáticamente al conectar el aparato.

Para aspirar inserte el adaptador acoplado al racor de la manguera de aspiración en la boquilla de aspiración **1**. Utilizar el adaptador (702 400 042, accesorio opcional).

Mantenga bien ventilado el puesto de trabajo.

Se recomienda una mascarilla protectora con un filtro de la clase P2.

Observe las prescripciones vigentes en su país sobre los materiales a trabajar.

Puesta en servicio

Cerciorarse de que la tensión de la red sea correcta: El voltaje de la fuente de alimentación tiene que coincidir con los datos de la placa de características del aparato.

Preselección de revoluciones

La rueda de ajuste **4** le permite preseleccionar el nº de revoluciones (incluso durante la operación del aparato).

El nº de revoluciones precisado depende del material y condiciones de trabajo, siendo conveniente determinarlo probando.

Si ha trabajado prolongadamente con un nº de revoluciones reducido deberá refrigerar la máquina dejándola funcionar a las revoluciones máximas durante aprox. 3 minutos.

Etapas de revoluciones:

	min ⁻¹
1	2000
2	2500
3	3300
4	4000
5	4600
6	5200

Indicador de sobrecarga

El indicador **15** se ilumina brevemente al conectar máquina señalizando así que se encuentra en posición de funcionamiento.

Si el indicador **15** se ilumina durante el funcionamiento de la máquina, ello revela que el motor se ha sobrecargado. En ese caso reduzca de inmediato la carga, o permita que el motor se enfríe.

Conexión y desconexión

Conexión: Presione el bloqueo de conexión **10** y manténgalo accionado.
A continuación, accione el interruptor de conexión/desconexión **11**.

Desconexión: Soltar el interruptor de conexión/desconexión **11**.

 **No conecte ni desconecte el aparato si la hoja de sierra está tocando la pieza de trabajo u otros materiales.**

Guía del cable

Para evitar que se dañe el cable de red alojar el mismo en la guía del cable **14**. De esta manera se consigue mantener siempre el cable alejado del área de corte.

Indicaciones de trabajo

Guíe el aparato sujetándolo con una mano por la empuñadura **12** y con la otra por la empuñadura adicional **8**.

La marca **27** sirve de ayuda al serrar a lo largo del trazo marcado sobre la pieza de trabajo.

La marca coincide con el canto de corte izquierdo de la hoja de sierra.

Tope paralelo

El tope paralelo **3** puede montarse tanto a la derecha como a la izquierda de la máquina.

Afloje ambos tornillos de fijación **6** y pase ambas varillas guía por debajo de las piezas de sujeción de la placa base.

En cortes paralelos al borde de la pieza de trabajo: La regleta tope deberá quedar mirando hacia abajo.

En cortes paralelos a una pieza de guía colocada sobre la pieza de trabajo: La regleta tope deberá quedar mirando hacia arriba.

Ajuste las varillas guía del tope paralelo **3** de modo que éste quede paralelo a la pieza de trabajo. A continuación, apriete nuevamente ambos tornillos de fijación **6**.

Serrado de piezas estrechas

La máquina permite efectuar cortes muy estrechos, cercanos a la pared (p. ej. ranuras de sombreado en paneles). Para ello deberá asentarse la caperuza protectora contra la pared y guiarse a lo largo de la misma.

Cortes por inmersión

⚠ PELIGRO ¡Peligro de rechazo! **Agarre firmemente la máquina con ambas manos por las empuñaduras previstas para tal fin. Para sujetar de forma más segura la máquina durante el proceso de inmersión deberá asentarse el borde posterior de la placa base contra un tope fijo.**

El ángulo de inglete deberá estar ajustado a 0°.

- Afloje la palanca de sujeción **17** y ajuste la unidad motriz a la posición superior.
- Abra la caperuza protectora con la palanca **9** lo necesario para poder depositar la máquina sobre la pieza de trabajo.
- Afloje la palanca **21**. Ajuste la profundidad de corte deseada con el tope **20** según la escala **19**. Apriete de nuevo la palanca **21**.
- **No** apriete la palanca de sujeción **17** para poder descender la unidad motriz con la sierra.
- Cuide que la borde posterior de la placa base asiente firmemente contra el tope y conecte la máquina.
- Sujete firmemente la máquina. Empuje lentamente hacia abajo la unidad motriz y efectúe el corte con un avance uniforme.

El rendimiento al aserrar y la calidad de corte dependen esencialmente del estado y forma del dentado de la hoja de sierra. Emplear por ello únicamente hojas de sierra con buen filo y adecuadas al tipo de material a trabajar.

La selección de la hoja de sierra correcta depende del tipo y calidad de madera, y si el corte es longitudinal o transversal.

Ya que el polvo de haya y de roble son especialmente nocivos para la salud, trabajar solamente con un equipo para aspiración de polvo.

Mantenimiento y conservación

- Antes de efectuar cualquier trabajo en el aparato, extraiga el enchufe de la toma de corriente.**
- Siempre mantener limpio el aparato y las rejillas de refrigeración.

La protección de la hoja de sierra siempre debe poder moverse libremente y cerrarse por sí sola. Por ello, es necesario mantener siempre limpia el área

en torno a la protección de la hoja de sierra, eliminando el polvo y las virutas soplando aire comprimido o con un pincel.

Las hojas de sierra sin revestir pueden protegerse contra la corrosión aplicando una capa ligera de aceite neutro. Antes de su empleo eliminar el aceite a fin de no manchar la madera.

Los restos de resina y cola adheridos a la hoja de sierra afectan a la calidad del corte. Por ello, limpiar la hoja de sierra inmediatamente después de su utilización.

Si a pesar de los esmerados procesos de fabricación y control, la máquina llegara a averiarse, la reparación deberá encargarse a un servicio técnico Würth master.

Para cualquier consulta o al solicitar piezas de repuesto es imprescindible indicar siempre el nº de artículo que figura en la placa de características del aparato.

La lista actualizada para las piezas de repuesto de este aparato puede obtenerse en internet bajo "<http://www.wuerth.com/partsmanager>", o adquirirse en el establecimiento Würth más cercano.

Eliminación

Recomendamos que las herramientas eléctricas, accesorios y embalajes sean sometidos a un proceso de recuperación que respete el medio ambiente.



Sólo para países de la UE:

¡No arroje las herramientas eléctricas a la basura!

Conforme a la Directriz Europea 2002/96/CE sobre aparatos eléctricos y electrónicos inservibles, tras su conversión en ley nacional, deberán acumularse por separado las herramientas eléctricas para ser sometidas a un reciclaje ecológico.

Garantía

Para este aparato Würth concedemos una garantía a partir de la fecha de compra (comprobación mediante factura o albarán de entrega) de acuerdo con las disposiciones que marca la ley en el respectivo país. Los defectos serán subsanados mediante reparación o reposición del aparato, según se estime conveniente.

No quedan cubiertos por la garantía los daños originados por desgaste natural, sobrecarga o utilización inadecuada.

Las reclamaciones solamente podrán tenerse en cuenta si Ud. entrega el aparato, sin desmontar, a un establecimiento Würth, al personal del Servicio Exterior Técnico Würth, o a un servicio técnico oficial para herramientas eléctricas y neumáticas Würth.

Información sobre ruidos y vibraciones

Determinación de los valores de medición según norma EN 60 745.

El nivel de ruido típico de la máquina corresponde a:

nivel de presión de sonido L_{pA}/K_{pA} dB (A) 94/3;
nivel de potencia de sonido L_{WA}/K_{WA} dB (A) 105/3.

¡Usar protectores auditivos!

Nivel total de vibraciones (suma vectorial de tres direcciones) determinado según EN 60 745:

Cinclar: Valor de vibraciones generadas
 $a_{h,D} = 3,0 \text{ m/s}^2$, tolerancia $K_{h,D} = 1,5 \text{ m/s}^2$.

El nivel de vibraciones indicado en estas instrucciones ha sido determinado según el procedimiento de medición fijado en la norma EN 60745 y puede servir como base de comparación con otras herramientas eléctricas. También es adecuado para estimar provisionalmente la sollicitación experimentada por las vibraciones.

El nivel de vibraciones indicado ha sido determinado para las aplicaciones principales de la herramienta eléctrica. Por ello, el nivel de vibraciones puede ser diferente si la herramienta eléctrica se utiliza para otras aplicaciones, con útiles diferentes, o si el mantenimiento de la misma fuese deficiente. Ello puede suponer un aumento drástico de la sollicitación por vibraciones durante el tiempo total de trabajo.

Para determinar con exactitud la sollicitación experimentada por las vibraciones, es necesario considerar también aquellos tiempos en los que el aparato esté desconectado, o bien, esté en funcionamiento, pero sin ser utilizado realmente. Ello puede suponer una disminución drástica de la sollicitación por vibraciones durante el tiempo total de trabajo.

Fije unas medidas de seguridad adicionales para proteger al usuario de los efectos por vibraciones, como por ejemplo: Mantenimiento de la herramienta eléctrica y de los útiles, conservar calientes las manos, organización de las secuencias de trabajo.



CE Declaracion de conformidad

Declaramos bajo nuestra sola responsabilidad que este producto está en conformidad con las normas o documentos normalizados siguientes:

EN 60 745 de acuerdo con las regulaciones
98/37/EG (->28.12.09), 2006/42/EG
(29.12.09->), 2004/108/EG.

CE 08

Adolf Würth GmbH & Co. KG

P. Zürn

A. Kräutle

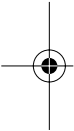

P**Para sua segurança**

Ler todas as indicações de segurança e as instruções. O desrespeito das instruções de segurança pode causar choque eléctrico, incêndios e/ou graves lesões. Guardar todas as indicações de segurança e as instruções para futuras consultas.



O aparelho não deve estar húmido, nem deve ser utilizado em ambiente húmido.



Usar óculos de protecção e protecção para os ouvidos.



Utilizar uma protecção para cabelos no caso de cabelos compridos. Trabalhar exclusivamente com roupas justas.



Usar luvas de protecção ao introduzir ou substituir a lâmina de serra.

Instruções de serviço específicas do aparelho**⚠ PERIGO**

As suas mãos não devem entrar na área de corte nem em contacto com a lâmina de serra. Segurar o punho adicional ou a carcaça do motor com a outra mão. Se as mãos estiverem a segurar a serra, não poderão ser feridas pela lâmina de serra.

- ❑ **Não tocar na peça a ser trabalhada pelo lado de baixo.** A cobertura de protecção não poderá protegê-lo contra a lâmina de serra por debaixo da peça a ser trabalhada.
- ❑ **Adaptar a profundidade de corte à espessura da peça a ser trabalhada.** Deveria estar visível, menos do que uma completa altura de dente por debaixo da peça a ser trabalhada.
- ❑ **Jamais segurar a peça a ser serrada com a mão ou com a perna. Fixar a peça a ser trabalhada numa admissão firme.** É importante fixar bem a peça a ser trabalhada, para minimizar o perigo de contacto com o corpo, de emperramento da lâmina de serra ou perda de controlo.
- ❑ **Ao executar trabalhos durante os quais possam ser atingidos cabos eléctricos, deverá sempre segurar a ferramenta eléctrica pela superfície isolada do punho.** O contacto com um cabo sob tensão também coloca peças de metal da ferramenta eléctrica sob tensão e leva a um choque eléctrico.

- ❑ **Sempre utilizar um esbarro ou um guia recto de cantos ao serrar longitudinalmente.** Isto aumenta a exactidão de corte e reduz a possibilidade de um emperramento da lâmina de serra.
- ❑ **Sempre utilizar lâminas de serra do tamanho correcto e com orifício de admissão apropriado (p. ex. em forma de estrela ou redondo).** Lâminas de serra não apropriada para as peças de montagem da lâmina, funcionam desequilibradamente e levam à perda de controlo.
- ❑ **Jamais utilizar arruelas planas ou parafusos de lâmina de serra incorrectos ou danificados.** As arruelas planas e os parafusos da lâmina de serra foram especialmente construídos para a sua serra e para uma potência e segurança de trabalho optimizadas.

Causas e evitação de contra-golpes:

- Um contra-golpe é uma reacção repentina provocada por uma lâmina de serra emperrada, enganchada ou incorrectamente alinhada, que leve uma serra descontrolada a saltar para fora da peça a ser trabalhada e se movimentar na direcção do operador.
- Se a lâmina de serra emperrar ou enganchar na fenda de corte a se fechar, esta será bloqueada e a força do motor atira a serra no sentido da pessoa a operá-la.
- Se a lâmina de serra for torcida ou incorrectamente alinhada no corte de serra, é possível que os dentes do canto posterior da lâmina de serra se emperrem na superfície da peça a ser trabalhada, de modo que a lâmina de serra se movimente para fora do corte de serra e a serra pule no sentido da pessoa a operar.

Um contragolpe é a consequência de uma utilização incorrecta ou errónea da serra. Ele pode ser evitado por apropriadas medidas de cuidado, como descrito a seguir:

- ❑ **Segurar a serra firmemente com ambas as mãos e colocar os braços numa posição em que possa suportar as forças de contra-golpe. Sempre manter o corpo na lateral da lâmina de serra, jamais colocar a lâmina de serra numa linha com o corpo.** Segurar a serra firmemente com ambas as mãos e colocar os braços numa posição em que possa suportar as forças de contra-golpe. Sempre manter o corpo na lateral da lâmina de serra, jamais colocar a lâmina de serra numa linha com o corpo.
- ❑ **Se a lâmina de serra emperrar ou se o trabalho for interrompido, deverá desligar a serra e mantê-la inerte na peça a ser trabalhada, até a lâmina de serra parar. Jamais tente remover a serra da peça a ser trabalhada, nem puxá-la para trás enquanto a lâmina de serra estiver em movimento, caso contrário poderá ocorrer um contragolpe.** Verificar e eliminar a causa do emperramento da lâmina de serra.
- ❑ **Se desejar recolocar em funcionamento uma serra emperrada, deverá centrar a lâmina de serra na fenda de corte e verificar se os dentes da serra não estão emperrados na peça a ser trabalhada.** Se a lâmina de serra estiver emperrada, poderá movimentar-se para fora da peça a ser trabalhada ou causar um contra-golpe se a serra for religada.



Para sua segurança

- ❑ **Apoiar placas grandes, para reduzir um risco de contra-golpe devido a uma lâmina de serra emperada.** Placas grandes podem curvar-se devido ao próprio peso. Placas devem ser apoiadas de ambos os lados, tanto nas proximidades do corte, como nos cantos.
 - ❑ **Não utilizar lâminas de serra embotadas ou danificadas.** Lâminas de serra com dentes embotados ou incorrectamente alinhados causam um atrito maior, um contra-golpe e emperram devido à fenda de corte apertada.
 - ❑ **Antes de serrar, deverá apertar os ajustes de profundidade de corte de ângulo de corte.** Se ao serrar forem alterados ajustes, é possível que a lâmina de serra seja emperrada ou que ocorra um contragolpe.
 - ❑ **Tenha muito cuidado ao efectuar “Cortes de imersão” em paredes existentes ou em outras superfícies, onde não é possível reconhecer o que há por detrás.** Ao imergir, a lâmina de serra pode ser bloqueada por objectos escondidos e causar um contra-golpe.
 - ❑ **Não utilizar a serra, se a cobertura de protecção inferior não se movimentar livremente e se não se fechar imediatamente. Jamais fixar ou amarrar a cobertura de protecção inferior na posição aberta.** Se a serra cair inesperadamente no chão, é possível que a capa de protecção inferior seja entortada. Abrir a capa de protecção com a alavanca para puxar para trás, e assegurar que se movimente livremente e não entre em contacto com a lâmina de serra nem com outras partes ao efectuar todos os tipos de cortes angulares e em todas profundidades de corte.
 - ❑ **Controlar a função da mola para a cobertura de protecção inferior. Permita que seja efectuada uma manutenção da serra antes de utilizá-la, caso a cobertura de protecção inferior e a mola não estiverem funcionando perfeitamente.** Peças danificadas, resíduos aderentes ou acumulações de aparas fazem com que a cobertura de protecção inferior trabalhe com atraso.
 - ❑ **Só abrir a cobertura de protecção inferior manualmente em certos tipos de corte, como “Cortes de imersão e cortes angulares”.** Abrir a cobertura de protecção inferior com uma alavanca de reposição e em seguida soltar, logo que a lâmina de serra tenha penetrado na peça a ser trabalhada. Em todos os outros trabalhos de serra é necessário que a cobertura de protecção inferior trabalhe automaticamente.
 - ❑ **Não depositar a serra sobre a bancada de trabalho nem sobre o chão, sem que a cobertura de protecção inferior encubra a lâmina de serra.** Uma lâmina de serra desprotegida, e funcionando por inércia, movimenta a serra no sentido contrário do corte e serra tudo que estiver pela frente. Observe o tempo de funcionamento por inércia da serra.
 - ❑ **Não trabalhar com a serra por cima da cabeça.** Esta posição de trabalho não oferece controlo suficiente sobre ferramenta eléctrica.
 - ❑ **Utilizar detectores apropriados, para encontrar cabos escondidos, ou consultar a companhia eléctrica local.** O contacto com cabos eléctricos pode provocar incêndio e choques eléctricos. Danos em tubos de gás podem levar à explosão. A infiltração num cano de água provoca danos materiais.
 - ❑ **Não operar a ferramenta eléctrica de forma estacionária.** Esta não é destinada para o funcionamento com uma mesa de serra.
 - ❑ **Não utilizar lâminas de serra de aço HSS.** Estas lâminas de serra podem quebrar facilmente
 - ❑ **Não utilizar discos de lixar.** Discos de lixar não devem ser usados com este aparelho.
 - ❑ **Segurar a ferramenta eléctrica firmemente com ambas as mãos durante o trabalho e manter uma posição firme.** A ferramenta eléctrica é conduzida com segurança com ambas as mãos.
 - ❑ **Fixar a peça a ser trabalhada.** Uma peça a ser trabalhada fixa com dispositivos de aperto ou com torno de bancada está mais firme do que segurada com a mão.
- Esperar a ferramenta eléctrica parar completamente, antes de depositá-la.** A ferramenta de aplicação pode emperrar e levar à perda de controlo sobre a ferramenta eléctrica.
- ❑ A tecla de travamento do veio só deve ser accionada quando a máquina estiver parada.
 - ❑ Não tocar na ferramenta em rotação! Aparas e coisas semelhantes só devem ser removidas quando a máquina estiver parada.
 - ❑ A lâmina de serra não deve ser travada por uma pressão lateral.
 - ❑ A capa de protecção móvel deve se movimentar livremente e automaticamente e voltar exactamente para a sua posição final.
 - ❑ Ao serrar materiais que produzem muito pó, é necessário limpar a máquina em intervalos regulares. O funcionamento perfeito dos dispositivos de protecção (p.ex. capa de protecção) deve ser assegurado.
 - ❑ Materiais que produzem pós ou vapores nocivos à saúde durante o processamento (p. ex. asbesto) não devem ser trabalhados.
 - ❑ Controlar a peça a ser trabalhada quanto a corpos estranhos. Ao trabalhar deverá sempre observar que não serre pregos nem objectos semelhantes.
 - ❑ Desligar imediatamente a máquina se a lâmina de serra for bloqueada.
 - ❑ Não tente serrar peças extremamente pequenas.
 - ❑ Ao trabalhar é necessário que a peça a ser trabalhada esteja firmemente apoiada e fixar de modo que não possa se deslocar.
 - ❑ Só usar lâminas de serra apropriadas para o material a ser trabalhado.
 - ❑ Jamais deverá permitir que crianças utilizem este aparelho.
 - ❑ **Usar exclusivamente acessórios originais de Würth.**

Datos técnicos do aparelho

Serra circular manual	HKS 55 Combi
Número de artigo	0702 157 X
Potência absorvida	1200 W
Nº de rotações em vazio	2000 - 5200 min ⁻¹
Admissão da lâmina de serra	20 mm
Ø da lâmina de serra	160 mm
Máx. profund. de corte 90°	55 mm
Máx. profund. de corte 45°	40 mm
Peso	3,4 kg

*Interferências energéticas de alta frequência podem provocar oscilações do número de rotações. Estas desaparecem novamente, assim que as interferências acabarem.

Elementos do aparelho

- 1 Expulsão de aparas/conexão para aspiração de aparas
- 2 Parafuso de fixação para o ajuste do ângulo de chanfradura
- 3 Limitador paralelo
- 4 Capa de protecção
- 5 Parafuso de fixação
- 6 Parafuso de fixação para o esbarro paralelo
- 7 Parafuso de ajuste para o carril de deslize (acessório)
- 8 Punho adicional
- 9 Alavanca de aperto para a capa de protecção pendular
- 10 Placa de base
- 11 Interruptor para ligar/desligar
- 12 Punho
- 13 Escala para o ângulo de chanfradura
- 14 Guia do cabo
- 15 Indicação de sobrecarga
- 16 Roda de ajuste para pré-selecção do número de rotação
- 17 Alavanca para o ajuste da profundidade de corte
- 18 Chave de sextavado interno
- 19 Escala para a profundidade de corte
- 20 Limitador da profundidade de corte
- 21 Alavanca para o limitador da profundidade de corte
- 22 Lâmina de serra
- 23 Flange de aperto
- 24 Tecla de bloqueio do veio
- 25 Parafuso de ajuste
- 26 Contraporca

Os acessórios ilustrados e descritos nas instruções de serviço nem sempre são abrangidos pelo conjunto de fornecimento!

Utilização de acordo com as disposições

O aparelho é determinado realizar cortes longitudinais e transversais em linha recta ou com ângulo de chanfradura de 45° em madeira, sobre uma base fixa.

Devem ser observadas as recomendações da lâmina de serra.

O utilizador é responsável por danos provocados por uma utilização indevida, que portanto não é de acordo com as disposições.

Ajustar a profundidade de corte/ângulo de chanfradura

- ❑ Tire a ficha da tomada antes de todos trabalhos no aparelho!

Ajustar profundidade de corte (ver figura principal/figura A)

- Soltar a alavanca de aperto **17** e colocar a máquina na posição mais alta.
- Soltar a alavanca **21**. Ajustar a profundidade de corte desejada com o limitador **20** na escala **19**. Reapertar a alavanca **21**.
- Premir a máquina para baixo e fixar a alavanca de aperto **17**.

✎ Para um resultado perfeito, deixe que a lâmina da serra sobressaia da peça a trabalhar cerca de 5–8 mm.

Ajustar ângulo de chanfradura (ver figura principal)

O ângulo de corte em bisel pode ser ajustado entre 0° and 45°.

- Desenrosque o parafuso de aperto **2**.
- Selecione o ângulo de bisel elevando a sapata da serra **10** até à marca indique o ângulo desejado na escala **13**.
- Aperte o parafuso de aperto **2**.

Substituir/ajustar lâmina de serra

- ❑ Tire a ficha da tomada antes de todos trabalhos no aparelho!
- ❑ Usar luvas protectoras ao colocar e substituir a lâmina de serra.

Substituir lâmina de serra (ver figura B)

- Manter a tecla de travamento do veio **24** premiada e girar a lâmina de serra com a chave de sextavado interior **18** até engatar. Soltar a tecla de travamento do veio.
- Premir a tecla de travamento do veio **24**, girar a capa de protecção completamente para trás e soltar a capa de protecção.
- Girar o parafuso de fixação **5** no sentido contrário dos ponteiros do relógio e retirar a lâmina de serra **22** e o flange de aperto **23**.
- Substituir a lâmina de serra. A seta do sentido de rotação sobre a lâmina de serra deve coincidir com a seta sobre a protecção da lâmina de serra **4**.
- **Só usar lâminas de serra afiadas e não danificadas. Não usar lâminas de serra rachadas ou deformadas. Não usar lâminas de serra de aço de trabalho rápido de alta liga (HSS). Não usar lâminas de serra que não coincidam com os dados característicos indicados. A lâmina de serra deve ser apropriada para o número de rotações em vazio. Deve ser usada uma lâmina de serra apropriada para o material a ser serrado.**
- Para o funcionamento correcto do acoplamento de segurança é necessário que a superfície de contacto entre o parafuso de fixação **5** e a lâmina de serra esteja livre de aparas e lubrificada com uma fina camada de graxa. Usar graxa de múltiplas utilidades (DIN 51825 - ME/HC 3/4K -30)!
- Apertar o parafuso de fixação **5**. Girar a capa de protecção de volta até o final, para soltar o travamento do veio e fechar a capa de protecção.

Ajustar a lâmina para uma posição perpendicular (ver figura C)

- Utilize um esquadro para verificar se a lâmina está perpendicular à sapata da serra.

Se for necessário um ajuste:

- Soltar ambos os parafusos de fixação **2**.
- Soltar a contraporca **26** e corrigir o ângulo de corte com o parafuso de ajuste **25**.
- Em seguida deverá reapertar a contraporca **26** e os dois parafusos de fixação **2**.

Aspiração de pó/de aparas

- ☐ **Tire a ficha da tomada antes de todos trabalhos no aparelho!**

Expulsão de aparas

Limpar regularmente a expulsão de aparas **1**. Utilizar ferramentas apropriadas (p. ex. pedaço de madeira, ar comprimido etc.) para limpar uma expulsão de aparas obstruída.

- ☞ **Não introduzir os dedos na expulsão de aparas **1**.**

Aspiração externa

Se possível, utilizar uma aspiração de pó. Para alcançar um alto grau de aspiração de pó, deverá utilizar um aspirador apropriado junto com esta ferramenta eléctrica.

O aparelho pode ser conectado directamente à tomada de um aspirador de pó industrial da Würth com funcionamento automático. O aspirador é ligado automaticamente, assim que o aparelho for ligado.

Para aspirar deverá conectar o bocal da mangueira de aspiração ao adaptador e enfiá-lo na abertura do dispositivo de aspiração **1**. Para tal deve ser usado o adaptador especial (702 400 042, acessório).

Assegurar uma boa ventilação do local de trabalho. É recomendável usar uma máscara de protecção respiratória com filtro da classe P2.

Observe as directivas para os materiais a serem trabalhados, vigentes no seu país.

Colocação em funcionamento

Tenha em atenção a tensão de rede: Os dados apresentados no logotipo devem coincidir com a tensão de rede.

Pré-selecção do número de rotação

Com a roda de ajuste **4** é possível pré-seleccionar o número de rotações desejado (mesmo durante o funcionamento).

O número de rotações necessário depende do material e das condições de trabalho e pode ser verificado através de ensaios práticos.

Após prolongado trabalho com baixo número de rotações, deveria permitir que a máquina funcione em vazio durante aprox. 3 minutos com máximo número de rotações, para poder arrefecer.

Níveis de números de rotações:

	min ⁻¹
1	2000
2	2500
3	3300
4	4000
5	4600
6	5200

Indicação de sobrecarga

A indicação **15** se ilumina por instantes assim que a máquina for ligada e sinaliza prontidão de funcionamento.

Se a indicação **15** se iluminar durante o funcionamento, significa que há uma sobrecarga do motor. Neste caso deverá reduzir imediatamente a carga e deixar o motor esfriar.

Ligar/desligar

Ligar: Premir o bloqueio de ligação **10** para baixo e manter premido. Em seguida deverá premir o interruptor de ligar/desligar **11**.

Desligar: Soltar o interruptor de ligar/desligar **11**.

 **Não ligar e desligar o aparelho enquanto a lâmina de serra estiver em contacto com a peça a ser trabalhada ou com outros materiais.**

Guia do cabo

Para evitar danos, o cabo eléctrico deverá ser colocado no guia do cabo **14**. Desta forma o cabo eléctrico é mantido sempre afastado da área de corte.

Instruções para o trabalho

Conduzir o aparelho com uma mão no punho **12** e com a outra no punho adicional **8**.

A marcação **27** facilita serrar ao longo de uma linha desenhada sobre a peça a ser trabalhada.

A marcação corresponde ao canto de corte esquerdo da lâmina de serra.

Guia paralela

O limitador paralelo **3** pode ser montado do lado direito ou esquerdo da máquina.

Soltar os dois parafusos de fixação **6** e introduzir as duas barras de guia nas fixações da placa de base.

Para cortes paralelos ao canto da peça a ser trabalhada: O esbarro deve mostrar para baixo.

Para cortes paralelos ao canto de guia da peça a ser trabalhada: O esbarro deve mostrar para cima.

Ao ajustar o limitador paralelo **3** deverá observar que esteja paralelo à peça a ser trabalhada. Reapertar ambos os parafusos de fixação **6**.

Serrar trechos estreitos

Com a máquina é possível produzir trechos bem estreitos, rente à parede (p.ex. perfis de junção). Para isto é necessário conduzir a capa de protecção ao longo da parede.

Cortes de imersão

⚠ PERIGO Perigo de contragolpe! Segurar firmemente a máquina com as duas mãos, pelos punhos previstos para tal. Para segurar a máquina com segurança durante o processo de imersão é necessário que o canto de trás da placa de base esteja encostada num limitador fixo.

O ângulo de meia-esquadria deve ser ajustado em 0°.

- Soltar a alavanca de aperto **17** e colocar a parte superior da máquina na posição mais alta.
- Abrir a capa de protecção com a alavanca **9**, até ser possível colocar a máquina sobre a peça a ser trabalhada.
- Soltar a alavanca **21**. Ajustar a profundidade de corte desejada com o limitador **20** na escala **19**. Reapertar a alavanca **21**.
- **Não** apertar a alavanca de aperto **17** para que a função de imersão possa ser assegurada.
- Observe que a placa de base traseira esteja firmemente encostada no esbarro e ligue a máquina.
- Segurar a máquina com firmeza. Premir a máquina lentamente para baixo e executar o corte com um avanço uniforme.

A potência de corte e a qualidade de corte dependem principalmente das condições e da forma dos dentes da folha de serra. Portanto utilize somente folhas de serra afiadas e apropriadas para o material a ser trabalhado.

A selecção correcta da folha de serra depende do tipo de madeira, da qualidade de madeira e se é necessário efectuar um corte longitudinal ou transversal.

O pó de madeira de faia e de madeira de carvalho são extremamente nocivos à saúde, por isso trabalhe sempre com a aspiração de pó.

Manutenção e limpeza

- ❑ Tire a ficha da tomada antes de todos trabalhos no aparelho!
- ❑ Sempre manter o aparelho e as aberturas de ventilação limpas.

A protecção de lâmina de serra deve sempre movimentar-se livremente e poder fechar-se automaticamente. Por este motivo é necessário que a área ao redor da protecção da lâmina de serra seja mantida sempre limpa. Remover pó e aparas soprando com ar comprimido ou utilizando um pincel.

Folhas de serra não revestidas podem ser protegidas contra corrosão através de uma fina camada de óleo livre de ácido. No entanto deverá remover o óleo antes da utilização para que a madeira não fique com nódoas.

Resíduos de resina e cola sobre as folhas de serra podem provocar cortes imperfeitos. Portanto limpe as folhas de serra imediatamente após a utilização.

Se o aparelho falhar apesar de cuidadosos processos de fabricação e de teste, a reparação deverá ser executada por um serviço pós-venda Würth master.

No caso de questões e encomenda de peças sobressalentes, deverá impreterivelmente indicar o número de artigo conforme o logotipo do aparelho.

A lista actual de peças de substituição deste aparelho pode ser obtida no internet sob "<http://www.wuerth.com/partsmanager>" ou requisitada na representação Würth mais próxima.

Eliminação

Ferramentas eléctricas, acessórios e embalagens devem ser enviados a uma reciclagem ecológica de matérias primas.



Só países da União Europeia:

Não deitar ferramentas eléctricas no lixo doméstico!

De acordo com a directiva europeia 2002/96/CE para aparelhos eléctricos e electrónicos velhos, e com as respectivas realizações nas leis nacionais, as ferramentas eléctricas que não servem mais para a utilização, devem ser enviadas separadamente a uma reciclagem ecológica.

Garantia legal

Nós prestamos para este aparelho Würth uma garantia legal conforme as determinações legais/específicas do país, a partir da data de compra (comprovado pela factura ou pelo recibo de entrega). Danos originados são eliminados através de um fornecimento de substituição ou por uma reparação.

Danos provenientes de desgastes naturais, sobrecarga ou utilização inadequada, não são abrangidos pela garantia legal.

Só é possível aceitar reclamações, se o aparelho for enviado, sem ser desmontado, a uma sucursal Würth, ao seu revendedor Würth ou a um serviço pós-venda autorizado para ferramentas eléctricas e pneumáticas da Würth.

Informações sobre ruído e vibrações

Valores de medida de acordo com EN 60 745.

O nível de ruído avaliado A do aparelho é tipicamente:

Nível de pressão acústica L_{pA}/K_{pA} dB (A) 94/3;

Nível de potência acústica L_{WA}/K_{WA} dB (A) 105/3.

Utilize protectores auriculares!!

Valores totais de vibração (soma dos vectores das três direcções) determinadas conforme EN60 745:

Valor de emissão de vibração $a_{h,D}=3,0 \text{ m/s}^2$, incerteza $K_{h,D}=1,5 \text{ m/s}^2$.

O nível de oscilações indicado nestas instruções de serviço foi medido de acordo com um processo de medição normalizado pela norma EN 60745 e



pode ser utilizado para a comparação de aparelhos. Ele também é apropriado para uma avaliação preliminar da carga de vibrações.

O nível de vibrações indicado representa as aplicações principais da ferramenta eléctrica. Se a ferramenta eléctrica for utilizada para outras aplicações, com outras ferramentas de trabalho ou com manutenção insuficiente, é possível que o nível de vibrações seja diferente. Isto pode aumentar nitidamente o impacto de vibrações durante o completo período de trabalho.

Para uma avaliação exacta do impacto de vibrações, também deveriam ser considerados os períodos nos quais o aparelho está desligado ou funciona sem estar realmente a ser empregado. Isto pode reduzir nitidamente o impacto de vibrações durante o completo período de trabalho.

Como medidas de segurança adicionais para a protecção do operador contra o efeito das vibrações, deveria determinar por exemplo: Manutenção de ferramentas eléctricas e de ferramentas de trabalho, manter as mãos quentes e organização dos processos de trabalho.

CE Declaração de confirmidade

Declaramos sob nossa exclusiva responsabilidade que este producto cumpre as seguintes normas ou documentos normativos:

EN 60 745 de acordo com as disposições das directivas 98/37/EG (->28.12.09), 2006/42/EG (29.12.09->), 2004/108/EG.

CE 08

Adolf Würth GmbH & Co. KG

P. Zürn

A. Kräutle

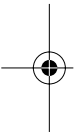
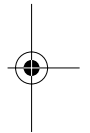

NL**Voor uw veiligheid**

Lees alle veiligheidsvoorschriften en aanwijzingen. Als de veiligheidsvoorschriften en aanwijzingen niet in acht worden genomen, kan dit een elektrische schok, brand en/of ernstig letsel tot gevolg hebben. Bewaar alle veiligheidsvoorschriften en aanwijzingen voor de toekomst.



Het gereedschap mag niet vochtig zijn en mag niet in een vochtige omgeving worden gebruikt.



Draag een veiligheidsbril en gehoorbescherming.



Draag bij lang haar een haarbescherming. Werk alleen met nauw sluitende kleding.



Draag werkhandschoenen bij het inzetten en wisselen van het zaagblad.

Gereedschapspecifieke veiligheidsvoorschriften**⚠ GEVAAR**

Houd uw handen uit de buurt van de zaagomgeving en het zaagblad. Houd met uw andere hand

de extra handgreep of het motorhuis vast. Als u de zaagmachine met beide handen vasthoudt, kunnen uw handen niet door het zaagblad verwond worden.

- ❑ **Grijp niet onder het werkstuk.** De beschermkap kan u onder het werkstuk niet tegen het zaagblad beschermen.
- ❑ **Pas de zaagdiepte aan de dikte van het werkstuk aan.** Er dient minder dan een volledige tandhoogte onder het werkstuk zichtbaar te zijn.
- ❑ **Houdt het te zagen werkstuk nooit in uw hand of op uw been vast. Zet het werkstuk in een stabiele opname vast.** Het is belangrijk om het werkstuk goed te bevestigen, om het gevaar van contact met het lichaam, vastklemmen van het zaagblad of verlies van de controle te minimaliseren.
- ❑ **Houd het elektrische gereedschap alleen vast aan de geïsoleerde greepvlakken als u werkzaamheden uitvoert waarbij het inzetgereedschap verborgen stroomleidingen kan raken.** Contact met een onder spanning staande leiding zet ook de metalen delen van het elektrische gereedschap onder spanning en leidt tot een elektrische schok.

- ❑ **Gebruik bij het schulpen altijd een aanslag of een rechte randgeleiding.** Dit verbetert de zaagnauwkeurigheid en verkleint de mogelijkheid dat het zaagblad vastklemt.
- ❑ **Gebruik altijd zaagbladen met de juiste maat en met een passende vorm van het opnameboorgat (bijv. stervormig of rond).** Zaagbladen die niet bij de montagegedelen van de zaagmachine passen, lopen niet rond en leiden tot het verliezen van de controle.
- ❑ **Gebruik nooit beschadigde of verkeerde onderlegingen of schroeven voor het zaagblad.** De onderlegingen en schroeven voor het zaagblad zijn speciaal geconstrueerd voor deze zaagmachine, voor optimaal vermogen en optimale bedrijfszekerheid.

Orzaken en voorkoming van een terugslag:

- Een terugslag is de plotselinge reactie als gevolg van een vasthakend, vastklemmend of verkeerd gericht zaagblad. Deze reactie leidt ertoe dat een ongecontroleerde zaagmachine uit het werkstuk omhoogkomt en in de richting van de bedienende persoon beweegt.
- Als het zaagblad in de zich sluitende zaaggroef vasthaakt of vastklemt, wordt het geblokkeerd en slaat de motorkracht de zaagmachine in de richting van de bedienende persoon terug.
- Als het zaagblad in de zaagopening wordt gedraaid of verkeerd wordt gericht, kunnen de tanden van de achterste zaagbladrand in het oppervlak van het werkstuk vasthaken, waardoor het zaagblad uit de zaagopening beweegt en achteruitspringt in de richting van de bedienende persoon.

Een terugslag is het gevolg van het verkeerd gebruik of onjuiste gebruiksomstandigheden van de zaagmachine. Terugslag kan worden voorkomen door geschikte voorzorgsmaatregelen, zoals hieronder beschreven:

- ❑ **Houd de zaagmachine met beide handen vast en breng uw armen in een stand waarin u de terugslagkrachten kunt opvangen. Blijf altijd opzij van het zaagblad en breng het zaagblad nooit op één lijn met uw lichaam.** Bij een terugslag kan de zaagmachine naar achteren springen. De bedienende persoon kan de terugslagkrachten echter door geschikte voorzorgsmaatregelen beheersen.
- ❑ **Als het zaagblad vastklemt of als u de werkzaamheden onderbreekt, schakelt u de zaagmachine uit en houdt u deze rustig in het werkstuk totdat het zaagblad tot stilstand is gekomen. Probeer nooit om de zaagmachine uit het werkstuk te verwijderen of de machine achteruit te trekken zolang het zaagblad beweegt. Anders kan er een terugslag optreden.** Stel de oorzaak van het vastklemmen van het zaagblad vast en maak deze ongedaan.
- ❑ **Als u een zaagmachine die in het werkstuk steekt weer wilt starten, centreert u het zaagblad in de zaaggroef en controleert u of de zaagtanden niet in het werkstuk zijn vastgehaakt.** Als het zaagblad vastklemt, kan het uit het werkstuk bewegen of een terugslag veroorzaken wanneer de zaagmachine opnieuw wordt gestart.

**Voor uw veiligheid**

- ❑ **Ondersteun grote platen om het risico van een terugslag door een vastklemmend zaagblad te verminderen.** Grote platen kunnen onder hun eigen gewicht doorbuigen. Platen moeten aan beide zijden worden ondersteund, zowel in de buurt van de zaagopening als aan de rand.
 - ❑ **Gebruik geen stompe of beschadigde zaagbladen.** Zaagbladen met stompe of verkeerd gerichte tanden veroorzaken door een te nauwe zaagopening een verhoogde wrijving, vastklemmen van het zaagblad of terugslag.
 - ❑ **Draai voor het begin van de zaagwerkzaamheden de instellingen voor de zaagdiepte en de zaaghoek vast.** Als de instellingen tijdens het zagen veranderen, kan het zaagblad vastklemmen en kan er een terugslag optreden.
 - ❑ **Wees bijzonder voorzichtig bij „invallend zagen” in bestaande muren of andere plaatsen zonder voldoende zicht.** Het invallende zaagblad kan bij het zagen in niet-zichtbare voorwerpen blokkeren en een terugslag veroorzaken.
 - ❑ **Gebruik de zaagmachine niet als de onderste beschermkap niet vrij kan bewegen en niet onmiddellijk sluit. Klem of bind de onderste beschermkap nooit in de geopende stand vast.** Als de zaagmachine op de vloer valt, kan de onderste beschermkap verbogen worden. Open de beschermkap met de terugtrekhandel en controleer dat de kap vrij beweegt en dat deze bij alle zaaghoeken en zaagdiepten het zaagblad of andere delen niet aanraakt.
 - ❑ **Controleer de functie van de veer voor de onderste beschermkap. Als de onderste beschermkap en de veer niet correct werken, dient u de zaagmachine te laten repareren voordat u deze gebruikt.** Beschadigde delen, plakkende aanslag of ophoping van spanen laten de onderste beschermkap vertraagd werken.
 - ❑ **Open de onderste beschermkap alleen met de hand bij bijzondere zaagwerkzaamheden, zoals invallend zagen en haaks zagen. Open de onderste beschermkap met de terugtrekhandel en laat deze los zodra het zaagblad in het werkstuk is ingevallen.** Bij alle andere zaagwerkzaamheden moet de onderste beschermkap automatisch werken.
 - ❑ **Leg de zaagmachine niet op de werkbank of op de vloer zonder dat de onderste beschermkap het zaagblad bedekt.** Een onbeschermd uitlopend zaagblad beweegt de zaagmachine tegen de zaagrichting en zaagt wat er in de weg komt. Let op de uitlooptijd van de zaagmachine.
 - ❑ **Werk met de zaagmachine niet boven uw hoofd.** Zo heeft u geen voldoende controle over het elektrische gereedschap.
 - ❑ **Gebruik een geschikt detectieapparaat om verborgen stroom-, gas- of waterleidingen op te sporen of raadpleeg het plaatselijke energie- of waterleidingbedrijf.** Contact met elektrische leidingen kan tot brand of een elektrische schok leiden. Beschadiging van een gasleiding kan tot een explosie leiden. Breuk van een waterleiding veroorzaakt materiële schade.
 - ❑ **Gebruik het elektrische gereedschap niet stationair.** Het is niet geconstrueerd voor gebruik met een zaagtafel.
 - ❑ **Gebruik geen zaagbladen van HSS-staal.** Dergelijke zaagbladen kunnen gemakkelijk breken.
 - ❑ **Gebruik geen slijpschijven.** Slijpschijven zijn voor dit gereedschap niet toegestaan.
 - ❑ **Houd het elektrische gereedschap tijdens de werkzaamheden stevig met beide handen vast en zorg ervoor dat u stevig staat.** Het elektrische gereedschap wordt met twee handen veiliger geleid.
 - ❑ **Zet het werkstuk vast.** Een met spanvoorzieningen of een bankschroef vastgehouden werkstuk wordt beter vastgehouden dan u met uw hand kunt doen.
- Wacht tot het elektrische gereedschap tot stilstand is gekomen voordat u het neerlegt.** Het inzetgereedschap kan vasthaken en dit kan tot het verlies van de controle over het elektrische gereedschap leiden.
- ❑ De knop voor de blokkering van de uitgaande as mag alleen worden gebruikt wanneer de machine stilstaat.
 - ❑ Grijp niet naar het draaiende inzetgereedschap. Verwijder spanen en dergelijke alleen wanneer de machine stilstaat.
 - ❑ Het zaagblad mag niet worden afgeremd door er aan de zijkant tegen te drukken.
 - ❑ De beweegbare beschermkap moet vrij beweegbaar zijn en moet zelfstandig, gemakkelijk en nauwkeurig naar de eindstand terugkeren.
 - ❑ Bij het zagen van materialen met sterke rookontwikkeling moet de machine regelmatig gereinigd worden. Het probleemloos functioneren van de veiligheidsvoorzieningen (bijv. beschermkap) moet gewaarborgd zijn.
 - ❑ Materialen die bij de bewerking voor de gezondheid gevaarlijk stof of gevaarlijke dampen voortbrengen (zoals asbest), mogen niet worden bewerkt.
 - ❑ Controleer het werkstuk op vreemde voorwerpen. Let er tijdens de werkzaamheden altijd op, dat u niet in spijkers en dergelijke zaagt.
 - ❑ Schakel de machine onmiddellijk uit wanneer het zaagblad blokkeert.
 - ❑ Probeer geen zeer kleine werkstukken te zagen.
 - ❑ Tijdens de werkzaamheden moet het werkstuk stevig liggen en niet kunnen verschuiven.
 - ❑ Gebruik alleen zaagbladen die voor het te bewerken materiaal geschikt zijn.
 - ❑ Laat kinderen de machine nooit gebruiken.
 - ❑ **Gebruik uitsluitend origineel Würth-toebehoren.**

Technische gegevens

Cirkelzaag	HKS 55 Combi
Artikelnummer	0702 157 X
Opgenomen vermogen	1200 W
Toerental onbelast	2000 - 5200 min ⁻¹
Opnamehoogte van het zaagblad	20 mm
Zaagblad-Ø	160 mm
Max. zaagcapaciteit bij 90°	55 mm
Max. zaagcapaciteit bij 45°	40 mm
Gewicht	3,4 kg

*Energierijke hoogfrequente storingen kunnen toerentalschommelingen veroorzaken. Deze verdwijnen weer zodra de storingen zijn geluwd.

Onderdelen van het gereedschap

- 1 Spaanafvoer/aansluiting voor spaanafzuiging
- 2 Vastzetschroef voor verstekhoekinstelling
- 3 Parallelgeleider
- 4 Beschermpak
- 5 Bevestigingsschroef
- 6 Vastzetschroef voor parallelgeleider
- 7 Instelschroef voor glijrail (toebehoren)
- 8 Extra handgreep
- 9 Spanhendel voor pendelbeschermpak
- 10 Inschakelblokkering
- 11 Aan/uit-schakelaar
- 12 Handgreep
- 13 Schaalverdeling voor verstekhoek
- 14 Kabelvoering
- 15 Overbelastingsindicatie
- 16 Stelwiel vooraf instelbaar toerental
- 17 Hendel voor zaagdiepteverstelling
- 18 Inbussleutel
- 19 Schaalverdeling voor zaagdiepte
- 20 Zaagdiepteaanslag
- 21 Hendel voor zaagdiepteaanslag
- 22 Zaagblad
- 23 Spanflens
- 24 Blokkeerknop uitgaande as
- 25 Instelschroef
- 26 Contramoer

In de gebruiksaanwijzing afgebeeld en beschreven toebehoren wordt niet altijd standaard meegeleverd.

Gebruik volgens bestemming

Het gereedschap is bestemd voor het met vaste steun schulpen en afkorten met een rechte zaagsnede en met verstekhoeken tot 45° in hout.

De adviezen voor zaagbladen moeten in acht worden genomen.

De gebruiker is aansprakelijk voor defecten bij gebruik dat niet volgens de bestemming is.

Zaagdiepte/verstekhoek instellen

- **Trek altijd voor werkzaamheden aan het gereedschap de stekker uit het stopcontact.**

Zaagdiepte instellen (zie hoofdafbeelding/afbeelding A)

- Maak de spanhendel **17** los en breng de machine in de bovenste stand.
- Draai de hendel **21** los. Stel de gewenste zaagdiepte met de aanslag **20** op de schaalverdeling **19** in. Draai de hendel **21** weer vast.
- Duw de machine omlaag en draai de spanhendel **17** vast.

 **Een optimaal resultaat wordt bereikt wanneer het zaagblad ca. 5 – 8 mm uit het werkstuk steekt.**

Verstekhoek instellen (zie hoofdafbeelding)

De verstekhoek kan tussen 0° en 45° worden ingesteld.

- Draai de spanschroef **2** los.
- Stel de verstekhoek in door de voetplaat **10** omlaag te kantelen. De hoek wordt op de schaalverdeling **13** aangegeven.
- Draai de spanschroef **2** weer vast.

Zaagblad wisselen/instellen

- **Trek altijd voor werkzaamheden aan het gereedschap de stekker uit het stopcontact.**
- **Draag werkhandschoenen bij het inzetten en vervangen van het zaagblad.**

Zaagblad wisselen (zie afbeelding B)

- Houd de asblokkeerknop **24** ingedrukt en draai het zaagblad met de inbussleutel **18** zo ver tot deze vastklikt. Laat de asblokkeerknop los.
- Druk op de asblokkeerknop **24**, draai de beschermpak terug tot deze niet meer verder kan en laat de beschermpak los.

- Draai de bevestigingsschroef **5** los. Verwijder het zaagblad **22** en de spanflens **23**.
- Vervang het zaagblad. De draairichtingpijl op het zaagblad moet overeenkomen met de pijl op de zaagbladbescherming **4**.
- **Gebruik alleen scherpe en onbeschadigde zaagbladen. Gebruik geen gescheurde of vervormde zaagbladen. Gebruik geen zaagbladen van hooggelegeerd sneldraaistaal (HSS-staal). Gebruik geen zaagbladen die niet aan de vermelde specificaties voldoen. Het zaagblad moet voor het onbelaste toerental geschikt zijn. Gebruik een zaagblad dat voor het te bewerken materiaal geschikt is.**
- Voor de correcte werking van de veiligheidskoppeling moet het contactoppervlak tussen bevestigingsschroef **5** en zaagblad vrij van zaagspanen en met een dunne vetfilm bedekt zijn. Gebruik universeel vet (DIN 51825 - ME/HC 3/4K -30).
- Draai de bevestigingsschroef **5** vast. Draai de beschermkap terug tot deze niet meer verder kan om de asblokkering los te maken en sluit de beschermkap.

Zaagblad haaks afstellen (zie afbeelding C)

- Controleer met behulp van een winkelhaak of het zaagblad haaks staat ten opzichte van de voetplaat.

Als een instelling vereist is:

- Draai beide vastzetschroeven **2** los.
- Draai de contramoer **26** los en corrigeer de zaaghoek met de instelschroef **25**.
- Draai vervolgens de contramoer **26** en de beide vastzetschroeven **2** weer vast.

Afzuiging van stof en spanen

- Trek altijd voor werkzaamheden aan het gereedschap de stekker uit het stopcontact.**

Spaanafvoer

Reinig de spaanafvoer **1** regelmatig. Gebruik voor het reinigen van een verstopte spaanafvoer een geschikt hulpmiddel (bijvoorbeeld houten lat of perslucht).

-  **Grijp niet met uw vingers in de spaanafvoer 1.**

Externe afzuiging

Gebruik indien mogelijk een stofafzuiging. Om een hoge graad van stofafzuiging te bereiken, gebruikt u een geschikte zuiger in combinatie met dit elektrische gereedschap.

De machine kan rechtstreeks worden aangesloten op het stopcontact van een WÜRTH industriële stofzuiger met automatische bediening. Deze wordt bij het inschakelen van de machine automatisch gestart.

Verbind voor het afzuigen de zuigslangaansluiting met de adapter en steek deze in de opnameopening van de afzuigvoorziening **1**. Gebruik hiervoor de speciale adapter (702 400 042, toebehoren).

Zorg voor een goede ventilatie van de werkplek.

Er wordt geadviseerd om een ademmasker met filterklasse P2 te dragen.

Neem de in uw land geldende voorschriften voor de te bewerken materialen in acht.

Ingebruikneming

Let op de netspanning: de spanning van het stopcontact moet overeenkomen met de gegevens op het typeplaatje van het gereedschap.

Vooraf instelbaar toerental

Met het stelwiel **4** kunt u het gewenste toerental (ook terwijl de machine loopt) vooraf instellen.

Het vereiste toerental is afhankelijk van het materiaal en de werkomstandigheden en kan proefondervindelijk worden vastgesteld.

Laat na langdurige werkzaamheden met een laag toerental de machine afkoelen door deze ca. 3 minuten met maximumtoerental onbelast te laten lopen.

Toerentalstanden:

	min ⁻¹
1	2000
2	2500
3	3300
4	4000
5	4600
6	5200

Overbelastingsindicatie

De indicatie **15** gaat bij het inschakelen van de machine korte branden en geeft aan dat de machine gereed is voor gebruik.

Als de indicatie **15** tijdens het gebruik gaat branden, duidt dit op overbelasting van de motor. In dit geval de belasting onmiddellijk verminderen resp. de motor laten afkoelen.

In- en uitschakelen

Inschakelen: Duw de inschakelblokkering **10** omlaag en houd deze ingedrukt.
Druk vervolgens op de aan/uitschakelaar **11**.

Uitschakelen: Aan/uit-schakelaar **11** loslaten.

 **Schakel het gereedschap niet in of uit terwijl het zaagblad het werkstuk of andere materialen aanraakt.**

Kabelvoering

Plaats de netkabel in de kabelgeleiding **14** om beschadigingen te voorkomen. Daardoor wordt de netkabel altijd uit de buurt gehouden van de plaats waar wordt gezaagd.

Tips voor de werkzaamheden

Geleid het gereedschap met één hand aan de handgreep **12** en uw andere hand aan de extra handgreep **8**.

De markering **27** vergemakkelijkt het zagen langs een op het werkstuk getrokken lijn.

De markering komt daarbij overeen met de linker snijkant van het zaagblad.

Parallelgeleider

De parallelgeleider **3** kan links of rechts van de machine worden gemonteerd.

Draai de beide vastzetschroeven **6** los en plaats de beide geleidingsstangen in de houders op de voetplaat.

Bij het zagen parallel aan de rand van het werkstuk: De aanslaglijst moet omlaag wijzen.

Bij het zagen parallel aan de geleidingsrand op het werkstuk: De aanslaglijst moet omhoog wijzen.

Let er bij het instellen van de parallelgeleider **3** op dat het werkstuk parallel ligt. Draai de beide vastzetschroeven **6** weer vast.

Zagen van smalle stukken

Met de machine kunnen zeer smalle stukken (bijv. schijnvoegen) vlak langs de muur worden vervaardigd. Daarvoor moet de beschermkap vlak langs de wand worden gevoerd.

Invallend zagen

⚠ GEVAAR **Terugslaggevaar! Houd de machine met beide handen aan de daarvoor bestemde handgrepen goed vast. Om de machine tijdens het invallen steviger vast te houden, moet de achterkant van de voetplaat tegen een stevige aanslag liggen.**

De verstekhoek moet op 0° worden ingesteld.

- Maak de spanhendel **17** los en breng het bovenstuk van de machine in de bovenste stand.
- Open de beschermkap met de hendel **9** zo ver tot dat de machine op het werkstuk kan worden gezet.
- Draai de hendel **21** los. Stel de gewenste zaagdiepte met de aanslag **20** op de schaalverdeling **19** in. Draai de hendel **21** weer vast.
- Draai de spanhendel **17** **niet** vast, zodat de invalfunctie gewaarborgd is.
- Let erop dat de achterste voetplaat stevig tegen de aanslag ligt en schakel de machine in.
- Houd de machine goed vast. Duw de machine langzaam omlaag en zaag terwijl u de machine gelijkmatig duwt.

Zaagcapaciteit en zaagkwaliteit zijn vooral afhankelijk van de toestand en de vertanding van het zaagblad. Gebruik daarom uitsluitend scherpe en voor het te bewerken materiaal geschikte zaagbladen.

De juiste keuze van het zaagblad is afhankelijk van de houtsoort en houtkwaliteit, en van de vraag of er geschulpt of afgekort moet worden.

Stof van beuken- en eikenhout is bijzonder gevaarlijk voor de gezondheid. Werk daarom uitsluitend met stofafzuiging.

Reiniging en onderhoud

- Trek altijd voor werkzaamheden aan het gereedschap de stekker uit het stopcontact.**
- Houd machine- en ventilatieopeningen altijd schoon.

De zaagbladbescherming moet altijd vrij kunnen bewegen en zelfstandig kunnen sluiten. Houd daarom de omgeving rond de zaagbladbescherming altijd schoon. Verwijder stof en spanen door uitblazen met perslucht of met een kwast.



Zaagbladen zonder coating kunnen worden beschermd tegen beginnende roest door middel van een dunne laag zuurvrije olie. Verwijder de olie voor het gebruik weer, omdat er anders vlekken op het hout komen.

Hars- en lijmresten op het zaagblad leiden tot een slecht zaagresultaat. Reinig daarom het zaagblad onmiddellijk na het gebruik.

Mocht het gereedschap ondanks zorgvuldige fabricage- en testmethoden toch defect raken, dient de reparatie door een Würth Master-Service te worden uitgevoerd.

Vermeld bij vragen en bestellingen van vervangingsonderdelen altijd het artikelnummer volgens het typeplaatje van de machine.

De actuele onderdelenlijst van deze machine kunt u bekijken op het internet via „<http://www.wuerth.com/partsmanager>” of aanvragen bij de Würth-vestiging bij u in de buurt.

Afvalverwijdering

Elektrische gereedschappen, toebehoren en verpakkingen moeten op een voor het milieu verantwoorde wijze worden hergebruikt.



Alleen voor landen van de EU:

Gooi elektrische gereedschappen niet bij het huisvuil.

Volgens de Europese richtlijn 2002/96/EG over elektrische en elektronische oude apparaten en de

omzetting van de richtlijn in nationaal recht moeten niet meer bruikbare elektrische gereedschappen apart worden ingezameld en op een voor het milieu verantwoorde wijze worden hergebruikt.

Wettelijke garantie

Voor dit Würth-gereedschap bieden wij de wettelijke garantie vanaf de aankoopdatum (factuur of leverbon geldt als bewijs) volgens de wettelijke, per land verschillende bepalingen. Opgetreden defecten worden verholpen door een vervangingslevering of reparatie.

Defecten die terug te voeren zijn op natuurlijke slijtage, overbelasting of ondeskundige behandeling worden van de wettelijke garantie uitgesloten.

Klachten worden alleen in behandeling genomen wanneer u het apparaat in compleet gemonteerde toestand overdraagt aan een Würth-vestiging, een Würth-buitendienstmedewerker of een door Würth erkende klantenservicewerkplaats voor perslucht- en elektrische gereedschappen.

Informatie over geluid en trillingen

Meetwaarden vastgesteld volgens EN 60 745.

Het A-gewaardeerde geluidsdrukniveau van het gereedschap bedraagt kenmerkend:
geluidsdrukniveau L_{pA}/K_{pA} dB (A) 94/3;
geluidsvermogeniveau L_{WA}/K_{WA} dB (A) 105/3.

Draag oorbeschermers.agen!

Totale trillingswaarden (vectorsom van drie richtingen) bepaald volgens EN 60 745:

trillingsemisiewaarde $a_{h,D} = 3,0 \text{ m/s}^2$, onzekerheid $K_{h,D} = 1,5 \text{ m/s}^2$.

Het in deze gebruiksaanwijzing vermelde trillingsniveau is gemeten met een volgens EN 60745 genormeerde meetmethode en kan worden gebruikt om elektrische gereedschappen met elkaar te vergelijken. Deze is ook geschikt voor een voorlopige inschatting van de trillingsbelasting.

Het aangegeven trillingsniveau representeert de hoofdzakelijke toepassingen van het elektrische gereedschap. Als echter het elektrische gereedschap wordt gebruikt voor andere toepassingen, met afwijkende inzetgereedschappen of onvoldoende onderhoud, kan het trillingsniveau afwijken. Dit kan de trillingsbelasting gedurende de gehele arbeidsperiode duidelijk verhogen.

Voor een nauwkeurige schatting van de trillingsbelasting moet ook rekening worden gehouden met de tijd waarin het gereedschap uitgeschakeld is, of waarin het gereedschap wel loopt, maar niet werkelijk wordt gebruikt. Dit kan de trillingsbelasting gedurende de gehele arbeidsperiode duidelijk verminderen.

Leg extra veiligheidsmaatregelen ter bescherming van de bediener tegen het effect van trillingen vast, zoals: onderhoud van elektrische gereedschappen en inzetgereedschappen, warm houden van de handen, organisatie van het arbeidsproces.





CE Konformiteitsverklaring

Wij verklaren op eigen verantwoording, dat dit produkt voldoet aan de volgende normen of normatieve documenten:

EN 60 745 volgens de bepalingen van de richtlijnen 98/37/EG (->28.12.09), 2006/42/EG (29.12.09->), 2004/108/EG.

CE 08

Adolf Würth GmbH & Co. KG

P. Zürn

R. Bauer

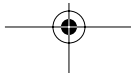
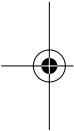

DK**For Deres egen sikkerheds skyld**

Læs alle sikkerhedsinstrukser og anvisninger. I tilfælde af manglende overholdelse af sikkerhedsinstrukserne og anvisningerne er der risiko for elektrisk stød, brand og/eller alvorlige kvæstelser. Opbevar alle sikkerhedsinstrukser og anvisninger til senere brug.

Maskinen må ikke være fugtig og må ikke benyttes i fugtige omgivelser.



Brug beskyttelsesbriller og høreværn. Beskyt langt hår under et hårnnet. Arbejd kun med tætsiddende tøj.



Bær beskyttelsehandsker, når savklingen isættes og skiftes.

Værktøjsspecifikke sikkerhedsinstrukser

FARE Hold fingrene væk fra saveområdet og savklingen. Hold på ekstragrebet eller motorhuset med den anden hånd. Holdes saven med begge hænder, kan disse ikke kvæstes af savklingen.

- ❑ **Stik ikke fingrene ind under emnet.** Beskyttelseskærmen kan ikke beskytte dig mod savklingen under emnet.
- ❑ **Tilpas snitdybden i forhold til emnets tykkelse.** Mindre end en hel tandhøjde skal kunne ses under emnet.
- ❑ **Hold aldrig det emne, der skal saves i, i hånden eller hen over benet. Sikre emnet på en stabil holder.** Det er vigtigt at fastgøre emnet godt for at minimere fare for kropskontakt, klemning af savklinge eller tab af kontrol.
- ❑ **Hold altid kun el-værktøjet i de isolerede gribe-flader, når du udfører arbejde, hvor indsats-værktøjet kan ramme bøjede strømledninger.** Kontakt med en spændingsførende ledning sætter også metaldele under spænding, hvilket fører til elektrisk stød.
- ❑ **Anvend altid et anslag eller en lige kantføring til længdeskæring.** Dette forbedrer snitnøjagtigheden og reducerer muligheden for, at savklingen sætter sig i klemme.
- ❑ **Anvend altid savklinger i den rigtige størrelse og med passende boring (f.eks. stjerneformet eller rund).** Savklinger, der ikke passer til savens monteringsdele, løber ikke rundt, hvorved du taber kontrollen.
- ❑ **Anvend aldrig beskadigede eller forkerte savklinge-spændeskiver eller -skruer.** Savklinge-spændeskiverne og -skruerne er konstrueret specielt til din sav for at sikre optimal ydelse og driftsikkerhed.

Årsager til et tilbageslag og hvordan et sådant undgås:

- Et tilbageslag er den pludselige reaktion fra en fastsiddende eller forkert indstillet savklinge, der fører til, at en ukontrolleret sav løfter sig og bevæger sig ud af emnet og hen imod betjeningspersonen.
- Har savklingen sat sig fast eller klemt sig fast i savspalten, blokerer den, og motorkraften slår saven tilbage ind mod betjeningspersonen.
- Drejes eller indstilles savklingen forkert i savsnittet, kan tænderne på den bageste savklinge-kant sætte sig fast i emnets overflade, hvorved savklingen springer ud af savspalten og saven springer tilbage hen imod betjeningspersonen.

Et tilbageslag resulterer af en forkert brug af saven. Det kan forhindres ved at træffe egnede sikkerhedsforanstaltninger, der beskrives i det følgende:

- ❑ **Hold saven fast med begge hænder og hold dine arme i en position, hvor du kan modstå tilbageslagskræfterne. Sørg altid for at stå på siden af savklingen, savklingen må aldrig befinde sig i en linje med din krop.** Ved et tilbageslag kan saven springe tilbage, dog kan betjeningspersonen beherske tilbageslagskræfterne, hvis egnede foranstaltninger er truffet.
- ❑ **Sidder savklingen i klemme eller afbryder du arbejdet, slukkes saven og saven holdes roligt i emnet, til savklingen er stoppet. Forsøg aldrig at fjerne saven fra emnet eller at trække den tilbage, så længe savklingen bevæger sig, ellers kan der opstå et tilbageslag.** Lokalisér og afhjælp årsagen til, at savklingen sidder i klemme.
- ❑ **Ønsker du at starte en sav, der sidder i emnet, centrerer savklingen i savspalten, hvorefter det kontrolleres, at savtænderne ikke sidder fast i emnet.** Sidder savklingen i klemme, kan den bevæge sig ud af emnet eller føre til et tilbageslag, hvis saven startes igen.
- ❑ **Understøt store plader for at reducere risikoen for et tilbageslag som følge af en fastsiddende savklinge.** Store plader kan bøje sig under deres egen vægt. Plader skal støttes på begge sider, både i nærheden af savspalten og ved kanten.

**Før Deres egen sikkerheds skyld**

- ❑ **Anvend ikke uskarpe eller beskadigede savklinger.** Savklinger med uskarpe eller forkert indstillede tænder fører til øget friktion, fastklemning af savklingen og tilbageslag, fordi savspalten er for smal.
 - ❑ **Spænd snitdybde- og snitvinkelindstillingerne, før savearbejdet påbegyndes.** Ændrer indstillingerne sig under savearbejdet, kan savklingen sætte sig i klemme, hvilket kan føre til et tilbageslag.
 - ❑ **Vær særlig forsigtig ved „lommesnit“ i bestående vægge eller andre områder, hvor man ikke har direkte indblik.** Den neddykkende savklinge kan blokere i forbindelse med savning i skjulte genstande, hvilket kan føre til et tilbageslag.
 - ❑ **Anvend ikke saven, hvis den nederste beskyttelseskærm ikke kan bevæges frit og den ikke lukker med det samme. Klem eller bind aldrig den nederste beskyttelseskærm fast i åben position.** Falder saven utilsigtet ned på jorden, kan den nederste beskyttelseskærm deformeres. Åben beskyttelseskærmen med tilbagetræksarmen og sørg for at sikre, at den bevæger sig frit og at hverken savklingen eller andre dele berøres, uafhængigt af snitvinklerne.
 - ❑ **Kontrollér fjederfunktionen for den nederste beskyttelseskærm. Sørg for at få saven vedligeholdt før brug, hvis den nederste beskyttelseskærm og fjederen ikke fungerer korrekt.** Beskadigede dele, klæbrige aflejringer eller ophobede spåner er med til, at den nederste beskyttelseskærm arbejder forsikret.
 - ❑ **Åben kun den nederste beskyttelseskærm med hånden i forbindelse med særlige snit som f.eks. „dyk- og vinkelsnit“.** Åben den nederste beskyttelseskærm med tilbagetræksarmen og slip den, så snart savklingen er dykket ind i emnet. Ved alt andet savearbejde skal den nederste beskyttelseskærm arbejde automatisk.
 - ❑ **Saven må kun lægges fra på værktøjsbænken eller gulvet, hvis den nederste beskyttelseskærm dækker over savklingen.** En ubeskyttet, efterløbende savklinge bevæger saven mod snitretningen og saver i alt, hvad der kommer i nærheden af saven. Overhold savens efterløbstid.
 - ❑ **Arbejd ikke med saven over hovedhøjde.** Da du i denne position ikke har nogen tilstrækkelig kontrol over el-værktøjet.
 - ❑ **Anvend egnede søgeinstrumenter til at finde frem til skjulte forsyningsledninger eller kontakt det lokale forsyningselskab.** Kontakt med elektriske ledninger kan føre til brand og elektrisk stød. Beskadigelse af en gasledning kan føre til eksplosion. Beskadigelse af en vandledning kan føre til materiel skade.
 - ❑ **Anvend ikke el-værktøjet stationært.** Det er ikke beregnet til drift med savebord.
 - ❑ **Anvend ikke savklinger af HSS-stål.** Sådanne savklinger kan let brække.
 - ❑ **Anvend ikke slibeskiver.** Slibeskiver er ikke godkendt til denne maskine.
 - ❑ **Hold altid maskinen fast med begge hænder og sørg for at stå sikkert under arbejdet.** El-værktøjet føres sikkert med to hænder.
 - ❑ **Sikr emnet.** Et emne holdes bedre fast med spændeanordninger eller skruestik end med hånden.
- El-værktøjet må først lægges fra, når det står helt stille.** Indsatsværktøjet kan sætte sig i klemme, hvilket kan medføre, at man taber kontrollen over el-værktøjet.
- ❑ Spindellåstetasten må kun betjenes, når maskinen står stille.
 - ❑ Stik ikke fingrene ind i værktøjet, når det roterer! Fjern kun spåner og lignende, når maskinen står stille.
 - ❑ Savklingen må ikke bremses ved at trykke på den i siden.
 - ❑ Den bevægelige beskyttelseskappe skal være frit bevægelig og vende automatisk, let og nøjagtigt tilbage i sin endeposition.
 - ❑ Saves der i materialer med stærk støvudvikling, skal maskinen rengøres med regelmæssige mellemrum. Det skal sikres, at beskyttelsesudstyret (f.eks. beskyttelseskappe) fungerer korrekt.
 - ❑ Materialer, der udvikler sundhedsskadeligt støv eller dampe under bearbejdningen (f.eks. asbest), må ikke bearbejdes.
 - ❑ Kontrollér emnet for fremmedelementer. Under arbejdet skal man altid være opmærksom på, at der ikke saves i søm el.lign.
 - ❑ Sluk straks for maskinen, hvis savklingen blokerer.
 - ❑ Forsøg ikke at save i meget små emner.
 - ❑ Under savearbejdet skal emnet ligge fast på et underlag og være sikret, så det ikke kan forskydes.
 - ❑ Anvend kun savklinger, der er egnede til det materiale, der skal bearbejdes.
 - ❑ Lad aldrig børn anvende denne maskine.
 - ❑ **Benyt kun originalt Würth tilbehør.**

Tekniske data

Rundsav	HKS 55 Combi
Artikelnummer	0702 157 X
Optagen effekt	1200 W
Omdrejningstal, ubelastet*	2000 - 5200 min ⁻¹
Holdeboring til savklinge	20 mm
Savklinge-Ø	160 mm
Maks. skæredybde ved 90°	55 mm
Maks. skæredybde ved 45°	40 mm
Vægt	3,4 kg

*Energislugende, højfrekvente fejl kan fremkalde hastighedssvingninger. Disse forsvinder igen, så snart fejlene er afhjulpet.

Maskinelementer

- 1 Spånudkast/tilslutning til spånopsugning
- 2 Stilleskrue til indstilling af geringsvinkel
- 3 Parallellanslag
- 4 Beskyttelseskappe
- 5 Fastgørelsesskrue
- 6 Stilleskrue til parallellanslag
- 7 Indstillingsskrue for glideskinne (tilbehør)
- 8 Ekstra håndgreb
- 9 Spændearm for pendulbeskyttelseskappe
- 10 Grundplade
- 11 Start-/stopkontakt
- 12 Håndgreb
- 13 Skala til geringsvinkel
- 14 Kabelføring
- 15 Visning af overbelastning
- 16 Hjul til indstilling af hastighed
- 17 Arm til indstilling af snitdybde
- 18 Unbrakonøgle
- 19 Skala til snitdybde
- 20 Snitdybdeanslag
- 21 Arm til snitdybdeanslag
- 22 Savklinge
- 23 Spændeflange
- 24 Spindellås
- 25 Justeringskrue
- 26 Kontramøtrik

Tilbehør, som er illustreret og beskrevet i brugsvejledningen, er ikke altid indeholdt i leveringen!

Beregnet anvendelsesområde

Saven er beregnet til ved fast underlag at udføre længde- og tværsnit med lige snitforløb og geringsvinkler indtil 45° i træ.

Benyt de anbefalede savklinger.

Brugeren bærer ansvaret for skader, som måtte opstå som følge af ikke foreskrevet anvendelse.

Indstil snitdybde/geringsvinkel

- **Stikket skal trækkes ud af stikdåsen, før der arbejdes på maskinen!**

Indstil snitdybde (se hovedbillede/billede A)

- Løsn spændearmen **17** og stil maskinen i den øverste stilling.
- Løsn armen **21**. Indstil den ønskede snitdybde med anslaget **20** på skalaen **19**. Spænd armen **21** igen.
- Tryk maskinen ned og spænd spændearmen **17**.
- ☞ **For at opnå et optimalt resultat, skal savklingen stikke 5–8 mm op over arbejdsområdet.**

Indstil geringsvinkel (se hovedbillede)

Geringsvinklen kan indstilles mellem 0° og 45°.

- Løsn låseskruen **2**.
- Indstil geringsvinklen ved at hælde savbordet **10**, indtil mærket angiver den ønskede vinkel på skalaen **13**.
- Spænd skruen **2**.

Skift/justér savklinge

- **Stikket skal trækkes ud af stikdåsen, før der arbejdes på maskinen!**
- **Drej beskyttelseskappen helt tilbage.**

Skift savklinge (se billed B)

- Hold spindellåsetasten **24** trykket ned og drej savklingen med unbrakonøglen **18**, indtil den falder i hak. Slip spindellåsetasten.
- Tryk på spindellåsetasten **24**, drej beskyttelseshætten helt tilbage og slip beskyttelseshætten.
- Drej fastgørelsesskruen **5** ud til venstre og tag savklingen **22** og spændeflanger **23** af.



- Skift savklingen. Drejeretningspilen på savklingen skal stemme overens med pilen på savklingebeholdningen 4.
- **Anvend kun skarpe, ubeskadigede savklinger. Anvend ikke revnede savklinger eller savklinger, hvis form har ændret sig. Anvend ikke savklinger af højleget hurtigarbejdsstål (HSS). Anvend kun savklinger, der svarer til de angivne tekniske data. Savklingen skal være egnet til tomgangshastighed. Anvend en savklinge, der er egnet til det materiale, der skal savnes i.**
- En korrekt funktion af sikkerhedskoblingen forudsætter, at kontakfladen mellem fastgørelseskrue 5 og savklinge er fri for savspåner og er beskyttet med en tynd fedtfilm. Anvend multifunktionsfedt (DIN 51825 - ME/HC 3/4K -30)!
- Spænd fastgørelsesskruen 5. Drej beskyttelseskappen helt tilbage for at løsne spindellåsen og luk beskyttelseskappen.

Indstil klingens lodrette position (se billede C)

- Brug en vinkel for at kontrollere, at klingens lodret på savbordet.

Hvis en justering er nødvendig:

- Løsn de to stillesskruer 2.
- Løsn kontramøtrikken 26 og korriger snitvinklen vha. justeringsskruerne 25.
- Spænd herefter kontramøtrikken 26 og de to stillesskruer 2 fast igen.

Støv- / spånopsugning

- Stikket skal trækkes ud af stikdåsen, før der arbejdes på maskinen!

Spånuddkast

Rengør spånuddkaståbningen 1 med regelmæssige mellemrum. Rengør en tilstoppet spånuddkaståbning med egnet værktøj (f.eks. træstykke, trykluft osv.).

-  **Grib ikke ind i spånuddkastningen 1 med fingrene.**

Opsugning med fremmed støvsuger

Anvend helst en støvsugning. For at opnå en effektiv støvsugning anvendes en egnet støvsuger sammen med dette el-værktøj.

Værktøjet kan tilsluttes direkte til stikdåsen på en Würth-industristøvsuger med automatikstart. Denne starter automatisk, når der tændes for værktøjet.

Til støvsugning forbindes sugeslangestudsene med adapteren, som stikkes ind i åbningen på støvsugeren 1. Anvend en speciel adapter (702.400.042, tilbehør).

Sørg for god ventilation på arbejdspladsen.

Det anbefales at bære en åndedrætsmaske fra filterklasse P2.

Overhold de forskrifter, der gælder i dit land, mht. de materialer, der skal bearbejdes.

Ibrugtagning

Bemærk netspændingen: Strømkildens spænding skal stemme overens med angivelserne på apparatets typeskilt.

Indstilling af omdrejningstal

Indstillingshjulet 4 benyttes til at indstille det ønskede omdrejningstal (også mens maskinen går).

Det krævede omdrejningstal afhænger af arbejds materialet og arbejdsbetingelserne; det kan optimeres ved praktiske forsøg.

Når man har arbejdet længere tid med lavt omdrejningstal, skal man lade maskinen løbe ubelastet med maksimalt omdrejningstal til afkøling.

Omdrejningstal-trin:

	min ⁻¹
1	2000
2	2500
3	3300
4	4000
5	4600
6	5200

Visning af overbelastning

Visningen 15 lyser kort, når maskinen tændes, hvilket betyder, at maskinen er klar.

Lyser visningen 15, mens maskinen kører, er motoren overbelastet. Reducer i dette tilfælde belastningen med det samme og lad motoren afkøle.

Indkobling/Udkobling

Indkobling: Tryk kontaktpærren 10 ned og hold den nede.
Tryk herefter på start/stop-kontakten 11.





Udkobling: Slip start-/stop-kontakten **11**.

 **Maskinen må hverken tændes eller slukkes, mens savklingen berører emnet eller andre materialer.**

Kabelføring

For at undgå beskadigelser sættes kablet ind i kabelføringen **14**. Dermed holdes kablet altid borte fra snitområdet.

Arbejdshenvisninger

Før maskinen med en hånd på håndgrebet **12** og en hånd på det ekstra håndgreb **8**.

Markeringen **27** gør det nemmere at save langs med en linje, der er trukket på emnet.

Markeringen svarer til den venstre snitkant på savklingen.

Parallellanslag

Parallellanslaget **3** kan monteres på højre eller venstre side af maskinen.

Løsn de to stilleskruer **6** og anbring de to føringsstænger i holderne på grundpladen.

Ved snit parallelt med emnets kant: Anslagslisten skal pege nedad.

Ved snit parallelt med føringskanten på emnet: Anslagslisten skal pege opad.

Sørg for, at parallellanslaget **3** indstilles parallelt med emnet. Spænd de to stilleskruer **6** fast igen.

Savning af smalle afsnit

Med maskinen kan der fremstilles meget smalle, vægtætte afsnit (f.eks. skyggefuger). Hertil skal beskyttelseskappen føres langs med væggen.

Neddykningsnit

 **FARE** Fare for tilbageslag! Hold godt fast i maskinen med begge hænder i håndgrebene. Maskinen holdes mere sikkert under neddykningsprocessen ved at sørge for, at den bageste kant på grundpladen ligger an op ad et fast anslag.

Geringsvinklen skal indstilles på **0°**.

- Løsn spændearmen **17** og stil maskinens øverste del i den øverste stilling.
- Åbn beskyttelseskappen med armen **9** på en sådan måde, at maskinen kan anbringes på emnet.

- Løsn armen **21**. Indstil den ønskede snitdybde med anslaget **20** på skalaen **19**. Spænd armen **21** igen.
- Spænd **ikke** spændearmen **17**, så neddykningsfunktionen er sikret.
- Sørg for, at den bageste grundplade ligger fast op mod anslaget og tænd for maskinen.
- Hold godt fast i maskinen. Tryk maskinen langsomt nedad og udfør savsnittet med ensartet fremføring.

Savekapacitet og skærekvalitet afhænger i høj grad af savklingsens tilstand og tandform. Derfor må der kun benyttes skarpe og materialepassende savklinger.

Det rigtige valg af savklinge retter sig efter træart, trækvalitet og om længde- eller tværsnit ønskes.

Bøge- og egestøv er særligt sundhedsfarligt, hvorfor der altid skal arbejdes med støvopsugning.

Vedligeholdelse og pleje

- Stikket skal trækkes ud af stikdåsen, før der arbejdes på maskinen!**
- Maskinen og ventilationsåbningerne skal altid være rene.

Savklingebeskyttelsen skal altid kunne bevæges frit og lukkes automatisk. Derfor skal området omkring savklingebeskyttelsen altid være rent. Støv og spåner fjernes med trykluft eller en pensel.

Savklinger uden belægning kan beskyttes mod rust ved påføring af et tyndt lag syrefri olie. Olien skal fjernes før brug, da træ ellers plettes til.

Harpiks og limrester på savklingen fører til dårlige snit. Derfor skal savklingen altid rengøres umiddelbart efter brug.

Skulle maskinen svigte trods omhyggelig fabrikation og kontrol, skal reparationen udføres af Würth Master Service.

Artikelnummeret på maskinens typeskilt skal altid angives ved forespørgsler og bestilling af reservedele.

Den aktuelle reservedelsliste for denne maskine findes på nettet under „<http://www.wuerth.com/partsmanager>“ eller kan bestilles hos den nærmeste Würth-filial.

Bortskaffelse

El-værktøj, tilbehør og emballage skal genbruges på en miljøvenlig måde.



Gælder kun for EU-lande:

Smid ikke el-værktøj ud sammen med det almindelige husholdningsaffald!

Iht. det europæiske direktiv 2002/96/EF om affald af elektrisk og elektronisk udstyr skal kasseret elektrisk udstyr indsamles separat og genbruges iht. gældende miljøforskrifter.

Wettelijke garantie

Voor dit Würth-gereedschap bieden wij de wettelijke garantie vanaf de aankoopdatum (factuur of leverbon geldt als bewijs) volgens de wettelijke, per land verschillende bepalingen. Opgetreden defecten worden verholpen door een vervangingslevering of reparatie.

Defecten die terug te voeren zijn op natuurlijke slijtage, overbelasting of ondeskundige behandeling worden van de wettelijke garantie uitgesloten.

Reklamationen kan kun anerkendes, hvis du sender aggregatet uadskilt til et Würth center, din Würth kontaktperson eller Würth Master Service, der har kendskab til trykluft- og el-værktøj.

Støj-/vibrationsinformation

Måleværdier beregnes iht. EN 60 745.

Værktøjets A-vurderede støjniveau er typisk:

Lydtrykniveau L_{pA}/K_{pA} dB (A) 94/3;

lydeffektniveau L_{WA}/K_{WA} dB (A) 105/3.

Brug høreværn!

Samlede vibrationsværdier (værdisum for tre retninger) beregnet iht. EN 60 745:

Svingningsemissionsværdi $a_{h,D} = 3,0 \text{ m/s}^2$, usikkerhed $K_{h,D} = 1,5 \text{ m/s}^2$.

Det svingningsniveau, der er angivet i denne instruktion, er blevet målt iht. en standardiseret måleproces i EN 60745, og kan bruges til at sammenligne el-værktøjer. Det er også egnet til en foreløbig vurdering af svingningsbelastningen.

Det angivne svingningsniveau repræsenterer el-værktøjets væsentligste anvendelsesområder. Hvis el-værktøjet dog anvendes til andre formål, med afvigende indsatsværktøj eller utilstrækkelig vedligeholdelse, kan svingningsniveauet afvige. Dette kan øge vibrationsbelastningen betydeligt i hele arbejdstidsrummet.

For nøjagtigt at kunne vurdere svingningsbelastningen bør man også tage højde for de tider, hvor apparatet er slukket eller kører, men ikke bruges. Dette kan reducere vibrationsbelastningen betydeligt i hele arbejdstidsrummet.

Fastlæg ekstra sikkerhedsforanstaltninger for at beskytte brugeren mod følgerne af svingningerne som f.eks.: Vedligeholdelse af el-værktøj og indsatsværktøj, holde hænderne varme, organisation af arbejdsforløbene.

Konformiteitsverklaring

Wij verklaren op eigen verantwoording, dat dit produkt voldoet aan de volgende normen of normatieve documenten:

EN 60 745 volgens de bepalingen van de richtlijnen 98/37/EG (->28.12.09), 2006/42/EG (29.12.09->), 2004/108/EG.

CE 08

Adolf Würth GmbH & Co. KG

P. Zürn

A. Kräutle

N**Før din sikkerhet**

Les alle sikkerhetsinformasjonene og instruksene. Feil ved overholdelsen av sikkerhetsinformasjonene og anvisningene kan medføre elektriske støt, brann og/eller alvorlige skader. Ta vare på alle sikkerhetsinformasjonene og instruksene for fremtidig bruk.

Maskinen må ikke være fuktig eller brukes i fuktige omgivelser.



Bruk vernebriller og hørselvern.

Ved langt hår må man bruke hårnekk. Arbeid kun med tetsittende klær.



Bruk vernehansker til innsetting og skifting av sagblad.

Maskinavhengig sikkerhetsinformasjon

FARE Pass på at hendene ikke kommer inn i sagerområdet og opp i sagbladet. Hold ekstrahåndtaket eller motorhuset fast med den andre hånden. Når begge hendene holder sagen, kan sagbladet ikke skade hendene.

- Ikke grip under arbeidsstykket.** Vernedekelet kan ikke beskytte deg mot sagbladet under arbeidsstykket.
- Tilpass skjæredybden til tykkelsen på arbeidsstykket.** Det skal være mindre enn en full tannhøyde synlig under arbeidsstykket.
- Hold aldri arbeidsstykket som skal sages fast med hånden eller over benet. Du må sikre arbeidsstykket på et stabilt feste.** Det er viktig å feste arbeidsstykket godt for å minimere faren ved kroppskontakt, fastklemming av sagbladet eller hvis du mister kontrollen.
- Ta kun tak i elektroverktøyet på de isolerte gripeflatene, hvis du utfører arbeid der innsatsverktøyet kan treffe på skjulte strømløsningsledninger.** Kontakt med en spenningsførende ledning setter også elektroverktøyet metalldele under spenning og fører til elektriske støt.

- Ved langsskjæring må du alltid bruke et anlegg eller en rett kantføring.** Dette forbedrer skjærenøyaktigheten og reduserer muligheten til at sagbladet klemmer.
- Bruk alltid sagblad med rett størrelse og med passende festehull (f. eks. stjerne-formet eller rund).** Sagblad som ikke passer sammen med sages montasjedeler, går urundt og fører til tap av kontrollen.
- Bruk aldri skadede eller gale sagblad-underlagsskiver eller -skruer.** Sagblad-underlagsskivene og -skruene ble spesielt konstruert for denne sagen, slik at det oppnås en optimal ytelse og driftssikkerhet.

Årsaker til tilbakeslag og hvordan tilbakeslag kan unngås:

- Et tilbakeslag er en plutselig reaksjon fra et sagblad som har hengt seg opp, klemt seg fast eller er galt innrettet, og som fører til at en ukontrollert sag løftes opp og beveger seg ut av arbeidsstykket og i retning av brukeren.
- Hvis et sagblad henger seg opp eller klemmer seg fast i en sagespalte som lukkes, blokkerer sagen og motorkraften slår sagen tilbake i retning av brukeren.
- Hvis et sagblad dreies galt eller rettes galt opp i sagsnittet, kan tennene til bakre sagbladkant kile seg fast i overflaten til arbeidsstykket, slik at sagbladet beveger seg ut av sagespalten og sagen springer tilbake i retning av brukeren.

Tilbakeslag er resultatet av gal eller feilaktig bruk av sagen. Det kan unngås ved å følge egnede sikkerhetstiltak som beskrevet nedenstående:

- Hold sagen godt fast og plasser armene dine i en stilling som kan ta imot tilbakeslagskrefter. Opphold deg alltid på siden av et sagblad, la aldri sagbladet være i en linje med kroppen din.** Ved et tilbakeslag kan sagen rykke bakover, men brukeren kan beherske tilbakeslagskreftene, hvis det ble utført egnede sikkerhetstiltak.
- Hvis sagbladet blokkerer eller du avbryter arbeidet, slår du av sagen og holder den rolig i arbeidsstykket til sagbladet er stanset helt. Forsøk aldri å fjerne sagen fra et arbeidsstykke eller trekke den bakover så lenge sagbladet beveger seg eller det kan oppstå et tilbakeslag.** Finn og fjern årsaken til blokkeringen av sagbladet.
- Hvis du vil starte en sag som står fast i arbeidsstykket igjen, sentrerer du sagbladet i sagespalten og kontrollerer om sagtennene ikke har kilt seg fast i arbeidsstykket.** Hvis sagbladet klemmer seg fast, kan det bevege seg ut av arbeidsstykket eller forårsake et tilbakeslag når sagen starter igjen.



Før din sikkerhet

- ❑ **Støtt store plater for å redusere risikoen for tilbakeslag fra et fastklemmt sagblad.** Store plater kan bøyes av sin egen vekt. Platene må støttes på begge sider, både i nærheten av sagespalten og på kanten.
- ❑ **Bruk ikke butte eller skadede sagblad.** I en for smal sagespalte forårsaker sagblad med butte eller galt opprettede tenner stor friksjon, fastklemming av sagbladet eller tilbakeslag.
- ❑ **Trekk fast skjæredybde- og skjærevinkelinnstillingene før sagingen.** Hvis innstillingene forandrer seg i løpet av sagingen, kan sagbladet klemmes fast og det kan oppstå et tilbakeslag.
- ❑ **Vær spesielt forsiktig ved «innstikkssaging» i bestående vegger eller andre områder du ikke kan se inn i.** Det innstikkende sagbladet kan blokkere ved saging i skjulte objekter og forårsake et tilbakeslag.
- ❑ **Ikke bruk sagen hvis det nedre verneakselet ikke kan beveges fritt og ikke stenger straks. Klem og bind nedre verneakselet aldri fast i åpent posisjon.** Hvis sagen skulle falle ned på bakken ved en feiltagelse, kan det nedre verneakselet bøyes. Åpne verneakselet med tilbaketrekkingssarmen og pass på at det kan beveges fritt og ikke berører verken sagblad eller andre deler i alle skjærevinkler og -dybder.
- ❑ **Kontroller fjærens funksjon for nedre verneakselet. La sagen gjennomgå service før bruk, hvis nedre verneakselet og fjær ikke virker feilfritt.** Skadede deler, klebrige avleiringer eller sponhauer medfører at nedre verneakselet reagerer forsinket.
- ❑ **Åpne det nedre verneakselet manuelt kun ved spesielle snitt, som «innstikk- og vinkelsnitt».** Åpne det nedre verneakselet med tilbaketrekkingssarmen og slipp den når sagbladet er trengt inn i arbeidsstykket. Ved alle andre typer saging må det nedre verneakselet fungere automatisk.
- ❑ **Legg ikke sagen på arbeidsbenken eller gulvet uten at nedre verneakselet dekker over sagbladet.** Et ubeskyttet sagblad som fortsatt roterer, beveger sagen i motsatt retning av skjæreretningen og sager alt som er i veien. Ta hensyn til tiden sagen fortsatt roterer etter at den er slått av.
- ❑ **Arbeid ikke over hodet med sagen.** Slik har du ikke tilstrekkelig kontroll over elektroverktøyet.
- ❑ **Bruk egnede detektorer til å finne skjulte strøm-/gass-/vannledninger, eller spør hos det lokale el-/gass-/vannverket.** Kontakt med elektriske ledninger kan medføre brann og elektrisk støt. Skader på en gassledning kan føre til eksplosjon. Hull i en vannledning forårsaker materielle skader.
- ❑ **Ikke bruk elektroverktøyet stasjonært.** Det er ikke beregnet til bruk med sagbord.
- ❑ **Ikke bruk sagblad av HSS-stål.** Slike sagblad kan lett brette.
- ❑ **Bruk ikke slipeskiver.** Slipeskiver er ikke tillatt for dette verktøyet.
- ❑ **Hold elektroverktøyet fast med begge hender under arbeidet og sørg for å stå stødig.** Elektroverktøyet føres sikrere med to hender.
- ❑ **Sikre arbeidsstykket.** Et arbeidsstykke som holdes fast med spenninnretninger eller en skrustikke, holdes sikrere enn med hånden.
- ❑ **Vent til elektroverktøyet er stanset helt før du legger det ned.** Innsatsverktøyet kan kile seg fast og føre til at du mister kontrollen over elektroverktøyet.
- ❑ Spindellåsetasten må kun trykkes når maskinen står stille.
- ❑ Ikke ta på det roterende verktøyet! Fjern spon og lignende kun når maskinen står stille.
- ❑ Sagbladet må ikke bremses ved å trykke mot siden.
- ❑ Det bevegelige verneakselet må være fritt bevegelig og gå automatisk, lett og nøyaktig tilbake til endestillingen.
- ❑ Ved saging av materialer med sterk støvutvikling må maskinen rengjøres med jevne mellomrom. En feilfri funksjon av beskyttelsesinnretningene (f.eks. verneakselet) må være sikret.
- ❑ Materialer som skaper helsefarlig støv eller damp ved bearbeidelsen (f.eks. asbest) må ikke bearbeides.
- ❑ Kontroller om det finnes fremmedlegemer på arbeidsstykket. Under arbeidet må du alltid passe på at det ikke sages i spikre e.l.
- ❑ Hvis sagbladet blokkerer må maskinen straks slås av.
- ❑ Forsøk ikke å sage ekstremt små arbeidsstykker.
- ❑ Ved bearbeidelsen må arbeidsstykket ligge godt på og være sikret mot forskyning.
- ❑ Bruk kun sagblad som er egnet for materialet som skal bearbeides.
- ❑ **Bruk kun original-Würth-tilbehør.**

Tekniske data

Håndsirkelsag	HKS 55 Combi
Artikkelnummer	0702 157 X
Opptatt effekt	1200 W
Tomgangsturtall*	2000 - 5200 min ⁻¹
Festehull for sagbladet	20 mm
Sagblad-Ø	160 mm
Maks. skjæredybde ved 90°	55 mm
Maks. skjæredybde ved 45°	40 mm
Vekt	3,4 kg

*Energirike høyfrekvente forstyrrelser kan føre til turtallsvingninger. Disse forsvinner så snart forstyrrelsene ikke lenger finnes.

Maskinelementer

- 1 Sponutkast/tilkobling for sponavsug
- 2 Låseskrue til innstilling av gjæringsvinkelen
- 3 Parallellanlegg
- 4 Verne deksel
- 5 Festeskruer
- 6 Låseskrue for parallellanlegg
- 7 Innstillingsskrue for glideskinne (tilbehør)
- 8 Ekstrahåndtak
- 9 Spennarm for verne deksel
- 10 Grunnplate
- 11 På-/av-bryter
- 12 Håndtak
- 13 Skala for gjæringsvinkelen
- 14 Kabelføring
- 15 Overlastindikator
- 16 Stillhjul turtallforvalg
- 17 Spak til justering av skjæredybden
- 18 6-kt.-nøkkel (nøkkelvidde 5)
- 19 Skala for skjæredybde
- 20 Skjæredybdeanlegg
- 21 Spak for skjæredybdeanlegg
- 22 Sagblad
- 23 Spennflens
- 24 Spindellåsetast
- 25 Justeringskrue
- 26 Kontramutter

Tilbehør som er beskrevet og illustrert i bruksanvisningen inngår ikke alltid i leveransen!

Formålmessig bruk

Maskinen er beregnet til å utføre langs- og tverrsnitt med rett skjæring og en gjæringsvinkel opp til 45° i tre med stabilt underlag.

Ta hensyn til sagbladanbefalingene.

Brukeren overtar ansvaret for skader som oppstår ved gal bruk.

Innstilling av skjæredybden/gjæringsvinkelen

- ☐ Før alle arbeider på maskinen utføres må støpselet trekkes ut av stikkkontakten!

Innstilling av skjæredybden (se hovedbildet/bilder A)

- Løsne spennarmen **17** og sett maskinen i øverste stilling.
- Løsne spaken **21**. Innstill ønsket skjæredybde med anlegget **20** på skalaen **19**. Trekk spaken **21** fast igjen.
- Trykk maskinen ned og trekk spennarmen **17** fast.

☞ For best mulige resultater må du la sagbladet stikke ut ca. 5 – 8 mm fra arbeidsstykket.

Innstilling av gjæringsvinkelen (se hovedbildet)

Bladet kan justeres mellom 0° og 45°.

- Løsne låseskruen **2**.
- Innstill gjæringsvinkelen ved å slå ned grunnplaten **10**. Vinkelen anvises på skalaen **13**.
- Stram låseskruen **2**.

Utskifting/justering av sagbladet

- ☐ Før alle arbeider på maskinen utføres må støpselet trekkes ut av stikkkontakten!
- ☐ Til innsetting og utskifting av sagbladet må du bruke beskyttelseshansker.

Utskifting av sagbladet (se bilde B)

- Hold spindellåsetasten **24** trykt inne og drei sagbladet med 6-kt.-nøkkelen **18** til det smekker i lås. Slipp spindellåsetasten.
- Trykk på spindellåsetasten **24**, vri verne dekslet tilbake inntil anslaget og slipp verne dekslet igjen.

- Skru festeskruen **5** ut mot urviserne og ta sagbladet **22** og spennflensen **23** av.
- Skift ut sagbladet. Dreieretningspilen på sagbladet må stemme overens med pilen på sagbladbeskyttelsen **4**.
- **Bruk kun skarpe, uskadede sagblad. Bruk ikke revnede sagblad eller sagblad som har endret sin form. Bruk ikke sagblad av høylegert hurtigskjærende stål (HSS). Ikke bruk sagblad som ikke oppfyller angitte data. Sagbladet må være egnet for tomgangsturtallet. Bruk et sagblad som er egnet for materialet som skal sages.**
- For en korrekt funksjon av sikkerhetskoplingen må kontaktflaten mellom festeskruen **5** og sagbladet være fri for sagspon og dekket med et tynt fettsjikt. Bruk universalfett (DIN 51825 – ME/HC 3/4K -30)!
- Trekk festeskruen **5** fast. Skru verneakselet tilbake til anslaget for å løsne spindellåsen og lukk verneakselet.

Innstilling av bladet til vertikal posisjon (se bilde C)

- Bruk en vinkel for å sjekke at bladet står vertikalt på sagskoen.
- Hvis en justering er nødvendig:
- Løsne begge låseskruene **2**.
 - Løsne kontramutteren **26** og korrigér skjærevinkelen med justeringsskruen **25**.
 - Trekk deretter kontramutteren **26** og de to låseskruene **2** fast igjen.

Støv-/Sponavsuging

- ❑ **Før alle arbeider på maskinen utføres må støpselet trekkes ut av stikkontakten!**

Sponutkast

Sponutkastet **1** må rengjøres regelmessig. Bruk et egnet verktøy (f. eks. trebit, trykkluft osv.) til rengjøring av et blokkert sponutkast.

- 🚫 **Ikke grip med fingrene inn i sponutkast 1.**

Ekstern støvavsuging

Bruk helst et støvavsug. For å oppnå en sterk støvavsuging må du bruke en egnet støvsuger sammen med dette elektroverktøyet.

Maskinen kan kobles direkte til stikkontakten på en Würth-industristøvsuger med automatisk drift. Denne starter automatisk når maskinen kobles inn.

Til avsuging forbindes sugeslangestussen med adapteren og denne settes inn i festeåpningen på avsuginnretningen 1. Bruk da en spesiell adapter (702 400 042, tilbehør).

Sørg for god ventilasjon av arbeidsplassen.

Det anbefales å bruke en støvmaske med filterklasse P2.

Følg ditt lands gyldige forskrifter for de materialene som skal bearbeides.

Start

Vær oppmerksom på nettspenningen: Strømkildens spenning må stemme overens med angivelsene på typeskiltet.

Turtallforvalg

Med stillhjul **4** kan ønsket turtall forhåndsinnstilles (også når maskinen går).

Det nødvendige turtallet er avhengig av materiale og arbeidsvilkårene og kan finnes frem til praktiske forsøk.

Etter lengre arbeid med lite turtall må du la maskinen gå med maksimalt turtall i tomgang i ca. 3 minutter til avkjøling.

Turtallstrinn:

	min ⁻¹
1	2000
2	2500
3	3300
4	4000
5	4600
6	5200

Overlastindikator

Indikatoren **15** lyser ett øyeblikk ved innkopling av maskinen og signaliserer driftsberedskap.

Hvis indikatoren **15** lyser i løpet av driften, tyder dette på at motoren er overbelastet. I dette tilfellet må belastningen straks reduseres hhv. motoren må avkjøles.

Inn-/utkopling

Innkopling: Trykk innkoplingssperren **10** ned og hold den trykt inne.

Trykk deretter på på-/av-bryteren **11**.

Utkopling: Slipp på-/avbryter 11.

 **Slå ikke verktøyet på eller av når sagbladet berører arbeidsstykket eller andre materialer.**

Kabelføring

For å unngå skader må strømkabelen settes inn i kabelføringen 14. Slik holdes strømkabelen alltid unna skjæreamrådet.

Arbeidsinstruksjoner

Før maskinen med en hånd på håndtaket 12 og en hånd på ekstrahåndtaket 8.

Markeringen 27 forenkler sagingen langs en oppmarkert linje på arbeidsstykket.

Markeringen tilsvarende da venstre skjærekant på sagbladet.

Parallellanlegg

Parallellanlegget 3 kan monteres på høyre eller venstre side av maskinen.

Løsne de to låseskruene 6 og sett de to føringsstengene inn i holderne på grunnplaten.

Ved skjæring parallelt til arbeidsstykkekannten: Anleggsglisten må peke ned.

Ved skjæring parallelt til føringskanten på arbeidsstykket: Anleggsglisten må peke opp.

Ved innstilling av parallellanlegget 3 må du passe på at det er parallelt til arbeidsstykket. Trekk begge låseskruene 6 fast igjen.

Saging av smale snitt

Med maskinen kan det lages svært smale snitt nær veggen (f. eks. skyggefuger). Hertil må vernelekselet føres langs veggen.

Dykksnitt

FARE Fare for tilbakeslag! Hold maskinen godt fast med begge hender på håndtakene. For å kunne holde maskinen sikrere i løpet av inndykkingen, må den bakre kanten på grunnplaten ligge mot et fast anlegg.

Gjæringsvinkelen må innstilles på 0°.

- Løsne spennarmen 17 og sett maskinoverdelen i øverste stilling.
- Åpne vernelekselet med spaken 9 så langt at maskinen kan settes ned på arbeidsstykket.
- Løsne spaken 21. Innstill ønsket skjæredybde med anlegget 20 på skalaen 19. Trekk spaken 21 fast igjen.

- Trekk **ikke** spennarmen 17 fast, slik at dykkfunksjonen er sikret.
- Pass på at den bakre grunnplaten ligger godt mot anlegget og slå på maskinen.
- Hold maskinen godt fast. Trykk maskinen langsomt ned og utfør sagsnittet med jevn fremskyvning.

Sageytelsen og snittkvaliteten er vesentlig avhengig av tilstand og tannform på sagbladet. Derfor må det kun brukes skarpe sagblad som er egnet for den type arbeidsstykke som skal bearbeides.

Det riktige valget av sagblad retter seg etter trefypen, trekvaliteten og om det skal utføres langs- eller tverrsnitt.

Bøk- og eikstøv er særskilt helsefarlig og må derfor kun skjæres med støvavsug.

Vedlikehold og service

- Før alle arbeider på maskinen utføres må støpselet trekkes ut av stikkkontakten!
- Hold maskinen og ventilasjonsspaltene alltid rene.

Sagbladbeskyttelsen må alltid bevege seg fritt og kunne stenges automatisk. Derfor må området rundt sagbladbeskyttelsen alltid holdes rent. Fjern støv og spon ved å blåse gjennom med trykkluft eller bruk en pensel.

Sagblad uten belegg kan vernes mot korrosjon med et tynt sjikt av syrefritt olje. Før bruk må oljen fjernes igjen, fordi treet ellers kan få flekker.

Harpiks- og limrester på sagbladet fører til dårlige snitt. Derfor må sagbladet rengjøres straks etter bruk.

Reklamasjoner kan kun aksepteres hvis apparatet leveres inn i sammenbygd tilstand til en Würth-filial, til din Würth-servicemedarbeider eller til et serviceverksted for elektroverktøy som er autorisert av Würth.

Ved alle forespørsler og reservedelsbestillinger må du absolutt oppgi artikkelnummeret som er angitt på maskinens typeskilt.

Den aktuelle reservedelslisten for denne maskinen finner du på internett under «<http://www.wuerth.com/partsmanager>» eller du kan bestille den av nærmeste Würth-filial.

Deponering

Elektroverktøy, tilbehør og emballasje må leveres inn til miljøvennlig gjenvinning.



Kun for EU-land:

Elektroverktøy må ikke kastes i vanlig søppel!

Jf. det europeiske direktivet 2002/96/EF vedr. gamle elektriske og elektroniske apparater og tilpas-

singen til nasjonale lover må gammelt elektroverktøy som ikke lenger kan brukes samles inn og leveres inn til en miljøvennlig resirkulering.

Reklamasjonsrett

For dette Würth-apparatet gir vi garanti i henhold til lovbestemmelser/landets bestemmelser fra kjøpsdato (bevis er regning eller følgebrev). Oppståtte skader blir utbedret med ny levering eller reparasjon.

Skader som er oppstått på grunn av vanlig slitasje, overbelastning eller usakkyndig behandling er utelukket fra reklamasjonsretten.

Reklamasjoner kan kun aksepteres hvis maskinen leveres inn i sammenbygd tilstand til en Würth-filial, Würth-service medarbeider eller et autorisert Würth serviceverksted for trykkluft- og elektroverktøy.

Støy-/vibrasjonsinformasjon

Måleverdier funnet i samsvar med EN 60 745.

Det typiske A-bedømte støynivået for maskinen er:

Lydtryknivå: L_{pA}/K_{pA} dB (A) 94/3;

Lydstyrkenivå L_{WA}/K_{WA} dB (A) 105/3.

Bruk hørselvern!

Totalt svingningsverdier (vektorsum fra tre retninger) beregnet jf. EN 60 745:

Svingningsemisjonsverdi $a_{h,D} = 3,0 \text{ m/s}^2$, usikkerhet $K_{h,D} = 1,5 \text{ m/s}^2$.

Vibrasjonsnivået som er angitt i disse anvisningene er målt iht. en målemetode som er standardisert i EN 60745 og kan brukes til sammenligning av elektroverktøy med hverandre. Den egner seg også til en foreløbig vurdering av svingningsbelastningen.

Det angitte svingningsnivået representerer de hovedsakelige anvendelsene til elektro-verktøyet. Men hvis elektroverktøyet brukes til andre anvendelser, med avvikende innsatsverktøy eller utilstrekkelig vedlikehold, kan svingningsnivået avvike. Dette kan øke vibrasjonsbelastningen tydelig for hele arbeidstiden.

Til en nøyaktig vurdering av vibrasjonsbelastningen bør det også tas hensyn til tidene når maskinen var utkoblet eller går, men ikke virkelig brukes. Dette kan redusere vibrasjonsbelastningen tydelig for hele arbeidstiden.

Bestem ekstra sikkerhetstiltak for å beskytte brukeren mot svingningsvirkninger som for eksempel: Vedlikehold av elektroverktøy og innsatsverktøy, holde hendene varme, organisere arbeidsforløpene.

CE Erklæring av konformitet

Vi overtar ansvaret for at dette produktet er i overenstemmelse med følgende standarder eller standard-dokumenter:

EN 60 745 i samsvar med bestemmelsene i direktivene 98/37/EG (->28.12.09), 2006/42/EG (29.12.09->), 2004/108/EG.

CE 08

Adolf Würth GmbH & Co. KG

P. Zürn

A. Kräutle

FIN**Työturvallisuus**

Lue kaikki turvallisuus- ja käyttöohjeet. Turvallisuusohjeiden ja käyttöohjeiden noudattamisen laiminlyönti saattaa johtaa sähköiskuun, tulipalloon ja/tai vakavaan loukkaantumiseen. Säilytä kaikki turvallisuusohjeet ja käyttöohjeet myöhempää käyttöä varten.



Laite ei saa olla kostea, eikä sitä saa käyttää kosteassa ympäristössä.



Käytä suojalaseja ja kuulonsuojaimia. Käytä hiuserkköä, jos sinulla on pitkät hiukset. Työskentele vain hyvin istuvissa vaatteissa.



Käytä suojakäsineitä, kun asennat ja vaihdat sahanterää.

**Laitekohtaiset turvallisuusohjeet****VAARA**

Pidä kädet loitolla sahausalueilta ja sahanterästä. Pidä toinen käsi lisäkavassa tai moottorikotelossa. Kun molemmat kädet pitelevät pyörösaaha, sahanterä ei pysty vahingoittamaan niitä.

- ❑ **Älä pane käsiä työkappaleen alle.** Suojus ei pysty suojaamaan käsiä sahanterältä, jos ne ovat työkappaleen alapuolella.
- ❑ **Aseta leikkaussyvyys työkappaleen paksuuden mukaan.** Työkappaleen alla tulisi terää näkyä korkeintaan täysi hammaskorkeus.
- ❑ **Älä koskaan pidä sahattavaa työkappaletta kädessä tai jalkojen päällä. Tue työkappaletta tukevaa alustaa vasten.** On tärkeää kiinnittää työkappale hyvin, jotta kosketus kehoon, sahanterän jääminen puristukseen ja hallinnan menettäminen estyisi.
- ❑ **Tartu sähkötyökaluun ainoastaan eristetyistä pinnoista, tehdessäsi työtä, jossa saattaisit osua piilossa olevaan sähköjohtoon.** Kosketus jännitteeseen johtoon saattaa myös sähkötyökalun metalliosat jännitteisiksi ja johtaa sähköiskuun.
- ❑ **Käytä pitkittäissahauksissa aina ohjainta tai suoraa reunaohjausta.** Käytä pitkittäissahauksissa aina ohjainta tai suoraa reunaohjausta.

- ❑ **Käytä aina oikean kokoisia ja oikealla kiinnitysreiällä varustettuja sahanterä (esim. tähdenmuotoinen tai pyöreä).** Sahanterät, jotka eivät sovi sahan asennusosiin pyörivät epäkeskoisesti ja johtavat sahan hallinnan menettämiseen.
- ❑ **Älä koskaan käytä vaurioituneita tai vääranlaisia sahanterän aluslaattoja tai -pultteja.** Sahanterän aluslaatat ja -pultit on erityisesti suunniteltu sahasi varten, antaen parasta mahdollista tehokkuutta ja toimintavarmuutta.

Takaiskun syy ja miten sen estät:

- Takaisku on äkillinen reaktio, joka johtuu kiinni tarttuneesta, puristukseen jääneestä tai väärin suunnatusta sahanterästä, joka saa sahan ponnahtelemaan hallitsemattomasti ylös työkappaleesta käyttäjää kohti.
- Jos sahanterä tarttuu tai jää puristukseen sulkeutuvaan sahausuraan, sitä jarrutetaan voimakkaasti ja moottorin voima saattaa sahan ponnahtamaan taaksepäin käyttäjää kohti.
- Jos sahanterä kääntyy tai suunnataan väärin sahausurassa, saattavat sahanterän takareunan hampaat tarttua työkappaleen yläpintaan, jolloin sahanterä ponnahtaa ylös urasta ja hypähtää käyttäjää kohti.

Takaisku on seuraus sahan väärän tai virheellisestä käytöstä. Se voidaan estää sopivin varotoimin, joita selostetaan seuraavassa:

- ❑ **Pidä sahaa tukevasti kaksin käsin ja saata käsi-varret asentoon, jossa voit oittaa vastaan takaiskun voiman. Pidä kehosi jommallakummalla puolella sahanterää, mutta ei linjalla sahanterän kanssa.** Takaiskussa pyörösaaha sinkoutuu taaksepäin, käyttäjä voi kuitenkin hallita takaiskuvoimia, noudattamalla määrättyjä varotoimia.
- ❑ **Jos sahanterä joutuu puristukseen tai keskeytät työn, tulee sinun pysäyttää saha ja pitää se rauhallisesti paikoillaan työkappaleessa, kunnes sahanterä on pysähtynyt. Älä koskaan koeta vetää sahanterää ylös työkappaleesta tai taaksepäin niin kauan kuin sahanterä pyörii, se saattaa johtaa takaiskuun.** Määrittele ja poista sahanterän puristukseen joutumisen syy.
- ❑ **Kun tahdot käynnistää uudelleen sahan, joka on työkappaleessa, keskitä sahanterä sahausurasa ja tarkista, että hampaat eivät ole tarttuneet työkappaleeseen.** Jos sahanterä on puristuksessa, se saattaa kiivetä ylös työkappaleesta tai aiheuttaa takaiskun, kun saha käynnistetään.
- ❑ **Tue isot levyt, sahanterän puristuksen aiheuttaman takaiskuvaaran minimoimiseksi.** Suurilla levyillä on taipumus taipua oman painonsa takia. Levyt tulee tukea molemmilta puolilta, sekä sahanterän vierestä, että reunoista.



Työturvallisuus

- ❑ **Älä käytä tylsiä tai vaurioituneita sahanteriä.** Sahanterät, joissa on tylsät tai väärin suunnatut hamfaat tekevät liian ahtaan sahausuran, mikä johtaa liialliseen kitkaan, sahanterän puristukseen ja takaiskuun.
- ❑ **Kiristä sahausvyöyden ja leikkauskulman säätöruuvit kiinni.** Jos muutat säätöjä sahausken aikana, saattaa se johtaa sahanterän puristukseen ja takaiskuun.
- ❑ **Ole erityisen varovainen, kun "teet upposahauksia" valmiisiin seiiniin tai muihin kohteisiin, joihin ei voi nähdä.** Sahanterä saattaa upotessaan osua piilossa oleviin kohteisiin, jotka aiheuttavat takaiskun.
- ❑ **Älä käytä sahaa, jos alempi suojus ei liiku vapaasti ja sulkeudu välittömästi. Älä koskaan purista tai sido alemmaa suojusta auki-asentoon.** Jos saha tahattomasti putoaa lattiaan, saattaa alempi suojus taipua. Nosta suojusta nostovivulla ja varmista, että suojus liikkuu vapaasti, eikä kosketa sahanterää tai muita osia missään sahauskulmassa.
- ❑ **Tarkista alemman suojuksen jousen toiminta. Anna huoltaa saha ennen käyttöä, jos alempi suojus tai jousi ei toimi moitteettomasti.** Alempi suojus saattaa toimia jäykkäliikkeisesti johtuen vioittuneista osista, tahmeista kerrostumista tai lastukasaantumista.
- ❑ **Avaa alempi suojus käsin vain erikoisissa sahausuksissa, kuten "uppo- ja kulmasahauksissa". Avaa alempi suojus nostovivulla, ja päästä se vapaaksi heti, kun sahanterä on uponnut työkappaleeseen.** Kaikissa muissa sahaustöissä alemman suojuksen tulee toimia automaattisesti.
- ❑ **Älä aseta sahaa työpenkille tai lattialle, ellei alempi suojus peitä sahanterää.** Suojaamaton jälkikäyvä sahanterä kuljettaa sahaa taaksepäin ja sahaa kaiken, mikä osuu sen tielle. Ota huomioon, että kestää vähän aikaa ennen kuin sahanterä pysähtyy, virran katkaisun jälkeen.
- ❑ **Älä koskaan työskentele sahan kanssa pään yläpuolella.** Sinä et silloin riittävästi pysty hallitsemaan sähkötyökalua.
- ❑ **Käytä sopivia etsintälaitteita piilossa olevien syöttöjohtojen paikallistamiseksi, tai käänny paikallisen jakeluyhtiön puoleen.** Kosketus sähköjohtoon saattaa johtaa tulipaloon ja sähköiskuun. Kaasuputken vahingoittaminen saattaa johtaa räjähdykseen. Vesijohtoputken puhkaisu aiheuttaa aineellista vahinkoa.
- ❑ **Älä käytä sähkötyökalua kiinteästi asennettuna.** Sitä ei ole suunniteltu käytettäväksi sahapöydässä.
- ❑ **Älä käytä HSS-sahanteriä.** Nämä sahanterät voivat helposti murtua.
- ❑ **Älä käytä hiomalaikkoja.** Hiomalaikat eivät ole sallittuja tässä laitteessa.
- ❑ **Pidä työn aikana sähkötyökalua kaksin käsin ja ota tukeva seisoma-asento.** Sähkötyökalua pystyy ohjaamaan varmemmin kahdella kädellä.
- ❑ **Varmista työkappale.** Kiinnityslaitteilla tai ruuvipenkissä kiinnitetty työkappale pysyy tukevammin paikoillaan, kuin kädessä pidettynä.
- ❑ **Odota, kunnes sähkötyökalu on pysähtynyt, ennen kuin asetat sen pois käsistäs.** Vaihtotyökalu saattaa juuttua kiinni johtaen sähkötyökalun hallinnan menettämiseen.
- ❑ **Karanlukituspainiketta saa käyttää vain koneen seistessä.**
- ❑ **Älä kosketa pyörivää työkalua!** Poista lastut ja vastaavat ainoastaan koneen seistessä.
- ❑ **Älä jarruta sahanterää painamalla sitä sivuttain.**
- ❑ **Liikkuvan suojuksen tulee liikkua vapaasti ja palautua itsestään kevyesti ja täsmällisesti pätee-asentoon.**
- ❑ **Kun sahataan aineita, joista syntyy paljon pölyä, tulee konetta puhdistaa säännöllisesti.** Suojalaitteiden (esim. suojus) moitteeton toiminta on oltava taattu.
- ❑ **Aineita, jotka työstössä muodostavat terveydelle haitallista pölyä tai höyryä (esim. asbesti) ei saa työstää.**
- ❑ **Tarkista, ettei työkappaleessa ole vieraita esineitä.** Varo aina sahattaessa, että terä ei osu nauloihin tai vastaaviin.
- ❑ **Jos sahanterä jää puristukseen on välittömästi katkaistava virta koneesta.**
- ❑ **Älä koeta sahata hyvin pieniä työkappaleita.**
- ❑ **Työn aikana työkappaleen on oltava tukevalla alustalla ja sen siirtyminen estetty kiinnittämällä.**
- ❑ **Käytä ainoastaan sahanteriä, jotka soveltuvat työstettävälle materiaalille.**
- ❑ **Älä koskaan anna lapsille lupaa käyttää konetta.**
- ❑ **Käytä vain alkuperäisiä varusteita.**

Tekniset tiedot

Käsiypörösaha	HKS 55 Combi
Tuotenumero	0702 157 X
Ottoteho	1200 W
Tyhjäkäyntikierrosluku*	2000 - 5200 min ⁻¹
Sahanterän kiinnitysreikä	20 mm
Sahanterän-Ø	160 mm
Suurin sahausvyvyys asennossa 90°	55 mm
Suurin sahausvyvyys asennossa 45°	40 mm
Paino	3,4 kg

*Voimakasenergiaiset suurtaajuiset häiriöt voivat aiheuttaa heilahduksia kierrosluvussa. Nämä poistuvat, kun häiriöt loppuvat.

Koneen osat

- 1 Purunpoistoaukko/purunimun liitäntä
- 2 Jiirikulmasäädön lukitusruuvi
- 3 Suuntaisohjain
- 4 Suojus
- 5 Kiinnitysruuvi
- 6 Suuntaisohjaimen lukitusruuvi
- 7 Liukukiskon säätöruuvi (lisätarvike)
- 8 Lisäkahva
- 9 Heilurusuoksen kiristysvipu
- 10 Pohjalevy
- 11 Käynnistyskytkin
- 12 Kahva
- 13 Jiirikulman asteikko
- 14 Kaapelijohdotus
- 15 Ylikuormitusnäyttö
- 16 Kierrosluvun asetuksen säätöpyörä
- 17 Sahaussyvyden vipu
- 18 Kuusiokoloavain
- 19 Sahaussyvyden asteikko
- 20 Sahaussyvyden rajoitin
- 21 Sahaussyvyden rajoittimen vipu
- 22 Sahanterä
- 23 Kiristyslaippa
- 24 Karan lukituspainike
- 25 Säätöruuvi
- 26 Vastamutteri

Käyttöohjeissa kuvatut lisätarvikkeet eivät sisälly välttämättä toimitukseen!

Määräystenmukainen käyttö

Laite on tarkoitettu puun pituus- ja poikittaissahaukseen suoralla sahauskella ja viistosahauskella 45° kulmaan asti kiinteällä alustalla.

Sahanteräsuositukset tulee ottaa huomioon.

Käyttäjä on vastuussa vaurioista, jotka syntyvät asiantomian käytön johdosta.

Sahaussyvyden/ sahauskulman asetus

- Irrota pistotulppa pistorasiasta ennen kaikkia laitteeseen kohdistuvia töitä.

Sahaussyvyden asetus (katso pääkuva/katso kuva A)

- Avaa kiristysvipu **17** ja saata kone ylimpään asentoon.
- Avaa vipu **21** aseta haluttu sahausvyvyys rajoittimella **20** asteikkoa **19** käyttämällä. Kiristä vipu **21** uudelleen.
- Paina konetta alaspäin ja kiristä vipu **17**.

☞ **Parhaan tuloksen saat antamalla sahanterän työntä työkalupaleen läpi n. 5–8 mm.**

Jiirikulman asetus (katso pääkuva)

Jiirikulma voidaan asettaa välillä 0° ja 45°.

- Höllää kiinnitysruuvi **2**.
- Säädä sahauskulma kallistamalla pohjalevyä **10** alaspäin. Kulma näkyy asteikossa **13**.
- Kiristä kiinnitysruuvi **2** uudelleen.

Sahanterän vaihto/säätön

- Irrota pistotulppa pistorasiasta ennen kaikkia laitteeseen kohdistuvia töitä.
- Käytä suojakäsineitä, kun asennat ja vaihdat sahanterää.

Sahanterän vaihto (katso kuva B)

- Pidä karanlukituspainiketta **24** painettuna ja kierrä sahanterää kuusiokoloavaimella **18**, lukkiutumiseen asti. Päästä karanlukituspainike vapaaksi.
- Paina karanlukituspainiketta **24**, kierrä suojuksen taakse vasteeseen asti ja päästä suojuksen vapaaksi.
- Kierrä kiinnitysruuvi **5** ulos vastapäivään ja irrota sahanterä **22** ja kiinnityslaippa **23**.



- Vaihda sahanteriä. Sahanterässä oleva kierto-suuntaa osoittavan nuolen tulee täsmätä sahanterän suojuksessa 4 olevan nuolen kanssa.
- Käytä ainoastaan virheetömiä ja teräviä sahanteriä. Älä käytä säröistä sahanteriä tai sahanteriä, jotka ovat muuttaneet muotoaan. Älä koskaan käytä runsasseosteisistä pikateräksistä valmistettuja (HSS) sahanteriä. Älä käytä mitään sahanteriä, jotka eivät vastaa annettuja ominaistietoja. Sahanterän tulee soveltua koneen tyhjäkääntikierronluvuille. Käytä sahanterää, joka on tarkoitettu työstettävälle materiaalille.
- Jotta varmuuskytkimen toiminta olisi asianmukainen, tulee kosketuspinnan kiinnitysruuvien 5 ja sahanterän välillä olla vapaa lastuista ja ohuen rasvakalvon peittämä. Käytä yleisrasvaa (DIN 51825 – ME/HC 3/4K -30)!
- Kiristä kiinnitysruuvi 5. Käännä suojus vasteseen asti taakse, karanlukituksen avaamiseksi ja sulje sitten suojus.

Terän asettaminen kohtisuoraan asentoon (katso kuva C)

- Tarkista kulmamitalla, että terä on kohtisuorassa pohjalevyyn nähden.

Jos säätö on tarpeellinen:

- Avaa kaksi lukitusruuvia 2.
- Höllää vastamutteria 26 ja korjaa sahauskulma säätöruuvien 25 avulla.
- Kiristä sitten lukkomutter 26 ja molemmat lukitusruuvit 2 uudelleen.

Pölyn ja lastun poistoimu

- Irrota pistotulppa pistorasiasta ennen kaikkia laitteeseen kohdistuvia töitä.

Lastun poistoaukko

Puhdista poistoaukko 1 säännöllisesti. Käytä tukkeutuneen lastun poistoaukon puhdistamiseen sopivaa työkalua (esim. puukappaletta, paineilmaa tms.).

-  Älä pane sormia purunpoistoaukkoon 1.

Ulkopuolinen poistoimu

Käytä pölynimua, jos se on mahdollista. Jotta saavutaisit hyvän pölynimuasteen, tulisi sinun käyttää sopivaa imuria yhdessä tämän sähkötyökalun kanssa.

Kone voidaan liittää suoraan automaattikäytöllä varustetun Würth-teollisuusimurin pistorasiaan. Imuri käynnistyy tällöin automaattisesti konetta käynnistettäessä.

Liitä poistoimua varten imuletkun nysä adapteriin ja työnnä tämä imulaitteen 1 liitäntäaukkoon. Käytä erityistä adapteria (702 400 042, lisälaite).

Huolehdi työkohteen hyvästä tuuletuksesta.

Suosittellemme käyttämään suodatusluokan 2 hengityssuojanaamaria.

Ota huomioon maassasi voimassaolevat säännökset, koskien käsiteltäviä materiaaleja.

Käyttöönotto

Verrataan verkkojännite: Tarkista, että verkkojännite vastaa laitteen tyyppikilvessä annettua lukemaa.

Kierrosluvun esivalinta

Säätöpyörällä 4 voit asettaa tarvittavan kierrosluvun (myös käytön aikana).

Tarvittava kierrosluku riippuu materiaalista ja työolosuhteista ja se voidaan määrittää käytännön kokein.

Koneen käytyä pidemmän aikaa pienellä iskuluvulla, tulee se jäähdyttää, käyttämällä sitä kuormittamatta, täydellä kierrosluvulla n. 3 minuuttia.

Kierroslukalueet:

	min ⁻¹
1	2000
2	2500
3	3300
4	4000
5	4600
6	5200

Ylikuormitusnäyttö

Näyttö 15 syttyy konetta käynnistettäessä lyhyesti osoittaen käyttövalmiutta.

Jos näyttö 15 syttyy käytön aikana, se viittaa moottorin ylikuormaan. Tässä tapauksessa tulee heti pienentää kuormaa tai antaa moottorin jäähtyä.



Käynnistys ja pysäytys

Käynnistys: Paina alas käynnistysvarmistin **10** ja pidä se painettuna.
Paina samalla käynnistyskytkintä **11**.

Pysäytys: Irrota ote käynnistyskytkimestä **11**.

 **Älä käynnistä äläkä pysäytä sahaa, sahanterän koskettaessa työkalua tai muuta esinettä.**

Kaapelijohdotus

Aseta verkkojohto kaapelijohdotukseen **14** vahinkojen välttämiseksi. Tällöin verkkojohto pysyy aina loitolla sahausalueella.

Työskentelyohjeita

Ohjaa laitetta toinen käsi kahvassa **12** ja toinen lisäkahvassa **8**.

Merkki **27** helpottaa sahaamista työkaluun merkittyä viivaa pitkin.

Merkki vastaa sahanterän vasenta leikkausreunaa.

Suuntaisohjain

Suuntaisohjain **3** voidaan sijoittaa koneen vasemmalle tai oikealle puolelle.

Avaa kaksi lukitusruuvia **6** ja työnnä molemmat ohjaustangot pohjalevyn pidikkeisiin.

Sahaus samansuuntaisena työkaluun reunan kanssa: Ohjainlistan tulee osoittaa alaspäin.

Sahaus samansuuntaisena työkaluun olevan ohjausreunan kanssa: Ohjainlistan tulee osoittaa ylöspäin.

Varmista suuntaisohjainta **3** asennettaessa, että se on samansuuntainen työkaluun kanssa. Kiristä molemmat lukitusruuvit **6** uudelleen.

Kapeiden kappaleiden sahaus

Koneen avulla voidaan tehdä hyvin kapeita kappaleita lähelle seinää (esim. varjouria). Tällöin tulee suojus ohjata seinää pitkin.

Upposahaukset

 **VAARA** Takaiskun vaara! Pidä konetta tukevasti kaksin käsin sitä var-
ten olevista kahvoista. Jotta konetta upposahauksen aikana voitaisiin pitää tukevasti, tulee pohjalevyn takareunan tukea kiinteään vasteeseen.

Jiirikulman tulee olla asennossa **0°**.

– Avaa kiristysvipu **17** ja saata koneen yläosa ylimpään asentoon.

- Avaa suojus vivulla **9** niin paljon, että kone voidaan tukea työkaluun.
- Avaa vipu **21**. aseta haluttu sahausvyvyys rajoit-
timella **20** asteikkoa **19** käyttämällä. Kiristä vi-
pu **21** uudelleen.
- Älä kiristä kiristysvipua **17**, jotta upotustoiminta
voidaan suorittaa.
- Varmista, että taimmainen pohjalevy on tukevasti
vasteessa, ja käynnistä kone.
- Pidä tukevasti kiinni koneesta. Paina hitaasti ko-
netta alaspäin ja suorita sahaus tasaisella syötöl-
lä.

Sahausteho ja sahausjälki ovat pitkälti riippuvaisia sahanterän kunnosta ja terähampaiden muodosta. Käytä ainoastaan teräviä ja työstettävään materiaaliin soveltuvia sahanteräitä.

Sahanterän oikea valinta riippuu puun lajista ja puun laadusta sekä siitä sahataanko syiden suuntaan tai poikittain syitä kohti.

Pyökki- ja tammipölyt ovat erityisen vaarallisia terveydelle, työskentele siksi aina pölynimua käyttäen.

Huolto ja hoito

Irrota pistotulppa pistorasiasta ennen kaikkia laitteeseen kohdistuvia töitä.

Pidä aina laite ja tuuletusaukot puhtaina.

Sahanterän suojuksen tulee aina voida liikkua vapaasti ja sulkeutua itsestään. Pidä sen tähden aina alue sahanterän suojuksen ympärillä puhtaana. Poista pöly ja lastut paineilmalla puhaltamalla tai siveltimellä.

Pinnoittamattomat sahanterät voidaan suojata happumista vastaan ohuella kerroksella happova-
paata öljyä. Poista öljy ennen käyttöönottoa, koska puuhun muutoin saattaa tulla öljyläikkiä.

Sahanterässä olevat harts- tai liimajännökset johtavat huonoon sahausjälkeen. Puhdista sen tähden aina sahanterä käytön jälkeen.

Jos laitteeseen huolellisesta valmistus- ja testausmenetelmästä huolimatta joskus tulisi vika, tulee korjauksen suorittaa Würth master-huolto.

Mainitse ehdottomasti koneen mallikilvessä löytyvä tuotenumero kaikissa kyselyissä ja varaosatilauksissa.

Tämän laitteen reaaliaikainen varaosaluettelo löytyy Internetistä osoitteesta "<http://www.wuerth.com/partsmanager>" tai voit pyytää sitä lähimmästä Würth-sivuliikkeestä.

Hävitys

Sähkötyökalu, lisätarvikkeet ja pakkaukset tulee toimittaa ympäristöstävälliseen uusiokäyttöön.



Vain EU-maita varten:

Älä heitä sähkötyökaluja talousjätteisiin!

Eurooppalaisen vanhoja sähkö- ja elektroniikkalaitteita koskevan direktiivin 2002/96/EY ja sen kansallisten lakien muunnosten mukaan, tulee käyttökeltomat sähkötyökalut kerätä erikseen ja toimittaa ympäristöstävälliseen uusiokäyttöön.

Takuu

Myönämme tälle Würth-laitteelle lainmukaisen maakohtaisten määräysten mukaisen takuun ostopäivästä (osoitettava laskulla tai läheteellä). Syntyneet viat hoidetaan korvaavalla toimituksella tai korjaamalla.

Vauriot, jotka johtuvat luonnollisesta kulumisesta, ylikuormasta tai asiattomasta käsittelystä eivät kuulu takuun piiriin.

Reklamaatiot voidaan huomioida vain, jos laite toimitetaan purkamattomana Würth-edustukseen, Würth-kenttähenkilölle tai valtuutettuun Würth-painilma- ja sähkötyökalujen asiakaspalveluun.

Melu-/värinäätieton

Mitta-arvot annettu EN 60 745 mukaan.

Työkalun tyypillinen A-arvioitu melutaso:
äänen painetaso L_{pA}/K_{pA} dB (A) 94/3;
äänentehotaso L_{WA}/K_{WA} dB (A) 105/3.

Käytä kuulosuojaimia!

Värähtelyn yhteisarvot (kolmen suunnan vektorisumma) mitattuna EN 60 745 mukaan:

Värähtelyemissioarvo $a_{h,D} = 3,0 \text{ m/s}^2$, epävarmuus $K_{h,D} = 1,5 \text{ m/s}^2$.

Näissä ohjeissa mainittu värähtelytaso on mitattu EN 60745 standardoidun mittausmenetelmän mukaisesti ja sitä voidaan käyttää sähkötyökalujen vertailussa. Se soveltuu värähtelyrasituksen alustavaan arviointiin.

Ilmoitettu värähtelytaso edustaa sähkötyökalun pääasiallista käyttöä. Jos sähkötyökalua kuitenkin käytetään muissa töissä, poikkeavilla vaihtotyökaluilla tai riittämättömästi huollettuna, saattaa värähtelyta-

so poiketa. Tämä saattaa selvästi nostaa koko työaikajakson värähtelyrasitusta.

Värähtelyrasituksen tarkkaa arviointia varten tulisi ottaa huomioon myös se aika, jolloin laite on sammutettuna tai käy, mutta sitä ei tosiasiaassa käytetä. Tämä saattaa selvästi pienentää koko työaikajakson värähtelyrasitusta.

Määrää lisävaratoimenpiteitä käyttäjän suojaksi värähtelyltä, kuten: Sähkötyökalujen ja vaihtotyökalujen huolto, käsien pitäminen lämpiminä, työnkulun organisointi.

CE Todistus standardinmukaisuudesta

Todistamme täten ja vastaamme yksin siitä, että tämä tuote on alluueteltujen standardien ja standardoimisasiakirjojen vaatimusten mukainen:

EN 60 745 sekä seuraavien ohjeiden määräysten mukainen 98/37/EG (->28.12.09), 2006/42/EG (29.12.09->), 2004/108/EG.

CE 08

Adolf Würth GmbH & Co. KG

P. Zürn

A. Kräutle

S**Säkerhetsåtgärder**

Läs noga igenom alla säkerhetsanvisningar och instruktioner. Fel som uppstår till följd av att säkerhetsanvisningarna och instruktionerna inte följts kan orsaka elstöt, brand och/eller allvarliga personskador. Ta väl vara på säkerhetsanvisningarna och instruktionerna för senare behov.

Maskinen får inte vara fuktig och inte heller användas i fuktig miljö.



Använd skyddsglasögon och hörselkydd.



Har du långt hår, använd hårnät. Använd endast åtsittande kläder under arbetet.



För insättning och byte av sågklinga använd skyddshandskar.

**Verktygsspecifika säkerhetsanvisningar****⚠ FARA**

Håll händerna på betryggande avstånd från sågområdet och sågklingan. Håll andra handen på stödhandtaget eller motorhuset. Om båda händerna hålls på sågen kan de inte skadas av sågklingan.

Om båda händerna hålls på sågen kan de inte skadas av sågklingan.

- ❑ För inte in handen under arbetsstycket. Kling-skyddet kan under arbetsstycket inte skydda handen mot sågklingan.
- ❑ Anpassa sågdjupet till arbetsstyckets tjocklek. Den synliga delen av en tand under arbetsstycket måste vara mindre än en hel tand.
- ❑ Arbetsstycket som ska sågas får aldrig hållas i handen eller över benen. Säkra arbetsstycket på ett stabilt stöd. Det är viktigt att arbetsstycket hålls fast ordentligt för undvikande av kontakt med kroppen, inklämning av sågklinga eller förlorad kontroll över sågen.
- ❑ Håll fast elverktuget endast vid de isolerade handtagen när arbeten utförs på ställen där insatsverktuget kan skada dolda elledningar. Om elverktuget kommer i kontakt med en spänningsförande ledning säts elverktugets metalldelar under spänning som sedan leder till elstöt.

- ❑ Vid längsriktad sågning ska alltid ett anslag eller en rak kantstyrning användas. Detta förbättrar snittnoggrannheten och minskar risken för att sågklingan kommer i kläm.
- ❑ Använd alltid sågklingor i rätt storlek och med lämpligt infästningshål (t. ex. i stjärnform eller runt). Sågklingor som inte passar till sågens monteringskomponenter roterar orunt och leder till att kontrollen förloras över sågen.
- ❑ Använd aldrig skadade eller felaktiga underläggsbrickor eller skruvar för sågklingan. Underläggsbrickorna och skruvarna för sågklingan har konstruerats speciellt för denna såg och har då optimal effekt och driftsäkerhet.

Orsaker för och eliminering av bakslag:

- Ett bakslag är en plötslig reaktion hos en sågklinga som hakat upp sig, klämts fast eller är fel inriktad och som leder till att sågen okontrollerat lyfts upp ur arbetsstycket och kastas mot användaren.
- Om sågklingan hakar upp sig eller kläms fast i sågspåret som går ihop, kommer klingan att blockera varefter motorkraften kastar sågen i riktning mot användaren.
- Om sågklingan snedvrids i sågspåret eller är fel inriktad, kan tänderna på sågklingans bakre kant haka upp sig i arbetsstyckets yta varvid sågklingan går ur sågspåret och hoppar bakåt mot användaren.

Ett bakslag är följden av felaktig användning av sågen. Detta kan undvikas genom skyddsåtgärder som beskrivs nedan:

- ❑ Håll stadigt i sågen med båda händerna och håll armarna i ett läge som möjliggör att hålla stånd mot de bakslagskrafter som eventuellt uppstår. Stå alltid på sidan om sågklingan; håll aldrig sågklingan i linje med kroppen. Vid ett bakslag kan sågen hoppa bakåt men användaren kan behärska bakslagskraften om lämpliga åtgärder vidtagits.
- ❑ Om sågklingan kommer i kläm eller arbetet avbryts, koppla från sågen och håll sågklingan i arbetsstycket tills den stannat fullständigt. Försök aldrig dra sågen ur arbetsstycket eller bakåt så länge sågklingan roterar eller risk finns för att bakslag uppstår. Lokalisera och åtgärda orsaken för inklämning av sågklingan.
- ❑ Vill du återstarta en såg som sitter i arbetsstycket centrera sågklingan i sågspåret och kontrollera att sågklingans tänder inte hakat upp sig i arbetsstycket. Ar sågklingan inklämd kan den gå upp ur arbetsstycket eller orsaka bakslag vid återstart av sågen.



Säkerhetsåtgärder

- ❑ **Stöd stora skivor för att reducera risken för ett bakslag till följd av inklämd sågklinga.** Stora och tunga skivor kan böjas ut. Skivorna måste därför stödas på båda sidorna både i närheten av sågspåret och vid skivans kanter.
 - ❑ **Använd inte oskarpa eller skadade sågklingor.** Sågklingor med oskarpa eller fel inriktade tänder medför till följd av ett för smalt sågspår ökad friktion, inklämning av sågklingan och bakslag.
 - ❑ **Före sågning påbörjas dra stadigt fast inställningsanordningarna för sågdjup och snittvinkel.** Om inställningarna förändras under sågning kan sågklingan klämmas fast och orsaka bakslag.
 - ❑ **Var speciellt försiktig vid "fickkapning" i väggar eller andra dolda områden.** Den inträngande sågklingan kan blockera vid sågning i dolda objekt och förorsaka bakslag.
 - ❑ **Sågen får inte tas i bruk om det undre klingskyddet inte är fritt rörligt och inte stängs omedelbart. Kläm eller bind inte fast det undre klingskyddet i öppet läge.** Om sågen av misstag faller ner på golvet kan det undre klingskyddet deformeras. Öppna klingskyddet med återdragningsspaken och kontrollera att det är fritt rörligt och att det vid alla snittvinklar och snittdjup varken berör sågklingan eller andra delar.
 - ❑ **Kontrollera funktionen på fjädern till det undre klingskyddet. Låt sågen repareras innan den tas i bruk om undre klingskyddet eller fjädern inte fungerar felfritt.** Skadade delar, klibbiga avlagringar eller anhopning av spån kan hindra det undre klingskyddets rörelse.
 - ❑ **Öppna det undre klingskyddet för hand endast vid speciella snitt som t. ex. "insågning och vinkelsnitt". Öppna det undre klingskyddet med återdragningsspaken och släpp den så fort sågklingan gått in i arbetsstycket.** Vid all annan sågning måste det undre klingskyddet fungera automatiskt.
 - ❑ **Se till att sågklingan skyddas av det undre klingskyddet när sågen läggs bort på arbetsbänk eller golv.** En oskyddad och roterande sågklinga förflyttar sågen bakåt och kan såga allt som är i vägen. Beakta även sågens eftergång.
 - ❑ **Arbeta inte med sågen över huvudet.** I detta fall finns ingen möjlighet att kontrollera elverktygets styrning
 - ❑ **Använd lämpliga detektorer för lokalisering av dolda försörjningsledningar eller konsultera lokalt distributionsföretag.** Kontakt med elledningar kan förorsaka brand och elstöt. En skadad gasledning kan leda till explosion. Borrning i vattenledning kan förorsaka saksador.
 - ❑ **Elverktyget får inte användas stationärt.** Sågen är inte konstruerad för drift på sågbord.
 - ❑ **Använd inte sågklingor i HSS-stål.** Dessa sågklingor kan lätt brytas sönder.
 - ❑ **Slipskivor får inte användas.** Det är inte tillåtet att använda slipskivor på detta elverktyg.
 - ❑ **Håll i elverktyget med båda händerna under arbetet och se till att du står stadigt.** Elverktyget kan styras säkrare med två händer.
 - ❑ **Säkra arbetsstycket.** Ett arbetsstycke som är fastspänt i en uppspanningsanordning eller ett skruvstycke hålls säkrare än med handen.
- Vänta tills elverktyget stannat helt innan du lägger bort det.** Insatsverktyget kan haka upp sig och leda till att du kan förlora kontrollen över elverktyget.
- ❑ Spindelläsknappen får manövreras endast när maskinen står stilla.
 - ❑ Grip inte tag i roterande verktyg! Avlägsna spån och liknande föroreningar endast på avstängd maskin.
 - ❑ Sågklingan får inte bromsas upp genom tryck från sidan.
 - ❑ Klingskyddet måste kunna röra sig fritt, automatiskt, lätt och exakt återgå till lutläget.
 - ❑ Vid sågning av material med kraftig dammbildning måste maskinen rengöras regelbundet. Se till att skyddsutrustningen (t.ex. klingskyddet) fungerar felfritt.
 - ❑ Material som vid bearbetning alstrar hälsovadligt damm eller änga (t.ex. asbest) får inte sågas.
 - ❑ Kontrollera att arbetsstycket inte innehåller främmande partiklar. Se upp vid sågning att klingan inte kommer i beröring med spikar e.dyl.
 - ❑ När sågklingan blockeras ska maskinen genast kopplas från.
 - ❑ Försök inte såga extremt små arbetsstycken.
 - ❑ Vid sågning måste arbetsstycket ligga stadigt och vara säkrat mot förskjutning.
 - ❑ Använd endast sågklingor som är lämpliga för aktuellt material.
 - ❑ **Använd endast original-Würth-tillbehör och reservdelar.**

Tekniska data

Handcirkelsåg	HKS 55 Combi
Artikelnummer	0702 157 X
Upptagen effekt	1200 W
Tomgångsvarvtal*	2000 - 5200 min ⁻¹
Klingans centrumhål	20 mm
Klingans-Ø	160 mm
Max. sågdjup vid 90°	55 mm
Max. sågdjup vid 45°	40 mm
Vikt	3,4 kg

*Energikraftiga högfrekventa störning kan orsaka varvtalsvariationer. Dessa försvinner när störningen upphör.

Maskinens komponenter

- 1 Spånutkast/anslutning för spånutsugning
- 2 Låsskruv för inställning av geringsvinkel
- 3 Parallellanslag
- 4 Klingskydd
- 5 Fästskruv
- 6 Låsskruv för parallellanslag
- 7 Ställskruv för glidskena (tillbehör)
- 8 Stödhandtag
- 9 Spännspak för pendlande klingskydd
- 10 Bottenplatta
- 11 Strömställare Till/Från
- 12 Handtag
- 13 Skala för geringsvinkel
- 14 Kabelgejd
- 15 Överbelastningsindikering
- 16 Ställratt varvtalsförval
- 17 Spak för sågdjupsinställning
- 18 Sexkantnyckel
- 19 Skala för snittdjup
- 20 Snittdjupsanslag
- 21 Spak för sågdjupsanslag
- 22 Sägklinga
- 23 Spännfläns
- 24 Spindellåsknapp
- 25 Justerskruv
- 26 Motmutter

I bruksanvisningen avbildat och beskrivet tillbehör ingår inte alltid i leveransen.

Ändamålsenlig användning

Maskinen är avsedd för längs- och tvärsågning i rak vinkel och i geringsvinkel på upp till 45° i trä på fast underlag.

Rekommendation av sågklingor ska beaktas.

Användaren ansvarar för skador som uppstår till följd av icke ändamålsenlig användning.

Inställning av sågdjup/geringsvinke

- **Dra ut stickproppen innan åtgärder utförs på maskinen.**

Inställning av sågdjup (se huvudbild/bild A)

- Lossa spännspaken **17** och kör upp maskinen till högsta läget.
- Lossa spaken **21**. Ställ in önskat snittdjup med anslaget **20** på skalan **19**. Dra åter fast spaken **21**.
- Tryck maskinen nedåt och dra fast spännspaken **17**.

☞ **Optimalt resultat uppnås när klingan står upp ca. 5 – 8 mm ur arbetsstycket.**

Inställning av geringsvinkel (se huvudbild)

Geringsvinkeln kan ställas in mellan 0° och 45°.

- Lossa låsskruven **2**.
- Ställ in geringsvinkeln genom att fälla ned bottenplattan **10**. Inställd vinkel indikeras på skalan **13**.
- Dra åter fast låsskruven **2**.

Byte/justering av klinga

- **Dra ut stickproppen innan åtgärder utförs på maskinen.**
- **För insättning och byte av sågklinga använd skyddshandskar.**

Så här byts klingan (se bild B)

- Håll spindellåsknappen **24** nedtryckt och vrid sågklingan med sexkantnyckeln **18** tills klingan snäpper fast. Släpp spindellåsknappen.
- Tryck ned spindellåsknappen **24**, vrid klingskyddet mot stopp och släpp sedan klingskyddet.
- Skruva moturs bort fästskruven **5** och ta sedan bort sågklingan **22** och spännflänsen **23**.
- Byt ut sågklingan. Rotationsriktningspilen på sågklingan måste stämma överens med pilen på klingskyddet **4**.

- Använd endast välskärpta och felfria sågklingor. Spruckna eller deformerade sågklingor får inte användas. Använd inte sågklingor i höglagerat snabbstål (HSS). Använd endast sågklingor som motsvarar givna specifikationer. Sågklingan måste vara lämplig för verktygets tomgångsvarvtal. Använd en sågklinga som är lämplig för aktuellt material.
- För att säkerhetskopplingen ska fungera felfritt måste kontaktytan mellan fästskruven 5 och sågklingan vara fri från sågspån och försedd med en tunt fettskikt. Använd universalfett (DIN 51825 ME/HC 3/4K -30)!
- Dra fast fästskruven 5. Sväng klingskyddet bakåt mot anslag för att lossa spindellåsningen och stäng sedan klingskyddet.

Inställning av sågklingans lodräta läge (se bild C)

- Kontrollera med hjälp av ett vinkelmått att sågklingan står i rät vinkel mot bottenplattan.
- Om en justering krävs:
- Lossa båda låsskruvarna 2.
 - Lossa motmuttern 26 och korrigerar med justerskruven 25 snittvinkeln.
 - Dra åter fast motmuttern 26 och båda låsskruvarna 2.

Damm-/spånutsugning

- Dra ut stickproppen innan åtgärder utförs på maskinen.

Spånutkast

Rengör spånutkastet 1 regelbundet. Rengör tilltäppt spånutkast på lämpligt sätt (t. ex. med tråkloss, tryckluft etc.).

-  **Stick inte in fingrarna i spånutkastet 1.**

Extern utsugning

Använd om möjligt dammutsugning. För effektiv dammutsugning använd tillsammans med elverktyget en lämplig dammsugare.

Elverktyget kan anslutas direkt till apparatuttaget på en Würth industridammsugare med automatisk drift. Dammsugaren startar automatiskt när elverktyget slås på.

För utsugning förbind sugslangsstutsen med adaptorn och stick in sugslangen i utsugningsanordningens utsugningsöppning. Använd specialadapter (702 400 042, tillbehör).

Se till att arbetsplatsen är väl ventilerad.

Vi rekommenderar ett andningsskydd i filterklass P2. Beakta de föreskrifter som i aktuellt land gäller för bearbetat material.

Start

Kontrollera nätspänningen: Kontrollera att nätspänningen överensstämmer med uppgifterna på maskinens typskylt.

Varvtalsförval

Med ställratten 4 kan önskat varvtal förväljas (även under drift).

Erforderligt varvtal är beroende av materialet och arbetsvillkoren, prova dig fram till bästa inställningen genom praktiska försök.

Efter längre drift med lågt varvtal ska maskinen för avkylning köras ca. 3 minuter med högsta tomgångsvarvtal.

Varvtalssteg:

	min ⁻¹
1	2000
2	2500
3	3300
4	4000
5	4600
6	5200

Överbelastningsindikering

Displayen 15 tänds vid inkoppling av elverktyget helt kort och signalerar att det är driftklart.

Om displayen 15 tänds under drift är det ett tecken på att motorn är överbelastad. I detta fall ska belastningen genast reduceras resp. så att motorn kan svalna.

In-/urkoppling

Inkoppling: Tryck inkopplingsspärren 10 nedåt och håll den nedtryckt.

Tryck sedan på strömställaren Till/Från 11.

Urkoppling: Släpp strömställaren Till/Från 11.



 **Koppla aldrig elverktyget till eller från om klingan vidrör arbetsstycket eller andra föremål.**

Kabelgejd

För undvikande av skada på nätsladden ska den sättas in i kabelgejden **14**. Härvid hålls nätsladden på avstånd från snittområdet.

Arbetsanvisningar

Hantera elverktyget med ena handen på handtaget **12** och andra handen på stödhandtaget **8**.

Markeringen **27** underlättar sågning längs en linje som dragits på arbetsstycket.

Markeringen motsvarar sågklingans vänstra snittkant.

Parallellanslag

Parallellanslaget **3** kan monteras på maskinens högra eller vänstra sida.

Lossa båda låsskruvarna **6** och sätt in båda styrstavar i fästena på bottenplattan.

Vid snitt parallellt med arbetsstyckets kant: Anslagsknen måste peka nedåt.

Vid snitt parallellt med styrkanten på arbetsstycket: Anslagsknen måste peka uppåt.

Kontrollera vid inställning av parallellanslaget **3** att det står parallellt med arbetsstycket. Dra åter fast båda låsskruvarna **6**.

Sågning av smala remsor

Med maskinen kan mycket smala remsor nära väggen (t.ex. skuggfogar) sågas. Härvid ska klingskyddet styras längs väggen.

Isågningssnitt

⚠ FARA Risk för bakslag! Håll i maskinen med båda händerna på avsedda handtag. För att maskinen vid isågning ska kunna hållas stadigt måste bottenplattans bakre kant ligga an mot ett fast anslag.

Geringsvinkeln måste ställas in på **0°**.

- Lossa spännsaken **17** och kör upp maskinens övre del till högsta läget.
- Öppna klingskyddet med spaken **9** tills maskinen kan sättas an mot arbetsstycket.
- Lossa spaken **21**. Ställ in önskat snittdjup med anslaget **20** på skalan **19**. Dra åter fast spaken **21**.
- För att isågning ska lyckas, får spännsaken **17**

inte dras fas.

- Kontrollera att den bakre bottenplattan ligger stadigt an mot anslaget och slå på maskinen.
- Håll stadigt tag i maskinen. Tryck maskinen långsamt nedåt och såga med jämn matningshastighet..

Sågeffekten och snittkvaliteten är i hög grad beroende av klingans tillstånd och tändernas form. Använd endast skarpa och för aktuellt bearbetat material lämpliga klingor.

Vid val av sågklinga ta hänsyn till träslag, träkvalitet och om sågning ska utföras på längden eller tvären.

Damm från bok och ek är speciellt hälsovådligt; använd därför för bearbetning av dessa material dammsugning.

Service och underhåll

Dra ut stickproppen innan åtgärder utförs på maskinen.

Håll alltid maskinen och ventilationsöppningarna rena.

Pendlande klingskyddet måste alltid vara fritt rörligt och stänga sig automatiskt. Håll därför partiet kring klingskyddet rent. Avlägsna damm och spån genom renblåsning med tryckluft eller med pensel.

Sågklingor utan beläggning kan skyddas mot korrosion med ett tunt skikt syrafri olja. Innan klingan används ska oljan torkas av då den kan alstra fläckar på trävirket.

Kåda och limrester på sågklingan kan orsaka dålig snittkvalitet. Rengör därför klingan genast efter avslutad användning.

Om i produkten trots exakt tillverkning och sträng kontroll störning skulle uppstå, bör reparation utföras hos en Würth masterserviceverkstad.

Var vänlig ange vid förfrågningar och reservdelsbeställningar elverktygets artikelnummer som finns antecknat på typskylten.

Aktuell reservdelslista för elverktyget kan hämtas i Internet under "<http://www.wuerth.com/partsmanager>" eller beställas hos lokal Würth-representation.

Avfallshantering

Elverktyg, tillbehör och förpackning ska omhändertas på miljövänligt sätt för återvinning.



Endast för EU-länder:

Släng inte elverktyg i hushållsavfall! Enligt europeiska direktivet 2002/96/EG för elektriska och elektroniska apparater och dess modifiering till nationell rätt måste

obrukbara elverktyg omhändertas separat och på miljövänligt sätt lämnas in för återvinning.

Garanti

För denna Würth-produkt lämnar vi garanti enligt lagens/respektive lands bestämmelser utgående från köpdatum (köpet måste styrkas med faktura eller följesedel). Skador som uppstått åtgärdas genom ersättningsleverans eller reparation.

Skador som orsakats av normalt slitage, överbelastning eller osakligt handhavande omfattas ej av leveratörsansvaret.

Reklamation kan godkännas endast om verktyget lämnas in i monterat tillstånd till en Würth-representation, en Würth-fältsäljare eller en auktoriserad Würth-serviceverkstad för tryckluft- och elverktyg.

Ljud-/vibrationsdata

Mätvärdena har tagits fram baserade på EN 60 745.

Maskinens A-vägda ljudnivå uppnår i typiska fall:
Ljudtrycksnivå L_{pA}/K_{pA} dB (A) 94/3;
Ljudeffektnivå L_{WA}/K_{WA} dB (A) 105/3.

Använd hörselskydd!

Totala vibrationsvärden (vektorsumma ur tre riktningar) framtaget enligt EN 60 745:

Vibrationsemissionsvärde $a_{h,D} = 3,0 \text{ m/s}^2$, onoggrannhet $K_{h,D} = 1,5 \text{ m/s}^2$.

Mätningen av den vibrationsnivå som anges i denna anvisning har utförts enligt en mätmetod som är standardiserad i EN 60745 och kan användas vid jämförelse av olika elverktyg. Den kan även tillämpas för preliminär bedömning av vibrationsbelastningen.

Den angivna vibrationsnivån representerar elverktygets huvudsakliga användningsområden. Om däremot elverktyget används för andra ändamål och med andra insatsverktyg eller inte underhållits ordentligt kan vibrationsnivån avvika. Detta kan öka vibrationsbelastningen väsentligt under den totala tidsperioden.

För exakt värdering av vibrationsbelastningen under en bestämd tidsperiod bör hänsyn även tas till den tid elverktyget har varit avstängt eller gått utan att vara i verkligt ingrepp. Detta kan minska vibrationsbelastningen väsentligt under den totala tidsperioden.

Bestäm extra säkerhetsåtgärder för att skydda operatören mot vibrationernas inverkan, t.ex.: underhåll av elverktyget och insatsverktygen, att hålla händerna varma, organisation av arbetsförloppen.

CE Försäkran om överensstämmelse

Vi intygar och ansvarar för att denna produkt överensstämmer med följande norm och dokument:

EN 60 745 enligt bestämmelserna i riktlinjerna 98/37/EG (->28.12.09), 2006/42/EG (29.12.09->), 2004/108/EG.

CE 08

Adolf Würth GmbH & Co. KG

P. Zürn

A. Kräutle

GR**Για την ασφάλειά σας**

Διαβάστε όλες τις υποδείξεις ασφαλείας και τις οδηγίες. Αμέλειες κατά την τήρηση των υποδείξεων ασφαλείας και των οδηγιών μπορεί να οδηγήσουν σε ηλεκτροπληξία, πυρκαγιά και/ή σε σοβαρούς τραυματισμούς. Να διαφυλάξετε όλες τις υποδείξεις ασφαλείας και τις οδηγίες για να μπορέσετε να τις χρησιμοποιήσετε και στο μέλλον.



Το μηχάνημα δεν επιτρέπεται να είναι υγρό ή να χρησιμοποιείται σε υγρούς χώρους.



Φοράτε προστατευτικά γυαλιά και ωτασπίδες.



Όταν έχετε μακριά μαλλιά φοράτε προστατευτικό μαλλιών. Εργάζεσθε πάντα φορώντας εφαρμοστά ρούχα.



Φοράτε προστατευτικά γάντια κατά την τοποθέτηση και την αντικατάστασι της πριονόλαμας.

Ειδικές ως προς το μηχάνημα υποδείξεις ασφαλείας**⚠ ΚΙΝΔΥΝΟΣ**

Μη βάλετε τα χέρια σας στον τομέα πριονίσματος και στον πριονόδοσκο. Κρατάτε με το δεύτερο (το άλλο)

χέρι σας την πρόσθετη λαβή ή το περιβλήμα του κινητήρα. Όταν κρατάτε το πριόνι και με τα δύο σας χέρια τότε το πριόνι δεν μπορεί να σας τραυματίσει.

- ❑ **Μη βάζετε τα χέρια σας κάτω από το υπό κατεργασία τεμάχιο.** Ο προφυλακτήρας δεν μπορεί να σας προστατέψει κάτω από το υπό κατεργασία τεμάχιο.
- ❑ **Προσαρμόστε το βάθος κοπής στο πάχος του υπό κατεργασία τεμαχίου.** Κάτω από το υπό κατεργασία τεμάχιο θα πρέπει να φαίνεται λιγότερο από ένα ολόκληρο δόντι.
- ❑ **Να μην κρατάτε ποτέ το υπό κοπή τεμάχιο με το χέρι και να μην το ακουμπάτε επάνω στα σκέλη σας. Να ασφαλίσετε το υπό κατεργασία τεμάχιο επάνω σε μια στερεή επιφάνεια.** Η καλή στερέωση του υπό κατεργασία τεμαχίου είναι σημαντική επειδή έτσι περιορίζετε στο ελάχιστο τον κίνδυνο της επαφής του με το σώμα σας, του σφηνώματος του πριονόδοσκου ή της απώλειας του ελέγχου.
- ❑ **Να κρατάτε το ηλεκτρικό εργαλείο πάντοτε από τις μονωμένες επιφάνειες συγκράτησης, όταν κατά τη διάρκεια των εργασιών που εκτελείτε, υπάρχει κίνδυνος το εργαλείο να έρθει σε επαφή με μη ορατές ηλεκτρικές γραμμές.** Η επαφή με μια υπό τάση ευρισκόμενη ηλεκτρική γραμμή θέτει επίσης τα μεταλλικά τμήματα του ηλεκτρικού εργαλείου υπό τάση και οδηγεί σε ηλεκτροπληξία.

- ❑ **Κατά τη διεξαγωγή διαμηκών κοπών να χρησιμοποιείτε πάντοτε έναν οδηγό ή μια ευθεία ακμή σα βόηθημα οδήγησης.** Έτσι βελτιώνεται η ακρίβεια της κοπής και ταυτόχρονα μειώνονται οι πιθανότητες σφηνώματος του πριονόδοσκου.
- ❑ **Να χρησιμοποιείτε πάντοτε πριονόδοσκους με το σωστό μέγεθος που ταιριάζουν στη μορφή της φλάντζας υποδοχής (π. χ. αστεροειδής ή στρογγυλή).** Πριονόδοσκοι που δεν ταιριάζουν με τα εξαρτήματα συναρμολόγησης του πριονιού περιστρέφονται ελλειπτικά και οδηγούν σε απώλεια του ελέγχου.
- ❑ **Μη χρησιμοποιήσετε ποτέ χαλασμένες ή ακατάλληλες ροδέλες ή βίδες πριονόδοσκου.** Οι ροδέλες και οι βίδες πριονόδοσκου κατασκευάστηκαν ειδικά για το πριόνι σας και εξασφαλίζουν άριστη απόδοση και ασφάλεια λειτουργίας.

Αιτίες και αποφυγή ενός κλοστήματος:

- Το κλότσημα είναι η απροσδόκητη αντίδραση του πριονόδοσκου όταν αυτός δεν είναι σωστά ευθυγραμμισμένος, όταν σφηνώσει ή όταν προσκρούσει σε κάποιο εμπόδιο. Σ' αυτήν την περίπτωση το ανεξέλεγκτο πια πριόνι μπορεί να πεταχτεί έξω από το υπό κατεργασία τεμάχιο και να κινηθεί με κατεύθυνση προς το χειριστή.
- Όταν ο πριονόδοσκος ακινητοποιηθεί ή σφηνώσει μέσα στη σχισμή κοπής και ο κινητήρας ωθήσει απότομα και με ισχύ το πριόνι με κατεύθυνση προς το χειριστή.
- Όταν ο πριονόδοσκος, μέσα στη σχισμή κοπής, γυρίσει ανάποδα ή είναι λάθος ευθυγραμμισμένος, τα δόντια της πίσω ακμής του μπορεί να σφηνώσουν στην επιφάνεια του υπό κατεργασία τεμαχίου και έτσι ο πριονόδοσκος να πεταχτεί προς τα έξω με κατεύθυνση προς το χειριστή.

Το κλότσημα είναι το αποτέλεσμα μιας εσφαλμένης ή ελαττωματικής χρήσης του πριονιού. Αυτό μπορεί να αποφευχθεί με εφαρμογή των παρακάτω προληπτικών μέτρων:

- ❑ **Να συγκρατείτε το ηλεκτρικό εργαλείο σταθερά και με τα δύο σας χέρια και να φροντίζετε, η θέση του σώματός σας να είναι κατάλληλη για να αντιμετωπίσετε τυχόν αντιδραστικές δυνάμεις (κλοστήματα). Να παίρνετε θέση πάντοτε δίπλα στον πριονόδοσκο και να μην ευθυγραμμίζετε ποτέ το σώμα σας μ' αυτόν.** Σε περίπτωση κλοστήματος το δισκοπριόνιο μπορεί μεν να εκτιναχθεί προς τα πίσω, πλην όμως, όταν έχουν παρθεί τα κατάλληλα προληπτικά μέτρα, ο χειριστής θα μπορέσει να αντισταθεί αποτελεσματικά στις αναπτυσσόμενες αντιδραστικές δυνάμεις.
- ❑ **Σε περίπτωση σφηνώματος του πριονόδοσκου ή όταν διακόπτετε την εργασία σας, να θέτετε το πριόνι εκτός λειτουργίας και να κρατάτε με ησυχία το υπό κατεργασία τεμάχιο μέχρι να σταματήσει την κίνησή του ο πριονόδοσκος. Μην προσπαθήσετε ποτέ, όσο κινείται ο πριονόδοσκος, να βγάλετε το πριόνι από το υπό κατεργασία τεμάχιο ή να το τραβήξετε προς τα πίσω, γιατί αυτό μπορεί να οδηγήσει σε κλότσημα.** Εξακριβώστε και εξουδετερώστε την αιτία του σφηνώματος.
- ❑ **Όταν θέλετε να θέσετε πάλι σε λειτουργία ένα πριόνι που βρίσκεται μέσα στο υπό κατεργασία τεμάχιο, τότε κεντράρετε τον πριονόδοσκο μέσα στη σχισμή κοπής και βεβαιωθείτε ότι τα δόντια του πριονόδοσκου δεν είναι σφηνωμένα μέσα στο υπό κατεργασία τεμάχιο.** Αν ο πριονόδοσκος είναι σφηνωμένος, τότε αυτός

**Για την ασφάλειά σας**

μπορεί, όταν θέσετε το πριόνι πάλι σε λειτουργία, να βγει από το υπό κατεργασία τεμάχιο και να κλοτηήσει.

- **Να υποστηρίζετε μεγάλες υπό κατεργασία πλάκες για να ελαττώσετε τον κίνδυνο κλοτήματος σε περίπτωση που σφηνώσει ο πριονόδισκος.** Οι μεγάλες πλάκες μπορεί να λυγίσουν κάτω από το ίδιο τους το βάρος. Οι πλάκες πρέπει να υποστηρίζονται και στις δυο πλευρές, και κοντά στον πριονόδισκο και στην άλλη άκρη τους.
- **Μη χρησιμοποιείτε αμβλεις ή χαλασμένους πριονόδισκους.** Πριονόδισκοι με μη κοφτερά ή λάθος ευθυγραμμισμένα δόντια προκαλούν, μέσα σε μια πολύ στενή σχισμή κοπής, υψηλή τριβή, σφήνωμα του πριονόδισκου και κλότσημα.
- **Σφίξτε καλά τις διατάξεις ρύθμισης βάθους και γωνίας κοπής πριν αρχίσετε το πριόνισμα.** Αν κατά τη διάρκεια του πριονίσματος μεταβληθούν οι ρυθμίσεις, ο πριονόδισκος μπορεί να σφηνώσει και να οδηγήσει σε κλότσημα.
- **Να είστε ιδιαίτερα προσεκτικοί/προσεκτικές όταν διεξάγετε «κοπές βυθίσματος» σε ήδη υπάρχοντες τοίχους ή σε άλλους, άγνωστους τομείς.** Ο βυθιζόμενος πριονόδισκος μπορεί να μπλοκάρει σε τυχόν μη ορατά αντικείμενα και να προκαλέσει κλότσημα.
- **Μη χρησιμοποιήσετε το πριόνι όταν ο κάτω προφυλακτήρας δεν κινείται ελεύθερα και δεν κλείνει αμέσως. Να μη σφηνώνετε και να μη προσδέσετε ποτέ τον κάτω προφυλακτήρα για να παραμείνει ανοιχτός.** Ο κάτω προφυλακτήρας μπορεί να στρεβλώσει σε περίπτωση που το πριόνι πέσει αθέλητα στο έδαφος. Ανοίξτε τον προφυλακτήρα με το μοχλό επαναφοράς και βεβαιωθείτε ότι αυτός μπορεί και κινείται ελεύθερα καθώς και ότι, κατά τη λειτουργία σε όλες τις γωνίες και σε όλα τα βάθη κοπής, δεν αγγίζει ούτε τον πριονόδισκο ούτε κάποια άλλα εξαρτήματα.
- **Ελέγξτε τη λειτουργία του ελατηρίου του κάτω προφυλακτήρα. Σε περίπτωση που δε λειτουργούν άψογα ο κάτω προφυλακτήρας και το ελατήριο δώστε το πριόνι για συντήρηση πριν το χρησιμοποιήσετε.** Χαλασμένα εξαρτήματα, κολλώδη ιχνηματα ή συσσωρεύσεις γρεζιών/ροκανιδιών επιβραδύνουν τη λειτουργία του κάτω προφυλακτήρα.
- **Το άνοιγμα του κάτω προφυλακτήρα με το χέρι επιτρέπεται μόνο κατά τη διεξαγωγή ειδικών κοπών, όπως «Κοπές βυθίσματος και γωνιακές κοπές». Σε τέτοιες περιπτώσεις να ανοίγετε τον κάτω προφυλακτήρα με τη βοήθεια του μοχλού ρύθμισης, τον οποίο πρέπει να αφήνετε ελεύθερο μόλις ο πριονόδισκος βυθιστεί στο υπό κατεργασία τεμάχιο.** Σε όλες τις άλλες εργασίες κοπής ο κάτω πριονόδισκος πρέπει να λειτουργεί αυτόματα.
- **Μην ακουμπήσετε το πριόνι επάνω στον πάγκο εργασίας ή στο δάπεδο όταν ο κάτω προφυλακτήρας δεν καλύπτει τον πριονόδισκο.** Ένα ακάλυπτος πριονόδισκος που συνεχίζει να κινείται (ιχνηλατεί) σπρώχνει το πριόνι με φορά αντίθετη της φοράς κοπής πριονίζοντας ό, τι συναντήσει στο δρόμο του. Γι' αυτό να δίνετε, προσοχή στο χρόνο ιχνηλασίας του πριονιού.
- **Μην εργάζεσθε κρατώντας το πριόνι πάνω από το κεφάλι σας.** Έτσι δεν μπορείτε να ελέγξετε ικανοποιητικά το ηλεκτρικό εργαλείο.
- **Χρησιμοποιείτε κατάλληλες ανιχνευτικές συσκευές για να εντοπίσετε τυχόν μη ορατές τροφοδοτικές γραμμές ή συμβουλευτείτε τη τοπική επιχείρηση παροχής ενέργειας.** Η επαφή με ηλεκτρικές γραμμές

μπορεί να οδηγήσει σε πυρκαγιά και ηλεκτροπληξία. Τυχόν βλάβη ενός αγωγού αερίου (γκαζιού) μπορεί να προκαλέσει έκρηξη. Το τρύπημα ενός υδροσωλήνα προκαλεί υλικές ζημιές.

- **Μη χρησιμοποιείτε το ηλεκτρικό εργαλείο σε σταθερό.** Δεν προορίζεται για σταθερή χρήση.
- **Μη χρησιμοποιείτε πριονόδισκους από χάλυβα HSS.** Τέτοιοι πριονόδισκοι μπορεί να σπάσουν εύκολα.
- **Μην χρησιμοποιήσετε δίσκους λειανσης.** Αυτό το μηχάνημα δεν είναι εγκριμένο για χρήση με δίσκους λειανσης.
- **Όταν εργάζεσθε κρατάτε το ηλεκτρικό εργαλείο καλά και με τα δυο σας χέρια και φροντίζετε για την ασφαλή θέση του σώματός σας.** Το ηλεκτρικό εργαλείο οδηγείται ασφαλέστερα όταν το κρατάτε και με τα δυο σας χέρια.
- **Ασφαλίστε το υπό κατεργασία τεμάχιο.** Ένα υπό κατεργασία τεμάχιο συγκρατείται ασφαλέστερα με μια διάταξη σύσφιξης ή με μια μέγγενη παρά με το χέρι σας.
- **Πριν αποθέσετε το ηλεκτρικό εργαλείο περιμένετε πρώτα να σταματήσει εντελώς να κινείται.** Το τοποθετημένο εργαλείο μπορεί να σφηνώσει και να οδηγήσει στην απώλεια του ελέγχου του μηχανήματος.
- Το πλήκτρο ασφάλισης του άξονα επιτρέπεται να πατηθεί μόνο όταν το μηχάνημα είναι ακίνητο.
- **Μην βάζετε τα χέρια σας στο περιστρεφόμενο εργαλείο!** Τυχόν γρέζια και παρόμοια αντικείμενα πρέπει να απομακρύνονται μόνο όταν το μηχάνημα είναι ακίνητο.
- Δεν επιτρέπεται να πιέζετε τον πριονόδισκο από τα πλάγια για να τον φρενάρετε.
- Ο κινητός προφυλακτήρας πρέπει να μπορεί να κινείται ελεύθερα και να επανέρχεται στην αρχική του θέση από μόνος του, εύκολα και με ακρίβεια.
- Όταν κατεργάζεστε υλικά που προκαλούν πολλή σκόνη πρέπει να καθαρίζετε το μηχάνημα σε τακτικά χρονικά διαστήματα. Να φροντίζετε να λειτουργούν τέλεια οι προστατευτικές διατάξεις (π.χ. ο προφυλακτήρας).
- Δεν επιτρέπεται η κατεργασία υλικών που παράγουν ανθυγιεινές σκόνες οι αναθυμιάσεις (π.χ. αμιάντο).
- Να ελέγχετε το υπό κατεργασία υλικό μήπως περιέχει ξένα αντικείμενα. Όταν εργάζεστε να προσέχετε να μην προσκρούσετε επάνω σε καρφιά ή/και άλλα παρόμοια αντικείμενα.
- Όταν το μηχάνημα μπλοκάρει διακόψτε αμέσως τη λειτουργία του.
- Μην προσπαθήσετε ποτέ να κόψετε πάρα πολύ μικρά υπό κατεργασία τεμάχια.
- Το υπό κατεργασία τεμάχιο πρέπει να ακουμπάει γερά και να εξασφαλίζεται από τυχόν μετακίνηση.
- Να χρησιμοποιείτε πριονόδισκους κατάλληλους για το εκάστοτε υπό κατεργασία υλικό.
- Μην επιτρέπετε ποτέ σε παιδιά τη χρήση του μηχανήματος.
- **Χρησιμοποιείτε μόνον γνήσια ανταλλακτικά της Würth.**



Χαρακτηριστικά μηχανήματος

Φορητό δισκοπρίονο	HKS 55 Combi
Αριθ. προϊόντος	0702 157 X
Ονομαστική ισχύς	1200 W
Αριθ. στροφών χωρίς φορτίο*	2000 - 5200 min ⁻¹
Τρύπα υποδοχής του πριονόδισκου	20 mm
Διάμετρος δίσκου λείανσης	160 mm
Μέγιστο βάθος κοπής στις 90°	55 mm
Μέγιστο βάθος κοπής στις 45°	40 mm
Βάρος	3,4 kg

*Υψίσυχνες, ισχυρές παρεμβολές μπορεί να προγαλέσουν διακυμάνσεις του αριθμού στροφών. Οι διακυμάνσεις αυτές παύουν όταν τελειώσουν οι παρεμβολές.

Μέρη μηχανήματος

- 1 Έξοδος ροκανιδιών/Σύνδεση αναρρόφησης ροκανιδιών
- 2 Βίδα ακινητοποίησης για ρύθμιση γωνίας λοξής κοπής
- 3 Οδηγός παραλλήλων
- 4 Προφυλακτήρας
- 5 Βίδα στερέωσης
- 6 Βίδα ακινητοποίησης για οδηγό παραλλήλων
- 7 Βίδα ρύθμισης για ράγα ολίσθησης (ειδικό εξάρτημα)
- 8 Συμπληρωματική λαβή
- 9 Μοχλός σύσφιξης για παλινδρομικό προφυλακτήρα
- 10 Πλάκα βάσης
- 11 Διακόπτης ON/OFF
- 12 Λαβή
- 13 Κλίμακα για γωνία λοξοτομής
- 14 Οδήγηση καλωδίου
- 15 Ένδειξη υπερφόρτισης
- 16 Τροχός ρύθμισης αριθμού στροφών
- 17 Μοχλός για ρύθμιση βάθους κοπής
- 18 Κλειδί τύπου Άλεν
- 19 Κλίμακα βάθους κοπής
- 20 Οδηγός βάθους κοπής
- 21 Μοχλός για οδηγό βάθους κοπής
- 22 Πριονόδισκος
- 23 Φλάντζα σύσφιξης
- 24 Πλήκτρο ασφάλισης ατράκτου
- 25 Βίδα ρύθμισης
- 26 Παξιμάδι κόντρα

Εξαρτήματα που εικονίζονται και περιγράφονται στις οδηγίες χειρισμού, δεν συνοδεύουν πάντοτε το μηχάνημα!

Χρήση σύμφωνα με τον προορισμό

Το μηχάνημα προορίζεται, τοποθετημένο επάνω σε σταθερή βάση, για τη διεξαγωγή σε ξύλο επιμήκων και εγκάρσιων ευθέων τομών, καθώς και λοξοτομών υπό γωνία έως 45°.

Τηρείτε τις συστάσεις για τον πριονόδισκο.

Για ζημιές που εμφανίζονται όταν το μηχάνημα χρησιμοποιείται με τρόπο ασύμφωνο με τον προορισμό του την ευθύνη φέρει ο χρήστης.

Ρύθμιση του βάθους/της γωνίας κοπής

- ❑ Βγάλτε το φιν από την πρίζα πριν διεξάγετε οποιαδήποτε εργασία στο ίδιο το μηχάνημα!

Ρύθμιση του βάθους κοπής (βλέπε την κύρια εικόνα/εικόνα A)

- Λύστε το μοχλό σύσφιξης **17** και οδηγήστε το μηχάνημα στην ανώτατη θέση.
- Λύστε το μοχλό **21** και ρυθμίστε το επιθυμητό βάθος κοπής με τον οδηγό **20** στην κλίμακα **19**. Σφίξτε πάλι το μοχλό **21**.
- Πατήστε το μηχάνημα προς τα κάτω και σφίξτε το μοχλό **17**.

- ☞ Για την επιτυχία άριστων αποτελεσμάτων ο πριονόδισκος πρέπει να προεξέχει 5–8 mm περίπου από το υπό κατεργασία τεμάχιο.

Ρύθμιση της γωνίας κοπής (βλέπε την κύρια εικόνα)

Η γωνία κοπής μπορεί να ρυθμιστεί μεταξύ 0° και 45°.

- Χαλαρώστε τη βίδα στερέωσης **2**.
- Ρυθμίστε τη γωνία κοπής κατεβάζοντας την πλάκα βάσης **10**. Η γωνία δείχνεται στην κλίμακα **13**.
- Σφίξτε πάλι καλά τη βίδα στερέωσης **2**.

Αντικατάσταση/ρύθμιση του πριονόδισκου

- ❑ Βγάλτε το φιν από την πρίζα πριν διεξάγετε οποιαδήποτε εργασία στο ίδιο το μηχάνημα!
- ❑ Να φοράτε προστατευτικά γάντια όταν αλλάζετε τον πριονόδισκο.

Αντικατάσταση του πριονόδισκου (βλέπε εικόνα B)

- Κρατήστε πατημένο το πλήκτρο ασφάλισης **24** μέχρι να ασφαλίσει. Αφήστε ελεύθερο το πλήκτρο ασφάλισης **18** άξονα.



- Πατήστε το πλήκτρο ασφάλισης άξονα **24**, γυρίστε τον προφυλακτήρα τέρμα πίσω και αφήστε τον προφυλακτήρα ελεύθερο.
- Γυρίστε τη βίδα στερέωσης **5** με Φορά αντίθετη της ωρολογιακής και αφαιρέστε τον πριονόδισκο **22** και τη Φλάντζα σύσφιξης **23**.
- Αλλάξτε τον πριονόδισκο. Το βέλος ένδειξης της Φοράς περιστροφής επάνω στον πριονόδισκο πρέπει να ταυτίζεται με το βέλος επάνω στον προφυλακτήρα πριονόδισκου **4**.
- **Να χρησιμοποιείτε μόνο κοφτερούς, άθικτους πριονόδισκους. Μην χρησιμοποιήσετε ποτέ πριονόδισκους με ραγμές ή παραμορφωμένους πριονόδισκους. Να μην χρησιμοποιήσετε ποτέ πριονόδισκους από ταχυχάλυβα υψηλής σύμμιξης (HSS) καθώς και πριονόδισκους που δεν ανταποκρίνονται στα αναφερόμενα χαρακτηριστικά. Ο πριονόδισκος πρέπει να είναι κατάλληλος για τον αντίστοιχο αριθμό στροφών. Να χρησιμοποιείτε πριονόδισκους που είναι κατάλληλοι για το υπό κατεργασία υλικό.**
- Για να μπορέσει να λειτουργήσει άψογα ο συμπλέκτης ασφαλείας πρέπει η επιφάνεια επαφής μεταξύ βίδας στερέωσης **5** και πριονόδισκου να είναι καθαρή, χωρίς γρέζια, και λαδωμένη ελαφρά. Να χρησιμοποιείτε λάδι πολλαπλής χρήσης (DIN 51825 – ME/HC 3/° -30)!
- Σφίξτε τη βίδα στερέωσης **5**. Γυρίστε την προστατευτική βίδα τέρμα πίσω για να λύσετε την ασφάλεια του άξονα και κλείστε τον προφυλακτήρα

Ρύθμιση της ορθής γωνίας του πριονόδισκου (βλέπε εικόνα C)

- Ελέγξτε με τη βοήθεια ενός μοιρογνωμονίου, αν ο πριονόδισκος είναι κάθετος ως προς την πλάκα βάσης.

Σε περίπτωση που απαιτείται ρύθμιση:

- Λύστε τις δυο βίδες στερέωσης **2**.
- Λύστε το παξιμάδι κόντρα **26** και ρυθμίστε τη γωνία κοπής με τη βοήθεια της βίδας ρύθμισης **25**.
- Σφίξτε ακολούθως πάλι το κόντρα παξιμάδι **26** και τις δυο βίδες στερέωσης **2**.

Αναρρόφηση σκόνης/ροκανιδιών

- ☐ **Βγάλτε το φιν από την πρίζα πριν διεξάγετε οποιαδήποτε εργασία στο ίδιο το μηχάνημα!**

Έξοδος ροκανιδιών/γρεζιών

Καθαρίζετε τακτικά την έξοδο ροκανιδιών **1**. Για να καθαρίσετε μια τυχόν βουλωμένη έξοδο ροκανιδιών χρησιμοποιήστε ένα κατάλληλο εργαλείο (π. χ. ένα κομμάτι ξύλο, πεπιεσμένο αέρα κτλ.).

- ☞ **Μη βάζετε τα δάχτυλά σας στην έξοδο ροκανιδιών **1**.**

Εξωτερική αναρρόφηση

Να χρησιμοποιείτε κατά το δυνατό αναρρόφηση σκόνης. Χρησιμοποιώντας μια κατάλληλη αναρρόφηση σκόνης σε συνδυασμό με το παρόν ηλεκτρικό εργαλείο επιτυγχάνετε τη μέγιστη δυνατή αναρροφητική απόδοση.

Η συσκευή μπορεί να συνδεθεί κατευθείαν σε έναν βιομηχανικό απορροφητήρα σκόνης αυτόματης λειτουργίας της WÜRTH, ο οποίος ξεκινά αυτόματα όταν τίθεται σε λειτουργία η συσκευή.

Για την αναρρόφηση τοποθετήστε έναν κατάλληλο προσαρμογέα στο στήριγμα αναρρόφησης και στη συνέχεια συνδέστε τον με τη διάταξη αναρρόφησης **1**. Γι' αυτό χρησιμοποιήστε τον προσαρμογέα 702 400 042, (ειδικό εξάρτημα).

Φροντίστε για τον καλό αερισμό του χώρου εργασίας.

Σας συμβουλεύουμε να Φοράτε προστατευτική αναπνευστική μάσκα με Φίλτρο κατηγορίας P2.

Να τηρείτε τις διατάξεις της χώρας σας που ισχύουν για τα υπό κατεργασία υλικά.

Θέση σε λειτουργία

Δώστε προσοχή στην τάση του δικτύου: Η τάση της πηγής ρεύματος πρέπει να συμφωνεί με τα στοιχεία πάνω στην πινακίδα του κατασκευαστή του εργαλείου.

Προεπιλογή αριθμού στροφών

Με τον τροχό ρύθμισης **4** μπορείτε να προεπιλέξετε τον επιθυμητό αριθμό στροφών (ακόμη και κατά τη διάρκεια της λειτουργίας). Ο απαραίτητος αριθμός στροφών εξαρτάται από το υπό κατεργασία υλικό και τις συνθήκες εργασίας και μπορεί να εξακριβωθεί με πρακτική δοκιμή. Όταν εργάζεστε πολλή ώρα με χαμηλό αριθμό στροφών πρέπει να αφήνετε το μηχάνημα να λειτουργεί για 3 περίπου λεπτά χωρίς Φορτίο και με το μέγιστο αριθμό στροφών για να κρυώνει.





Βαθμίδες αριθμού στροφών:

	min ⁻¹
1	2000
2	2500
3	3300
4	4000
5	4600
6	5200

Ένδειξη υπερφόρτισης

Η ένδειξη **15** ανάβει για λίγο όταν ενεργοποιείται το μηχάνημα, σηματοδοτώντας έτσι την ετοιμότητα λειτουργίας.

Το άναμμα της ένδειξης **15** κατά τη διάρκεια της λειτουργίας σηματοδοτεί την υπερφόρτιση του κινητήρα. Σ' αυτές τις περιπτώσεις να ελαττώνετε αμέσως το Φορτίο και να αφήνετε τον κινητήρα να κρυώνει.

Θέση σε λειτουργία και εκτός λειτουργίας

Θέση σε

λειτουργία: Πατήστε προς τα κάτω και κρατήστε πατημένο τον αποκλεισμό ζεύξης **10**. Πατήστε ακολούθως το διακόπτη ON/OFF **11**.

Θέση εκτός

λειτουργίας: Πατήστε το διακόπτη ON/OFF **11** ελεύθερο.

 **Μην θέσετε το μηχάνημα σε λειτουργία ή εκτός λειτουργίας όταν ο πριονόδισκος έχει επαφή με το υπό κατεργασία τρεμάχιο ή άλλα υλικά.**

Οδήγηση καλωδίου

Να χρησιμοποιείτε την οδήγηση καλωδίου **14** για να το προστατεύετε από τυχόν ζημιές. Μ' αυτόν τον τρόπο το ηλεκτρικό καλώδιο παραμένει πάντοτε εκτός της περιοχής κοπής.

Υποδείξεις για την εκτέλεση εργασιών

Να οδηγείτε το μηχάνημα έχοντας το ένα χέρι στη λαβή **12** και το άλλο στην συμπληρωματική λαβή **8**.

Το σημάδι **27** διευκολύνει το πριόνισμα κατά μήκος μιας γραμμής, τραβηγμένης επάνω στο υπό κατεργασία τεμάχιο.

Το σημάδι αυτό αντιστοιχεί στην αριστερή ακμή του πριονόδισκου.

Οδηγός παραλλήλων

Ο οδηγός παραλλήλων **3** μπορεί να συναρμολογηθεί εναλλακτικά στην δεξιά ή την αριστερή πλευρά του μηχανήματος.

Λύστε τις δυο βίδες στερέωσης **6** και περάστε τις δυο ράβδους οδήγησης στους αντίστοιχους συγκρατήρες του πέλματος.

Σε κοπές παράλληλα προς την ακμή του υπό κατεργασία τεμαχίου: Το έλασμα του οδηγού πρέπει να δείχνει προς τα κάτω.

Σε κοπές παράλληλα προς την ακμή οδήγησης επάνω στο υπό κατεργασία τεμάχιο: Το έλασμα του οδηγού πρέπει να δείχνει προς τα επάνω.

Να συναρμολογείτε τον οδηγό παραλλήλων **3** με ακρίβεια παράλληλα με το υπό κατεργασία τεμάχιο. Σφίξτε πάλι τις δυο βίδες στερέωσης **6**.

Κοπή στενών τεμαχίων

Με το μηχάνημα μπορείτε να επεξεργαστείτε στενά τεμάχια κοντά στον τοίχο (π.χ. σκοτίες). Αυτό επιτυγχάνεται με οδήγηση του προφυλακτήρα κατά μήκος του τοίχου.

Κοπές βυθίσματος

ΚΙΝΔΥΝΟΣ

Κίνδυνος κλοστήματος! Να κρατάτε το μηχάνημα γερά και με τα δυο σας χέρια πιάνοντάς

το από τις λαβές που προορίζονται γι' αυτό. Για να μπορέσετε να συγκρατήσετε το μηχάνημα ασφαλώς κατά τη διάρκεια της κοπής βυθίσματος πρέπει η πίσω ακμή του πέλματος να ακουμπάει σε ένα σταθερό αναστολέα.

Η γωνία λοξοτομής πρέπει να ρυθμιστεί σε 0°.

- Λύστε το μοχλό σύσφιξης **17** και οδηγήστε το επάνω μέρος του μηχανήματος στην ανώτατη θέση.
- Ανοίξτε τον προφυλακτήρα με το μοχλό **9** μέχρι να μπορέσετε να τοποθετήσετε το μηχάνημα επάνω στο υπό κατεργασία τεμάχιο.
- Λύστε το μοχλό **21**. Ρυθμίστε το επιθυμητό βάθος κοπής με τον οδηγό **20** στην κλίμακα **19**. Σφίξτε πάλι το μοχλό **21**.
- Μην σφίξετε το μοχλό **17** για να μπορέσετε να διεξάγετε την κοπή βυθίσματος.
- Προσέξτε, το πίσω μέρος του πέλματος να ακουμπάει σταθερά στον αναστολέα [τον οδηγό] και θέστε το μηχάνημα σε λειτουργία.
- Να κρατάτε γερά το μηχάνημα. Πατήστε το μηχάνημα σιγά-σιγά προς τα κάτω και διεξάγετε την κοπή ασκώντας ομοιόμορφη πίεση.

Η απόδοση κατά το πριόνισμα και η ποιότητα κοπής εξαρτώνται κατά κύριο λόγο από την κατάσταση και τη μορφή της οδόντωσης του πριονόδισκου. Γι' αυτό χρησιμοποιείτε πάντα καλοτροχισμένους πριονόδισκους, κατάλληλους για το εκάστοτε υπό κατεργασία υλικό.



Η σωστή επιλογή του πριονόδισκου εξαρτάται από το είδος και την ποιότητα του ξύλου, καθώς και αν απαιτείται κατά μήκος ή εγκάρσια κοπή. Σκόνες βελανιδιάς και οξυάς είναι ιδιαίτερα βλαβερές για τη υγεία, γι' αυτό εργαζεσθε πάντοτε με αναρρόφηση σκόνης.

Συντήρηση και περιποίηση

- ❑ **Βγάλτε το φιν από την πρίζα πριν διεξάγετε οποιαδήποτε εργασία στο ίδιο το μηάνημα!**
- ❑ Διατηρείτε το μηάνημα και τις σχισμές αερισμού πάντα καθαρές.

Ο προφυλακτήρας του πριονόδισκου πρέπει να μπορεί να κινείται ελεύθερα και να κλείνει από μόνος του. Γι' αυτό διατηρείτε τον τομέα γύρω από τον προφυλακτήρα του πριονόδισκου πάντα καθαρό. Τυχόν σκόνες κα γρέζια/πριονίδια πρέπει να ξεφυσώνονται με πεπιεσμένο αέρα ή να καθαρίζονται μ' ένα πινέλο.

Πριονόδισκοι χωρίς επίστρωση προστατεύονται από την σκουριά με επίχρηση ενός λεπτού στρώματος ανόξινου λαδιού πριν αρχίσει η οξείδωση. Πριν τη χρήση του πριονόδισκου απομακρύνετε παλι το λαδι, γιατί αλλιώς θα λερωθεί το ξύλο.

Κατάλοιπα ρητίνης και κόλλας πάνω στον πριονόδισκο οδηγούν σε κοπές κακής ποιότητας. Γι' αυτό καθαρίζετε τον πριονόδικο αμέσως μετά τη χρήση του.

Αν κάποτε, παρ' όλες τις επιμελείς διαδικασίες κατασκευής κι ελέγχου, σταματήσει το μηάνημα να εργάζεται, τότε η επισκευή του πρέπει να ανατεθεί σ' ένα συνεργείο master-Service της Würth.

Σε περίπτωση συμπληρωματικών ερωτήσεων καθώς και σε όλες τις παραγγελίες ανταλλακτικών παρακαλούμε να αναφέρετε οπωσδήποτε τον αριθμό προϊόντος (τον κωδικό αριθμό) που αναγράφεται στην πινακίδα κατασκευαστή.

Μπορείτε να καλέσετε τον επίκαιρο κατάλογο ανταλλακτικών γι' αυτό το μηάνημα στην ιστοσελίδα

«<http://www.wuerth.com/partsmanager>» του Internet ή να τον ζητήσετε από την πιο κοντινή αντιπροσωπεία της Würth.

Απόσυρση

Τα ηλεκτρικά εργαλεία, τα εξαρτήματα και οι συσκευασίες πρέπει να ανακυκλώνονται με τρόπο φιλικό προς το περιβάλλον.



Μόνο για χώρες της ΕΕ:

Μη ρίχνετε τα ηλεκτρικά εργαλεία στα απορρίμματα του σπιτιού σας!

Σύμφωνα με την Κοινοτική

Οδηγία 2002/96/EK σχετικά με τις

παλαιές ηλεκτρικές και ηλεκτρονικές συσκευές και την μεταφορά της σε εθνικό δίκαιο, τα άχρηστα ηλεκτρικά εργαλεία δεν είναι υποχρεωτικό πλέον να συλλέγονται ξεχωριστά πριν να ανακυκλωθούν με τρόπο φιλικό προς το περιβάλλον.

Ευθύνη για ελαττώματα

Γι' αυτό το μηάνημα της Würth παρέχουμε ευθύνη για ελαττώματα σύμφωνα με τις αντίστοιχες νομικές διατάξεις/τις ειδικές διατάξεις της εκάστοτε χώρας. Η ευθύνη αρχίζει την ημέρα της αγοράς (απόδειξη με το τιμολόγιο ή με το δελτίο αποστολής). Ενδεχόμενες ζημιές αποκαθίστανται με την προμήθεια κατάλληλων ανταλλακτικών ή με επισκευή.

Ζημιές που προκύπτουν από φυσιολογική φθορά, υπερφόρτιση ή αντικανονική μεταχείριση δεν καλύπτονται από την εγγύηση.

Τυχόν παράπονα γίνονται δεκτά μόνο όταν προσκομίσετε/αποστείλετε το μηάνημα σε ένα υποκατάστημα της Würth ή σε ένα εξουσιοδοτημένο συνεργείο Service για ηλεκτρικά εργαλεία και εργαλεία πεπιεσμένου αέρα της Würth ή όταν το παραδώσετε σε έναν εξωτερικό συνεργάτη της Würth, χωρίς, όμως, προηγουμένως να το έχετε ανοίξει.

Πληροφορίες για θόρυβο και δονήσεις

Εξακρίβωση των τιμών μέτρησης σύμφωνα με EN 60 745.

Η σύμφωνα με την καμπύλη Α εκτιμηθείσα στάθμη θορύβου της συσκευής ανέρχεται σε: Στάθμη ακουστικής πίεσης LpA/KpA dB (A) 94/3; Στάθμη ηχητικής ισχύος LWA/KWA dB (A) 105/3.

Φοράτε ωτασπίδες!

Οι συνολικές τιμές κραδασμών (άθροισμα ανυσμάτων τριών διεθύνσεων) εξακριβώθηκαν σύμφωνα με το πρότυπο EN 60 745:

Τιμή εκπομπής κραδασμών $a_{h,D} = 3,0 \text{ m/s}^2$, ανασφάλεια μέτρησης $K_{h,D} = 1,5 \text{ m/s}^2$.

Η στάθμη κραδασμών που αναφέρεται σ' αυτές τις οδηγίες έχει μετρηθεί σύμφωνα με μια



διαδικασία μέτρησης που είναι τυποποιημένη στο πλαίσιο του προτύπου EN 60745 και μπορεί να χρησιμοποιηθεί στη σύγκριση των διάφορων ηλεκτρικών εργαλείων. Είναι επίσης κατάλληλη και για τον προσωρινό υπολογισμό της επιβάρυνσης από τους κραδασμούς.

Η αναφερόμενη στάθμη κραδασμών ισχύει για τις βασικές χρήσεις του ηλεκτρικού εργαλείου. Όταν, όμως, το ηλεκτρικό εργαλείο χρησιμοποιηθεί με εργαλεία και παρελκόμενα που δεν ποροβλέπονται γι' αυτό ή χωρίς να έχει συντηρηθεί επαρκώς η στάθμη κραδασμών μπορεί να αποκλίνει. Αυτό μπορεί να αυξήσει σημαντικά την επιβάρυνση από τους κραδασμούς κατά τη διάρκεια του συνόλου του χρονικού διαστήματος της εργασίας.

Για την ακριβή εκτίμηση της επιβάρυνσης από τους κραδασμούς, κατά τη διάρκεια ενός ορισμένου χρονικού διαστήματος εργασίας, θα πρέπει να ληφθούν επίσης υπόψη και οι χρόνοι κατά τη διάρκεια των οποίων το μηχάνημα βρίσκεται εκτός λειτουργίας ή λειτουργεί χωρίς όμως να στην πραγματικότητα να χρησιμοποιείται. Αυτό μπορεί να μειώσει σημαντικά την επιβάρυνση από τους κραδασμούς κατά τη διάρκεια του συνόλου του χρονικού διαστήματος της εργασίας.

Να καθορίζετε συμπληρωματικά μέτρα ασφαλείας για την προστασία του χειριστή/της χειρίστριας από την επίδραση των κραδασμών, για παράδειγμα: συντήρηση των ηλεκτρικών εργαλείων και παρελκόμενων, ζέσταμα των χεριών, οργάνωση των διαδικασιών εργασίας.

CE Δήλωση συμβατικότητας

Δηλώνουμε υπευθύνως ότι το προϊόν αυτό είναι κατασκευασμένο σύμφωνα με τους εξής κανονισμούς ή κατασκευαστικές συστάσεις:

EN 60 745 σύμφωνα με τις διατάξεις των Οδηγιών 98/37/EG (->28.12.09), 2006/42/EG (29.12.09->), 2004/108/EG.

CE 08

Adolf Würth GmbH & Co. KG

P. Zürn

A. Kräutle

TR**Güvenliğiniz İçin**

Bütün güvenlik talimatı hükümlerini ve uyarıları okuyun. Güvenlik talimatı hükümlerine ve uyarılara uyulmadığı takdirde elektrik çarpması, yangın ve/veya ağır yaralanmalara neden olunabilir. Bütün güvenlik talimatını ve uyarıları ileride başvurmak üzere güvenli bir yerde saklayın. Alet nemli olmamalı ve nemli ortamlarda kullanılmamalıdır.



Koruyucu gözlük ve kulaklık kullanın. Saçlarınız uzunsa saç koruyucu kullanın. Sadece dar iş giysileri ile çalışın.



Testere bacağına değiştirirken ve takarken eldiven takın.

Alete özgü güvenlik talimatı**⚠ TEHLİKE**

Ellerinizi kesme yapılan yere ve testere bacağına yaklaştırmayın. İkinci elinizle

ek tutamağı veya motor gövdesini tutun. İki elinizle testereyi tuttuğunuzda ellerinizin testere bacağı tarafından yaralanma tehlikesini önlersiniz.

- ❑ **İş parçasını alttan tutmayın.** Koruyucu kapak sizi iş parçasının altında koruyamaz.
- ❑ **Kesme derinliğini iş parçası kalınlığına uyarlayın.** İş parçası altında tam bir diş boyundan daha kısa bir kısım görülmelidir.
- ❑ **Kesilecek iş parçasını hiçbir zaman elinizde veya bacağına üzerinde tutmayın. İş parçasını sağlam bir tertibatla emniyete alın.** Testerenin bedeninizle temasa gelmesinin, testere bacağına sıkışmasının veya aletin kontrolünün kaybedilmesinin önüne geçmek için iş parçasının iyi bir biçimde tespit edilmesi önemlidir.
- ❑ **Uzun görünmeyen elektrik kablolarına temas etme olasılığı olan işlerde elektrikli el aletini sadece izalasyonlu tutamağından tutun.** Elektrik akımı ileten kablolarla temasa gelindiğinde elektrikli el aletinin metal parçaları elektrik akımına maruz kalır ve kullanıcı elektrik çarpmasına uğrayabilir.

- ❑ **Uzunlamasına kesme yaparken daima bir dayamak veya düz kenar kılavuzu kullanın.** Bu yolla kesme hassaslığını artırır, testere bacağına sıkışma olasılığını azaltırsınız.
- ❑ **Daima uygun giriş delikli doğru büyüklükte testere bıçakları kullanın (örensiz yıldız biçimli veya yuvarlak).** Testerenin montaj parçalarına uygun olmayan testere bıçakları balanssız dönerler ve aletin kontrolünün kaybına neden olurlar.
- ❑ **Hiçbir zaman hasarlı veya yanlış testere bacağı besleme diski veya vidası kullanmayın.** Testere bacağı besleme diskleri ve vidaları optimum performans ve işletim güvenliği sağlamak üzere testereniz için özel olarak tasarlanmıştır.

Geri tepmenin nedenleri ve önlenmesi:

- Geri tepme takılan, sıkışan veya yanlış doğrultulan testere bacağına ani reaksiyondur. Geri tepme kuvvetleri oluştuğunda testere bacağı kontrolten ve iş parçası içinden çıkarak kullanıcıya doğru hareket edebilir.
- Testere bacağı kapanan kesim yerinde takılır veya sıkışırsa alet bloke olur ve motor kuvveti testereyi kullanıcıya doğru iter.
- Testere bacağı kesme aralığında döner veya yanlış doğrultulursa testere bacağına arka kenarındaki dişler iş parçasının üst yüzeyine takılabilir. Bunun sonunda testere bacağı kesme aralığından çıkar ve kullanıcıya doğru hareket edebilir.

Geri tepme kuvveti testerenin hatalı veya yanlış kullanımından kaynaklanır. Geri tepme kuvvetleri aşağıdaki önlemlerle önlenebilir:

- ❑ **Testereyi iki elinizle sıkıca tutun ve kollarınızı geri tepme kuvvetlerini karşılayabilecek bir konuma getirin. Daima testere bacağına yan tarafında durun, hiçbir zaman bedeninizi testere bacağı ile aynı doğrultuya getirmeyin.** Geri tepme olduğunda testere geriye doğru savrulabilir, ancak kullanıcı uygun önlemlerle geri tepme kuvvetlerini karşılayabilir.
- ❑ **Testere bacağı sıkıştığında veya işe ara verdiğinizde testereyi kapatın ve testere bacağı tam olarak duruncaya kadar iş parçası içinde tutun. Testere bacağı hareket ettiği süre hiçbir zaman testereyi iş parçasından çıkarmayın veya geri çekmeyi denemeyin, aksi takdirde geri tepme kuvveti oluşabilir.** Testere bacağına sıkışma nedenini tespit edin ve bu nedeni ortadan kaldırın.
- ❑ **İş parçası içindeki testereyi tekrar çalıştırmak isterseniz önce testere bacağına kesme aralığında merkezleyin ve testere bacağı dişlerinin iş parçasına takılı olup olmadığını kontrol edin.** Testere bacağı sıkıştığında testereyi tekrar çalıştıracak olursanız testere bacağı iş parçasından çıkabilir veya bir geri tepme oluşabilir.



Güvenliğiniz İçin

- ❑ **Testere bıçağının sıkışmasından kaynaklanacak geri tepmeleri önlemek için büyük levhaları destekleyin.** Büyük levhalar kendi ağırlıkları ile bükülebilir. Levhalar hem kesme yeri yakınından hem de kenardan olmak üzere iki taraftan da desteklenmelidir.
 - ❑ **Körelmiş veya hasar görmüş testere bıçaklarını kullanmayın.** Kör veya yanlış doğrultulmuş dişlere sahip testere bıçakları dar kesme aralıklarında yüksek sürtünmeye neden olurlar, sıkışır ve geri tepme kuvvetlerinin oluşmasına neden olabilirler.
 - ❑ **Kesme işlemine başlamadan önce kesme derinliği ve kesme açısı ayar tertibatlarını sıkın.** Kesme sırasında ayarlar değişecek olursa testere bıçağı sıkışabilir ve geri tepme kuvvetleri oluşabilir.
 - ❑ **Mevcut duvarlar veya diğer görünmeyen alanlarda içten kesme yaparken özellikle dikkatli olun.** Malzeme içine dalan testere bıçağı görünmeyen nesnelere tarafından bloke edilebilir ve geri tepme kuvvetlerine neden olabilir.
 - ❑ **Alt koruyucu kapak serbest olarak hareket etmiyorsa veya hemen kapanmıyorsa testereyi kullanmayın. Alt koruyucu kapağı hiçbir zaman açık durumda sıkıştırmayın veya bağlamayın.** Testere istenmeden yere düşecek olursa alt koruyucu kapak bükülebilir. Koruyucu kapağı geri çekme kolu ile açın ve serbest olarak hareket edip etmediğini, bütün kesme derinlikleri ile kesme açılarında testere bıçağına veya başka parçalara temas edip etmediğini kontrol edin.
 - ❑ **Alt koruyucu kapak yayının fonksiyonunu kontrol edin. Alt koruyucu kapak ve yay kusursuz olarak çalışmıyorsa testereyi bakıma gönderin.** Hasarlı parçalar, talaşların yapışkan birikimi koruyucu kapağın çalışmasını engelleyebilir.
 - ❑ **Alt koruyucu kapağı elinizle sadece özel kesme işlerinde, örneğin malzeme içine dalarak kesme veya açılı kesme işlerinde açın. Testere bıçağı iş parçası içine dalınca alt koruyucu kapağı geri çekme kolu ile açın ve kolu bırakın.** Diğer bütün kesme işlerinde alt koruyucu kapak otomatik olarak çalışmalıdır.
 - ❑ **Alt koruyucu kapak testere bıçağını kapatmadan testereyi tezgaha veya yere bırakmayın.** Kapatılmamış ve serbet dönüş halindeki testere bıçağı kesme yönünün tersine doğru hareket eder ve önüne gelen her şeyi keser. Bu nedenle testerenin serbest dönüş süresine dikkat edin.
 - ❑ **Testereyi başınız üzerinde tutarak çalışmayın.** Baş üstünde elektrikli el aletini yeterli ölçüde kontrol edemezsiniz.
 - ❑ **Görünmeyen şebeke hatlarını belirlemek için uygun tarama cihazları kullanın veya mahalli ikmal şirketinden yardım alın.** Elektrik kablolarıyla kontak yangına veya elektrik çarpmasına neden olabilir. Bir gaz borusunun hasara uğraması patlamalara neden olabilir. Su borularına giriş maddi zarara yol açabilir.
 - ❑ **Elektrikli el aletini sabit olarak kullanmayın.** Bu alet kesme masasında kullanılmaya uygun değildir.
 - ❑ **HSS-Çelikten yapılmış testere bıçakları kullanmayın.** Bu testere bıçakları çabuk kırılır.
 - ❑ **Taşlama diski kullanmayın.** Taşlama disklerinin bu aletle kullanılmasına müsaade yoktur.
 - ❑ **Çalışırken elektrikli el aletini iki elinizle sıkıca tutun ve duruş pozisyonunuzun güvenli olmasına dikkat edin.** Elektrikli el aleti iki elle daha güvenli kullanılır.
 - ❑ **İş parçasını emniyete alın.** Bir germe tertibatı veya mengene ile sabitlenen iş parçası elle tutmaya oranla daha güvenli tutulur.
- Elinizden bırakmadan önce elektrikli el aletinin tam olarak durmasını bekleyin.** Alete takılan uç sıkışabilir ve elektrikli el aletinin kontrolünü kaybedebilirsiniz.
- ❑ Mil kilitleme düğmesine sadece alet dururken basılabilir.
 - ❑ Dönmekte olan uçları tutmayın! Talaş ve benzerlerini sadece alet dururken temizleyin.
 - ❑ Testere bıçağını yan tarafından bastırarak frenlemeyin.
 - ❑ Hareketli koruyucu kapak hiçbir yere temas etmeden serbestçe hareket edebilmeli, kendiliğinden, rahatça ve tam olarak ilk pozisyonuna geri gelebilmelidir.
 - ❑ Fazla toz çıkaran malzeme kesilirken alet düzenli aralıklarla temizlenmelidir. Koruyucu donanımların (örneğin koruyucu kapak) kusursuz işlevi sağlanmalıdır.
 - ❑ Bu aletle sağlığa zararlı toz ve buhar çıkaran malzeme (örneğin asbest) işlenmemelidir.
 - ❑ İş parçasında yabancı nesne olup olmadığını kontrol edin. Çalışma esnasında çivi ve benzerlerinin kesilmemesine sürekli olarak dikkat edin.
 - ❑ Testere bıçağı bloke olduğunda aleti hemen kapatın.
 - ❑ Çok küçük parçaları kesmeyi denemeyin.
 - ❑ Çalışma esnasında iş parçası iyice tespit edilmeli ve kaymaya karşı emniyete alınmalıdır.
 - ❑ Sadece işlediğiniz malzemeye uygun testere bıçakları kullanın.
 - ❑ Çocukların aleti kullanmasına asla izin vermeyin.
 - ❑ **Sadece orijinal Würth aksesuar kullanın.**

Daire testerer

Daire testere	HKS 55 Combi
Ürün kodu	0702 157 X
Giriş gücü	1200 W
Boştaki devir sayısı*	2000 - 5200 min ⁻¹
Testere bıçağı giriş deliği	20 mm
Testere bıçağı çapıØ	160 mm
90°de maksimum kesme derinliği	55 mm
45°de maksimum kesme derinliği	40 mm
Ağırlığı	3,4 kg

*Yüksek enerjili yüksek frekanslı parazitler devir sayısının düşmesine neden olabilir. Parazitler kaybolunca etkileri de yok olur.

Aletin elemanları

- 1 Talaş atma yeri/Talaş emme bağlantısı
- 2 Gönye açısı ayarı tespit vidası
- 3 Paralellik mesnedi
- 4 Koruyucu kapak
- 5 Tespit vidası
- 6 Paralellik mesnedi tespit vidası
- 7 Kayıcı ray ayar vidası (aksesuar)
- 8 Ek tutamak
- 9 Pandül hareketli koruyucu kapak germe kolu
- 10 Taban levhası
- 11 Açma/kapama şalteri
- 12 Tutamak
- 13 Gönye açısı skalası
- 14 Kablo yuvası
- 15 Aşırı zorlanma göstergesi
- 16 Devir sayısı ön seçimi ayar düğmesi
- 17 Kesme derinliği ayar kolu
- 18 İç altıgen anahtar
- 19 Kesme derinliği skalası
- 20 Kesme derinliği dayamağı
- 21 Kesme derinliği dayamağı kolu
- 22 Testere bıçağı
- 23 Germe flanşı
- 24 Mil kilitleme düğmesi
- 25 Ayar vidası
- 26 Kontra somun

Kullanım kılavuzunda tanımlana ve şekilleri gösterilen aksesuarın mutlaka teslimat kapsamında bulunması gerekmez!

Usulüne uygun kullanım

Bu alet, sabit bir zemin üzerinde, tahta malzemede düz hatlı uzunlamasına ve enine kesme ile 45°ye kadar olan gönyeli kesme işlemleri için geliştirilmiştir. Testere bıçağına ait tavsiyelere uyun. Usulüne uygun olmayan kullanımdan doğabilecek hasarlardan kullanıcı sorumludur.

Kesme derinliği ve gönye açısının ayarlanması

- ❑ **Aletin kendinde bir çalışma yapmadan önce fişi prizden çekin!**

Kesme derinliğinin ayarlanması (ana resme bakınız/A'ye bakınız)

- Germe kolunu **17** gevşetin ve aleti en üst konuma getirin.
- Kolu **21** gevşetin. Dayamak **20** yardımı ile skalada **19** istediğiniz kesme derinliğini ayarlayın. Kolu **21** tekrar sıkın.
- Aleti aşağı indirin ve germe kolunu **17** sıkın.

- 👉 **En iyi sonucu elde etmek için, testere bıçağının kesilen parçadan 5–8 mm dışarıya çıkmasını sağlayın.**

Gönye açısının ayarlanması (ana resme bakınız)

Meyil açısı **0°** ile **45°** arasında ayarlanabilmektedir.

- Tespit vidasını **2** gevşetin.
- Testere tabanını **10** devirerek meyil açısını ayarlayın. Açık, açılı kesme skalasında **13** okunabilmektedir.
- Tespit vidasını **2** sıkın.

Testere bıçağının değiştirilmesi ve ayarlanması

- ❑ **Aletin kendinde bir çalışma yapmadan önce fişi prizden çekin!**
- ❑ **Testere bıçağını takarken ve değiştirirken koruyucu eldiven kullanın.**

Testere bıçağının değiştirilmesi (Şekil B'ye bakınız)

- Mil kilitleme düğmesini **24** basılı tutun ve testere bıçağını iç altıgen anahtarla **18** kavrama yapıncaya kadar çevirin. Mil kilitleme düğmesini bırakın.

- Mil kilitleme düğmesine **24** basın, koruyucu kapağı sonuna kadar geri bastırın ve bırakın.
- Tespit vidasını **5** saat hareket yönünün tersine doğru çevirerek sökün ve testere bıçağı **22** ile bağlama flanşını **23** alın.
- Testere bıçağını değiştirin. Testere bıçağı üzerindeki dönme yönü oku testere bıçağı muhafazası **4** üzerindeki okla uyumlu olmalıdır.
- **Sadece keskin ve hasarsız testere bıçakları kullanın. Çatlak/çizilmiş veya biçimini kaybetmiş testere bıçaklarını kullanmayın. Yüksek alaşımli yüksek nitelikli takım çeliğinden (HSS) yapılmış testere bıçaklarını kullanmayın. Belirtilen anma değerlerine uymayan testere bıçaklarını kullanmayın. Kullandığınız testere bıçağı aletin boştaki devir sayısına uygun olmalıdır. Kesilen malzemeye uygun bir testere bıçağı kullanın.**
- Emniyet debriyajının kusursuz biçimde işlev görebilmesi için, tespit vidası **5** ile testere bıçağının temas yüzeyi talaşsız olmalı ve ince bir yağ filmi ile kapatılmış olmalıdır. Çok amaçlı yağ kullanın (DIN 51825 – ME/HC 3/4K -30)!
- Tespit vidasını **5** sıkın. Mil kilitlemesini çözmek için koruyucu kapağı dayamağa kadar geri çevirin ve koruyucu kapağı kapatın.

Bıçağın dik konuma ayarlanması (Şekil C'ye bakınız)

- Bıçağın, testere tabanına göre dik durup dümdüğünü kontrol etmek için bir küp kullanın.
- Ayarlama gerektiğinde:
- Her iki tespit vidasını **2** gevşetin.
 - Kontra somunu **26** gevşetin ve ayar vidası **25** yardımı ile kesme açısını düzeltin.
 - Daha sonra kontra somunu **26** ve her iki tespit vidasını **2** tekrar sıkın.

Toz ve talaş emme

- ❑ **Aletin kendinde bir çalışma yapmadan önce fişi prizden çekin!**

Talaş atma

Talaş atma yerini **1** düzenli aralıklarla temizleyin. Tıkanan talaş atma yerini açmak için uygun bir araç (örneğin bir tahta parçası veya basınçlı hava) kullanın.

- 👉 **Talaş atma yerini 1 parmaklarınızla kavramayın.**

Harici toz emme donanımı

Mümkünse toz emme donanımı kullanın. Maksimum derecede toz emdirmek için elektrikli el aletinize uygun bir elektrik süpürgesi kullanın. Bu alet otomatik işletimli WÜRTH-Sanayi Tipi Elektrik Süpürgesinin prizine direkt olarak takılabilir. Bu elektrik süpürgesi alet açılınca otomatik olarak çalışır.

Emme yaptırmak için emme hortumu rakorunu adaptörle birleştirin ve adaptörü emme donanımı 1 giriş yuvasına takın. Bu işlem için özel adaptör (702 400 042, aksesuar) kullanın.

Çalıştığınız yerin havalanmasının iyi olmasını sağlayın.

Filtre sınıfı P2'ye giren koruyucu maske kullanmanızı tavsiye ederiz.

İşlediğiniz malzemeye ait ülkenizdeki geçerli yönetmelik hükümlerine uyun.

Çalıştırma

Sebeke gerilimine dikkat edin: Akım besleme kaynağının gerilimi, aletin tip etiketindeki verilere uymalıdır.

Devir sayısı ön seçimi

Ayar düğmesi **4** ile istenen devir sayısı (çalışma esnasında da) seçilerek ayarlanabilir.

Gerekli devir sayısı işlenen malzemeye ve çalışma koşullarına bağlı olup, en iyi biçimde deneyerek tespit edilebilir.

Düşük devir sayısı ile uzun süre çalıştıktan sonra aleti soğutmak üzere yaklaşık 3 dakika maksimum devir sayısı ile boşta çalıştırın.

Devir sayısı kademeleri:

	min ⁻¹
1	2000
2	2500
3	3300
4	4000
5	4600
6	5200



Aşırı zorlanma göstergesi

Gösterge **15** alet açıldıktan sonra işleme hazır olduğunu göstermek üzere kısa süre yanar. İşletim esnasında gösterge **15** yanarsa, motor aşırı ölçüde zorlanıyor demektir. Bu gibi durumlarda motor üstündeki yükü hemen azaltın veya motoru soğumaya bırakın.

Açma/kapama

Açma: Kapama emniyetini **10** aşağı bastırın ve basılı tutun.

Daha sonra açma/kapama şalterine **11** basın.

Kapama: Açma/kapama şalterini **11** bırakın.

 **Testere bıçağı iş parçasına veya başka bir malzemeye temas ederken aleti açıp kapamayın.**

Kablo yuvası

Şebeke kablosunda hasar oluşmaması için kabloyu kablo yuvasına **14** yerleştirin. Bu sayede şebeke kablosu her zaman kesme alanından uzak tutulur.

Çalışırken dikkat edilecek hususlar

Aleti bir elinizle tutamağı **12** ve diğer elinizle ek tutamağı **8** kavrayarak yönlendirin.

İşaret **27** iş parçası üzerine çizilmiş bir çizgi boyunca kesme işlemini kolaylaştırır.

Bu işaret testere bıçağının sol kesme kenarını gösterir.

Paralellik mesnedi

Paralellik mesnedi **3** aletin sağına veya soluna takılabilir.

Her iki tespit vidasını **6** gevşetin ve her iki kılavuz kolu taban levhasındaki tutuculara yerleştirin.

İş parçası kenarına paralel kesme işlerinde: Dayama çubuğu aşağıyı göstermelidir.

İş parçası üzerindeki kılavuz kenara paralel kesme işlerinde: Dayama çubuğu yukarıyı göstermelidir.

Paralellik mesnedini **3** ayarlarken iş parçasına olan paralellığe dikkat edin. Her iki tespit vidasını **6** tekrar sıkın.

İnce parçaların kesilmesi

Bu aletle çok ince, kenara yakın kesme işleri (örneğin menteşe açma) yapılabilir. Bunun için koruyucu kapağın kenar boyunca hareket ettirilmesi gerekir.

88

Malzeme içine dalarak kesme

TEHLİKE

Geri tepme tehlikesi! Aleti her iki elinizle öngörülen

tutamaklarından iyice kavrayın. Malzeme içine dalarken aleti güvenli biçimde tutabilmek için taban levhasının arka kenarı sabit bir dayamağa dayanmalıdır.

Gönye açısı 0° 'ye ayarlanmış olmalıdır.

- Germe kolunu **17** gevşetin ve aletin üst kısmını en üst konuma getirin.
- Kol **9** yardımı ile koruyucu kapağı alet iş parçası üzerine oturacak ölçüde açın.
- Kolu **21** gevşetin. Dayamak **20** ile skalada **19** istediğiniz kesme derinliğini ayarlayın. Kolu **21** tekrar sıkın.
- Malzeme içine dalma işlevinin gerçekleşebilmesi için germe kolunu **17** çok fazla sıkmayın.
- Arka taban levhasının dayamağa iyice dayandığından emin olun ve aleti çalıştırın.
- Aleti güvenli biçimde tutun. Aleti yavaşça aşağı bastırın ve düzenli besleme hareketi ile kesme yapın.

Kesme verimi ve kesme kalitesi büyük ölçüde testere bıçağının durumuna ve diş biçimine bağlıdır. Bu nedenle daima keskin ve işlenen malzemeye uygun testere bıçakları kullanın. Testere bıçağının seçimi, tahtanın cinsine, kalitesine ve kesme işleminin uzunlamasına veya enine oluşuna göre yapılır. Özellikle kayın ve meşe tahtalarının tozları sağlığa zararlıdır. Bu nedenle mutlaka toz emme işlevini devreye sokarak çalışın.

Bakım ve onarım

Aletin kendinde bir çalışma yapmadan önce fişi prizden çekin!

Aletinizi ve havalandırma aralıklarını daima temiz tutun.

Testere bıçağı siperi (muhafazası) her zaman serbestçe hareket edebilmeli ve kendiliğinden kapanmalıdır. Bu nedenle testere bıçağı siperinin (muhafazasının) çevresini temiz tutun. Bu bölgede biriken toz ve talaşları basınçlı hava veya uygun bir fırçayla temizleyin.

Kaplamasız testere bıçakları, paslanmaya karşı, asitsiz bir yağla ince tabaka halinde yağlanabilir. Kullanmadan önce yağ temizlenmelidir, aksi takdirde kesilen tahtada lekeler oluşur.

Testere bıçağı üzerindeki reçine ve tutkal kalıntıları kesme kalitesini düşürür. Bu nedenle, kullanımdan hemen sonra testere bıçaklarını temizleyin.



Aletiniz dikkatli üretim ve test yöntemlerine rağmen arıza yapacak olursa, onarımı bir Würth master-Service'ne yaptırın.

Bütün sorularınız, başvurularınız ve yedek parça siparişlerinizde lütfen aletinizin tip etiketindeki ürün kodunu belirtin.

Bu alete ait güncel yedek parça listesi İnternette "http://www.wuerth.com/partsmanager" adresinden çağrılabilir veya en yakındaki Würth şubesinden elde edilebilir.

Tasfiye (atma)

Elektrikli el aletleri, aksesuar ve ambalaj malzemesi çevreye zarar vermeyecek biçimde yeniden kazanım işlemine tabi tutulmalıdır.



Sadece AB üyesi ülkeler için:

Elektrikli el aletlerini evsel çöplerin içine atmayın!

Kullanım ömrünü tamamlamış elektrikli ve elektronik aletlere ait Avrupa yönergeleri 2002/96/AT ve

bunların ulusal yasalara uygulanması uyarınca artık kullanılması mümkün olmayan elektrikli el aletleri ayrı ayrı toplanmak ve çevreye zarar vermeyecek yöntemlerle tekrar kazanılmak zorundadır.

Teminat

Bu Würth aleti için satın alma tarihinden itibaren yasal ve ülkelere özgü hükümler uyarınca teminat veriyoruz (kanıt fatura veya irsaliye ile). Ortaya çıkan hasarlar yedek parça verilmesi veya onarımla giderilir.

Doğal yıpranma, zorlanma veya usulüne aykırı kullanmadan doğan hasarlar garanti kapsamında değildir.

Alete ilişkin şikayetler ancak alet sökülmeden bir Würth şubesine, Würth dış hizmet sorumlusuna veya yetkili bir Würth müşteri servisine teslim edildiği takdirde kabul edilir.

Gürültü ve titreşim önleme hakkında bilgi

Ölçüm değerleri EN 60 745 göre belirlenmektedir. Aletin, frekansa bağımlı uluslararası ses basıncı seviyesi değerlendirme eğrisi A'ya göre tipik gürültü seviyesi:

Ses basıncı seviyesi L_{pA}/K_{pA} dB (A) 94/3;
Çalışma sırasındaki gürültü seviyesi L_{WA}/K_{WA} dB (A) 105/3.

Koruyucu kulaklık kullanın!

Toplam titreşim değeri (üç yönün vektör toplamı) EN 60 745'e göre tespit edilmiştir:

Titreşim emisyon değeri $a_{h,D} = 3,0$ m/s², tolerans $K_{h,D} = 1,5$ m/s².

Bu talimatta belirtilen titreşim seviyesi EN 60745'e göre normlandırılmış bir ölçme yöntemi ile belirlenmiş olup, elektrikli el aletlerinin birbiri ile kıyaslanmasında kullanılabilir. Bu değer aynı zamanda titreşim yükünün geçici olarak tahmin edilmesine de uygundur.

Belirtilen titreşim seviyesi elektrikli el aletin temel kullanım alanlarını temsil etmektedir. Ancak elektrikli el aleti farklı uçlar ve yetersiz bakımla başka alanlarda kullanılacak olursa titreşim seviyesi belirtilen değerden sapma gösterebilir. Bu da toplam çalışma alanındaki titreşim yükünü önemli ölçüde artırabilir.

Titreşim yükünü tam olarak belirleyebilmek için aletin kapalı ancak döner durumda ve bir iş için kullanılmadığı süreleri de dikkate almanız gerekir. Bu toplam çalışma alanındaki titreşim yükünü önemli ölçüde azaltabilir.

Titreşim etkilerine uğramadan önce ek güvenlik önlemlerini alın. Örneğin; Elektrikli el aletin ve uçların bakımı, ellerin sıcak tutulması, iş aşamalarının organize edilmesi.

CE Standardizasyon beyanı

Yegâne sorumlu olarak, bu ürünün aşağıdaki standartlara veya standart belgelerine uygun olduğunu beyan ederiz:

EN 60 745 yönetmeliği hükümleri uyarınca EN (Avrupa standartları) 98/37/EG (->28.12.09), 2006/42/EG (29.12.09->), 2004/108/EG.

CE 08

Adolf Würth GmbH & Co. KG

P. Zürn

A. Kräutle

PL

**Dla Państwa bezpieczeństwa**

Należy w całości przeczytać wskazówki bezpieczeństwa i wszystkie instrukcje. Niedokładne przestrzeganie wskazówek bezpieczeństwa, instrukcji i zaleceń może spowodować porażenie prądem, pożar i/lub ciężkie obrażenia ciała. Należy starannie przechowywać wszystkie instrukcje i wskazówki bezpieczeństwa dla dalszego zastosowania.

Urządzenie nie może być wilgotne i nie może być również używane w wilgotnym środowisku.



Stosować okulary ochronne i środki ochrony słuchu.



W przypadku długich włosów stosować nakrycie głowy. Pracować tylko w przylegającym do ciała ubraniu.



Do wkładania i wymiany brzeszczotu zakładać rękawice ochronne.

**Szczególne przepisy bezpieczeństwa dla urządzenia**

OSTROŻNIE Ręce należy trzymać z dala od obszaru pracy pilarki i zachować bezpieczną odległość od

poruszającej się tarczy. Drugą ręką należy trzymać uchwyt dodatkowy lub obudowę silnika. Trzymając pilarkę oburącz można uniknąć skaleczenia rąk przez tarczę tnącą.

- ❑ **Nie wkładać rąk pod obrabiany przedmiot.** Pod obrabianym materiałem osłona tarczy nie chroni przed skaleczeniem.
- ❑ **Głębokość cięcia musi być nastawiona zgodnie z grubością przecinanego materiału.** Ostrza piły powinny wystawać na swojej wysokości poza materiał.
- ❑ **W żadnym wypadku nie wolno przytrzymywać przecinanego przedmiotu ręką, ani trzymać go na kolanach.** Obrabiany przedmiot należy stabilnie umieścić na stałym podłożu. Właściwe zamocowanie obrabianego przedmiotu jest bardzo istotne, gdyż dzięki temu można zminimalizować niebezpieczeństwo, w przypadku kontaktu z ciałem użytkownika, zablokowania się brzeszczotu lub utraty kontroli nad sytuacją.
- ❑ **Podczas wykonywania prac, przy których można natrafić na ukryte przewody elektryczne, elektronarzędzie należy trzymać wyłącznie za izolowane uchwyty.** Kontakt z przewodem sieci zasilającej powoduje przekazanie napięcia na części metalowe elektronarzędzia, co powoduje porażenie prądem.

- ❑ **Do cięć wzdłużnych należy używać prowadnicy materiału lub prostej listwy albo szyny.** Wpływnie to na zwiększenie precyzji cięcia i zmniejszy prawdopodobieństwo zablokowania się tarczy.
- ❑ **Należy zawsze stosować tarcze tnące o właściwych rozmiarach zewnętrznych i o odpowiednim otworze mocowania tarczy (np. w kształcie gwiazdy lub okrągłym).** Tarcze tnące, nie pasujące do części mocujących pilarki, powodują nierównomierny bieg urządzenia i prowadzą do utraty panowania nad elektronarzędziem.
- ❑ **W żadnym wypadku nie wolno stosować uszkodzonych lub nieodpowiednich podkładek lub śrub, mocujących tarcze.** Tylko podkładki i śruby, skonstruowane specjalnie dla danej piły zapewniają optymalną wydajność i bezpieczeństwo pracy.

Przyczyny odrzutu i sposoby jego uniknięcia:

- Odrzut jest nagłą reakcją, spowodowaną zaczepiającą się, zaklinowaną lub niewłaściwie ustawioną tarczą tnącą i prowadzi do nagłego oderwania się pilarki od obrabianego przedmiotu oraz jej ruchu powrotnego w kierunku osoby obsługującej.
- Zaczepienie lub zaklinowanie się tarczy w rzazie prowadzi do jej zablokowania, a siła silnika powoduje wówczas odrzut pilarki w kierunku osoby obsługującej.
- Przekręcenie się tarczy tnącej w rzazie lub niewłaściwe jej ustawienie może spowodować zablokowanie się zębów tylnej krawędzi tarczy w obrabianym materiale, następstwem czego będzie wyskoczenie tarczy z rządu i odbicie pilarki w kierunku osoby obsługującej.

Odrzut jest następstwem niewłaściwego lub niezgodnego z przeznaczeniem użycia elektronarzędzia. Można go uniknąć przez zachowanie opisanych poniżej odpowiednich środków ostrożności:

- ❑ **Pilarkę należy mocno trzymać oburącz, a ręce ustawić w pozycji, umożliwiającej złagodzenie odrzutu. Należy zawsze znajdować się z boku tarczy tnącej; tarcza nie powinna się nigdy znaleźć w jednej linii z ciałem użytkownika.** W przypadku odrzutu, piła może zostać odrzucona do tyłu, osoba obsługująca może jednak zapanować nad siłami odrzutu poprzez zachowanie odpowiednich środków ostrożności.
- ❑ **W przypadku zaklinowania się tarczy pilarskiej lub przerwy w pracy należy wyłączyć piłę i przytrzymać przedmiot obrabiany aż do momentu całkowitego zatrzymania się tarczy pilarskiej. Nie należy nigdy usuwać przedmiotu obrabianego, dopóki tarcza całkowicie się nie zatrzyma. W przeciwnym wypadku może wystąpić odrzut.** Należy wykrzyć i usunąć przyczynę zaklinowania się tarczy pilarskiej.
- ❑ **Jeżeli istnieje konieczność uruchomienia pilarki, która tkwi w obrabianym materiale, należy wycentrować tarczę tnącą w rzazie i skontrolować, czy zęby tarczy nie zahaczyły się o materiał.** Jeżeli tarcza tnąca zablokowana jest w materiale, może zostać ona wyrzucona i spowodować odrzut pilarki.

**Dla Państwa bezpieczeństwa**

- ❑ **Duże płyty należy przed obróbką podeprzeć-zmniejszy to ryzyko odrzutu, spowodowanego zaklinowaną tarczą tnącą.** Duże płyty mogą się ugiąć pod ciężarem własnym. Płyty takie należy podeprzeć z obydwu stron, zarówno w pobliżu linii cięcia jak i krawędzi.
 - ❑ **Nie należy używać tępych lub uszkodzonych tarcz tnących.** Tarcze tnące z tępymi lub niewłaściwie ustawionymi zębami powodują-przez zbyt wąski rżaz - zwiększone tarcie, zaklinowanie się tarczy w materiale i odrzutu.
 - ❑ **Głębokość i kąt cięcia powinny zostać ustawione przed rozpoczęciem cięcia.** Zmiana nastaw podczas pracy może prowadzić do zaklinowania się tarczy tnącej i odrzutu.
 - ❑ **Należy zachować szczególną ostrożność przy „cięciu wgłębnym“ w ścianach lub operowaniu w innych niewidocznych obszarach.** Wgłębiająca się tarcza tnąca może natrafić na niewidoczne objekty, zablokować się i spowodować odrzut narzędzia.
 - ❑ **Nie wolno używać pilarki, jeżeli osłona dolna nie porusza się swobodnie, a czas jej zamykania budzi zastrzeżenia (powinna ona zamykać się natychmiast). W żadnym wypadku nie wolno blokować lub przywiązywać dolnej osłony w położeniu otwartym.** Upadek pilarki może spowodować wygięcie się osłony dolnej. Osłonę należy otworzyć, używając dźwigni i sprawdzić, czy porusza się ona swobodnie. Następnie należy przetestować wszystkie kąty i głębokości cięcia-czy osłona nie dotyka tarczy tnącej ani innych elementów pilarki.
 - ❑ **Należy sprawdzić funkcjonowanie sprężyny osłony dolnej. Jeżeli funkcjonowanie osłony lub jej sprężyny budzi zastrzeżenia, należy pilarkę poddać naprawie.** Uszkodzone elementy, kleiste osady lub nawarstwione wióry spowolniają ruch osłony.
 - ❑ **Oslonę dolną można otwierać ręcznie tylko w przypadku specjalnych rodzajów cięć, takich jak cięcia wgłębne i cięcia pod kątem. Oslonę dolną należy otwierać za pomocą dźwigni, puszczając ją natychmiast po tym, jak ostrze tarczy zanurzyło się w obrabiany element.** Przy wszystkich innych rodzajach prac, osłona dolna powinna uchylać się automatycznie.
 - ❑ **Nie należy odkładać pilarki na stół warsztatowy ani na podłogę, jeżeli tarcza tnąca nie jest zasłonięta osłoną.** Niezabezpieczona tarcza, która porusza się siłą inercji, powoduje ruch pilarki w kierunku przeciwnym do kierunku cięcia i przecina wszystkie napotkane objekty. Należy zwrócić uwagę na czas wybiegu pilarki.
 - ❑ **Nie wolno pracować pilarką, trzymając ją nad głową.** Ten rodzaj pracy nie zapewnia wystarczającej kontroli nad elektronarzędziem.
 - ❑ **Należy używać odpowiednich przyrządów poszukiwawczych w celu lokalizacji ukrytych przewodów zasilających, lub poprosić o pomoc zakłady miejskie.** Kontakt z przewodami znajdującymi się pod napięciem może doprowadzić do powstania pożaru i porażenia elektrycznego.
 - Uszkodzenie przewodu gazowego może doprowadzić do wybuchu. Przebiecie przewodu wodociągowego powoduje szkody rzeczowe.
 - ❑ **Nie stosować elektronarzędzia stacjonarnie.** Nie jest ono przystosowane do pracy ze stołem pilarskim.
 - ❑ **Nie należy stosować pił tarczowych z wysokostopowej stali szybkotnącej (HSS).** Piły tego rodzaju łatwo się łamią.
 - ❑ **Nie wolno stosować tarcz szlifierskich.** Urządzenie to nie jest dostosowane do pracy z tarczami szlifierskimi.
 - ❑ **Elektronarzędzie należy trzymać podczas pracy mocno w obydwu rękach i zapewnić bezpieczną pozycję pracy.** Elektronarzędzie prowadzone jest bezpieczniej w obydwu rękach.
 - ❑ **Należy zabezpieczyć obrabiany przedmiot.** Zamocowanie obrabianego przedmiotu w urządzeniu mocującym lub imadle jest bezpieczniejsze niż trzymanie go w ręku.
- Przed odłożeniem elektronarzędzia, należy poczekać, aż znajdzie się ono w bezruchu.** Narzędzie robocze może się zablokować i doprowadzić do utraty kontroli nad elektronarzędziem.
- ❑ Przycisk blokady wrzeczona można uruchamiać tylko przy wyłączonym silniku.
 - ❑ Nie dotykać obracającego się narzędzia roboczego! Wióry i tym podobne usuwać należy tylko przy wyłączonym silniku!
 - ❑ Nie wolno wyhamowywać biegu tarczy poprzez boczny nacisk.
 - ❑ Ruchoma osłona musi poruszać się swobodnie, a także lekko, samodzielnie i dokładnie powracać do swojej pozycji krańcowej.
 - ❑ Jeżeli podczas przecinania materiałów powstaje duża ilość pyłów, nie wolno zapominać o regularnym czyszczeniu maszyny. Należy dbać o bezbłędne i niezawodne funkcjonowanie urządzeń ochronnych (np. pokrywy ochronnej).
 - ❑ Nie wolno obrabiać materiałów, które wytwarzają podczas obróbki niebezpieczne dla zdrowia pyły lub opary (np. azbestu).
 - ❑ Przed obróbką należy dokładnie sprawdzić przedmiot pod kątem ciał obcych. Podczas obróbki uważać, aby nie ciąć gwoździ itp.
 - ❑ W razie zablokowania się tarczy należy natychmiast wyłączyć maszynę.
 - ❑ Nie należy próbować przecinać bardzo małych elementów.
 - ❑ Podczas obróbki element musi być stabilnie ułożony i zabezpieczony przed przesunięciem.
 - ❑ Należy używać tylko dostosowanych do obrabianego materiału tarcz.
 - ❑ W żadnym przypadku urządzenia nie mogą obsługiwać dzieci.
 - ❑ **Stosować wyłącznie oryginalny osprzęt dodatkowy firmy Würth.**

Dane techniczne

Ręczna pilarka tarczowa	HKS 55 Combi
Numer katalogowy	0702 157 X
Moc pobierana	1200 W
Prędkość obrotowa biegu luzem*	2000 - 5200 min ⁻¹
Otwór mocujący brzeszczotu	20 mm
Brzeszczot-Ó	160 mm
Maks. głębokość cięcia przy 90°	55 mm
Maks. głębokość cięcia przy 45°	40 mm
Ciężar	3,4 kg

*Bogate w energię zakłócenia o wysokiej częstotliwości mogą spowodować wahania prędkości obrotowej. Znikną one natychmiast po ustaniu zakłóceń.

Elementy urządzenia

- 1 Wyrzut wiórów /przyłącze do odsysania pyłów
- 2 Śruba ustawcza do regulacji kąta cięcia
- 3 Prowadnica równoległa
- 4 Pokrywa ochronna
- 5 Śruba mocująca
- 6 Śruba ustawcza prowadnicy równoległej
- 7 Śruba nastawcza prowadnicy ślizgowej (osprzęt)
- 8 Uchwyt dodatkowy
- 9 Dźwignia mocująca osłony wahliwej
- 10 Blokada włącznika
- 11 Włącznik/wyłącznik
- 12 Rękojeść
- 13 Podziałka do cięć pod kątem
- 14 Prowadnica przewodu
- 15 Wskaźnik przeciąż
- 16 Pokrętko wstępnego wyboru prędkości obrotowej
- 17 Dźwignia do ustawiania głębokości cięcia
- 18 Klucz imbusowy
- 19 Podziałka głębokości cięcia
- 20 Ogranicznik głębokości cięcia
- 21 Dźwignia ogranicznika głębokości cięcia
- 22 Tarcza pilarska
- 23 Kołnierzyk mocujący

- 24 Przycisk blokady wrzeciona
- 25 Śruba regulacyjna
- 26 Przeciwnakrętka

Przedstawiony lub opisany osprzęt nie należy w całości do wyposażenia standardowego.

Użytkowanie zgodnie z przeznaczeniem

Urządzenie przeznaczone jest do wykonywania cięć wzdłużnych i poprzecznych przy stałej podstawie z prostym przebiegiem cięcia i cięciem skosu do 45° w drzewie.

Przestrzegać poleceń dotyczących brzeszczotów.

Za poniesione szkody przy nieprawidłowym użyciu odpowiada użytkownik.

Nastawienie głębokości cięcia/ kąta skosu

- Przed wszystkimi pracami przy urządzeniu wyciągnąć wtyczkę z gniazda.

Nastawienie głębokości cięcia (patrz rysunek główny/patrz rysunek A)

- Zwolnić dźwignię **17** i przestawić maszynę do górnej pozycji.
- Zwolnić dźwignię **21**. Ustawić pożądaną głębokość cięcia za pomocą ogranicznika głębokości **20** na podziałce **19**. Ponownie dociągnąć dźwignię **21**.
- Docisnąć maszynę do dołu i mocno dociągnąć dźwignię **17**.

 **Najlepszy wynik osiągnie się, gdy brzeszczot wystaje ok. 5–8 mm z obrabianego przedmiotu.**

Nastawienie cięcia skosem (patrz rysunek główny)

Kąt skosu można nastawić pomiędzy 0° i 45°.

- Poluzować śrubę mocującą **2**.
- Nastawić kąt skosu przez obniżenie płyty podstawowej **10**. Kąt wykazany jest na skali **13**.
- Ponownie dokręcić mocno śrubę mocującą **2**.

Wymiana/regulacja brzeszczotu

- ❑ **Przed wszystkimi pracami przy urządzeniu wyciągnąć wtyczkę z gniazda.**
- ❑ **Do montażu i wymiany tarczy należy użyć rękawic ochronnych.**

Wymiana brzeszczotu (patrz rysunek B)

- Wcisnąć przycisk blokady wrzeciona **24** i przytrzymać go w tej pozycji, a następnie dokręcać tarczę za pomocą klucza imbusowego **18** tak, aby zaskoczył w zatrzasku. Zwolnić przycisk blokady wrzeciona.
- Wcisnąc przycisk blokady wrzeciona **24**, odkręcić pokrywę ochronną (do oporu), a następnie puścić pokrywę.
- Wykręcić śrubę mocującą **5**, obracając ją w kierunku przeciwnym do ruchu wskazówek zegara, a następnie zdjąć tarczę **22** i kołnierz **23**.
- Wymienić tarczę. Strzałka wskazująca kierunek obrotów, umieszczona na tarczy musi być zgodna ze strzałką, znajdującą się na osłonie **4**.
- **Używać wyłącznie ostrych i nieuszkodzonych tarcz. Nie stosować porysowanych tarcz, ani takich, które utraciły swą pierwotną formę. Nie stosować tarcz z wysokostopowej stali szybko tnącej (HSS). Nie stosować tarcz, których parametry nie są zgodne z podanymi w niniejszej instrukcji obsługi. Tarcza musi być dostosowana do prędkości obrotowej na biegu jałowym. Należy używać tylko takich tarcz, które nadają się do materiału przeznaczanego do obróbki.**
- Prawidłowe działanie przeciążeniowego sprzęgła bezpieczeństwa zagwarantowane jest tylko wtedy, gdy powierzchnia kontaktowa między śrubą mocującą **5**, a tarczą wolna jest od zanieczyszczeń i pokryta jest cienką warstwą tłuszczu. Stosować smar uniwersalny (DIN 51825 – ME/HC 3/4K -30)!
- Dociągnąć śrubę mocującą **5**. Odkręcić pokrywę ochronną aż do oporu, powodując tym zwolnienie blokady wrzeciona, a następnie zamknąć pokrywę.

Regulacja kąta prostego brzeszczotu (patrz rysunek C)

- Sprawdzić za pomocą narzędzia do pomiaru kątów czy brzeszczot stoi pod kątem prostym do płyty głównej.

W razie gdy konieczne jest wzorcowanie (nastawianie/regulacja):

- Zwolnić obie śruby **2**.
- Zwolnić przeciwnakrętkę **26** i skorygować kąt cięcia za pomocą śruby nastawczej **25**.
- Na zakończenie ponownie dociągnąć przeciwnakrętkę **26** i obie śruby mocujące **2**.

Odprowadzenie pyłów / wiórów

- ❑ **Przed wszystkimi pracami przy urządzeniu wyciągnąć wtyczkę z gniazda.**

Przewód odprowadzający wióry

Przewód odprowadzający wióry **1** należy regularnie czyścić. W celu oczyszczenia zatkanego przewodu należy używać odpowiednich narzędzi (np. kawałek drewna, sprężone powietrze itd.).

- 👉 **Nie wkładać palców do przewodu odprowadzającego wióry **1**.**

System odsysania do zewnętrznego źródła odsysającego (Osprzęt dodatkowy)

W razie możliwości należy stosować odsysanie pyłu. Aby osiągnąć wysoki stopień odsysania pyłu, należy wraz z niniejszym elektronarzędziem stosować odpowiedni odkurzacz.

Urządzenie można podłączyć bezpośrednio do kontaktu odkurzacza przemysłowego firmy WÜRTH, pracującego w trybie automatycznym. Odkurzacz ten włącza się automatycznie przy włączeniu urządzenia.

Przed przystąpieniem do odsysania należy połączyć króciec węży odsysającego z adapterem i wsadzić adapter do przyłącza urządzenia odsysającego. Należy stosować do tego celu specjalny adapter (702 400 042, osprzęt).

Należy zawsze dbać o dobrą wentylację stanowiska pracy.

Zaleca się noszenie maski przeciwpyłowej z pochłaniaczem klasy P2.

Należy stosować się do aktualnie obowiązujących w danym kraju przepisów, regulujących zasady obchodzenia się z materiałami przeznaczonymi do obróbki.



Uruchomienie

Przestrzegać odpowiedniego napięcia:

Napięcie źródła prądu musi być zgodne z danymi na tabliczce znamionowej urządzenia.

Wstępny wybór prędkości obrotowej

Pokrętko **4** umożliwia wstępny wybór prędkości obrotowej (także w czasie biegu maszyny).

Wymagana prędkość obrotowa uzależniona jest od rodzaju materiału i warunków pracy - ustalić ją można drogą praktycznych prób.

W przypadku dłuższej trwającej obróbki z niską prędkością obrotową, należy - w celu ochłodzenia maszyny - uruchomić ją na biegu jałowym na ok. 3 min., z maksymalną prędkością obrotową.

Stopnie prędkości obrotowej:

	min ⁻¹
1	2000
2	2500
3	3300
4	4000
5	4600
6	5200

Wskaźnik przeciążeniowy

Wskaźnik **15** zapala się na krótko po włączeniu maszyny i sygnalizuje gotowość do pracy.

Jeżeli wskaźnik **15** pali się podczas obróbki światłem ciągłym, oznacza to, iż silnik jest przeciążony. W tym wypadku należy natychmiast zredukować obciążenie, ewentualnie doprowadzić do ochłodzenia silnika.

Włączanie/wyłączanie

Włączanie: Wcisnąć blokadę włącznika **10** ku dołowi i przytrzymać w tej pozycji. Następnie wcisnąć włącznik/wyłącznik **11**.

Wyłączanie: Puścić włącznik/wyłącznik **11**.

 **Nie włączać i nie wyłączać urządzenia, jeżeli tarcza pilarska dotyka obrabiany przedmiot lub jakiś inny materiał.**

Prowadnica przewodu

Aby uniknąć uszkodzenia przewodu sieciowego, należy umieścić go w specjalnej prowadnicy **14**. W ten sposób przewód sieciowy trzymany będzie z dala od zakresu cięcia.

Wskazówki pracy

Urządzenie należy prowadzić oburęcznie – jedną ręką trzymać rękojeść **12**, drugą uchwyt dodatkowy **8**.

Znacznik **27** ułatwia cięcie wzdłuż linii wytyczonej na obrabianym materiale.

Znacznik ten zgodny jest z lewą krawędzią cięcia tarczy.

Prowadnica równoległa

Prowadnicę równoległą **3** można zamocować zarówno z lewej jak i z prawej strony maszyny.

Zwolnić obie śruby mocujące **6** i umieścić oba drążki prowadzące do uchwytów w podstawie.

Podczas cięć wykonywanych równoległe do krawędzi elementu obrabianego: Listwa zderzaka musi być skierowana w dół.

Podczas cięć wykonywanych równoległe do krawędzi prowadzącej elementu obrabianego: Listwa zderzaka musi być skierowana w górę.

Podczas ustawiania prowadnicy równoległej **3** należy zwrócić uwagę, aby przebiegała ona równoległe do przedmiotu obrabianego. Ponownie dociągnąć obie śruby mocujące **6**.

Cięcie wąskich odcinków

Za pomocą tej maszyny można ciąć wąskie lub umieszczone blisko ściany odcinki (np. fugi dylatacyjne). W tym celu należy prowadzić pokrywę ochronną wzdłuż ściany.

Cięcia wgłębne

⚠ OSTROŻNIE Niebezpieczeństwo odrzutu! Maszynę należy mocno trzymać oburącz za przeznaczone do tego celu rękojeści. Aby praca z maszyną podczas cięcia wgłębego była bezpieczna, tylna krawędź podstawy musi spoczywać na stabilnym podłożu.

Kąt cięcia musi być ustawiony na 0°.

- Zwolnić dźwignię **17** i ustawić maszynę w górnej pozycji.
- Otworzyć pokrywę ochronną za pomocą dźwigni **9** na tyle, by można było ustawić maszynę na obrabianym przedmiocie.
- Zwolnić dźwignię **21**. Ustawić pożądaną głębokość cięcia za pomocą ogranicznika głębokości **20** na podziałce **19**. Ponownie dociągnąć dźwignię **21**.
- Nie dociągać zbyt mocno dźwigni **17**, aby umożliwić cięcie wgłębne.

- Upewnić się, że tylna krawędź podstawy spoczywa na stabilnym podłożu i włączyć maszynę.
- Mocno trzymać maszynę. Powoli docisnąć maszynę do dołu i dokonać cięcia z równomiernym posuwem.

Wydajność tnąca i jakość cięcia zależą głównie od stanu i rodzaju uzębienia tarczy. Stosować wyłącznie ostre i przeznaczone do cięcia danego materiału tarcze tnące.

Właściwy wybór tarczy tnącej zależy do rodzaju drewna, jego jakości oraz życzynego zastosowania do cięć wzdlużnych czy ukośnych.

Pył z buczyny i dębu są szczególnie niebezpieczne dla zdrowia. Pracować wyłącznie korzystając z odsysania pyłów.

Konserwacja i czyszczenie

- Przed wszystkimi pracami przy urządzeniu wyciągnąć wtyczkę z gniazda.**
- Utrzymywać urządzenie i szczeliny dopływu powietrza zawsze w czystości.

Ochrona brzeszczotu musi się zawsze poruszać bez przeszkód i móc się samowolnie zamknąć. Pyły i wióry usunąć przez wydmuchanie sprężonym powietrzem lub za pomocą pędzla.

Nieutwardzane tarcze tnące mogą być chronione przed korozją poprzez nałożenie cienkiej warstwy oleju bezkwasowego. Przed użyciem usunąć olej, ponieważ może on doprowadzić do zabrudzenia drewna.

Resztki żywicy i kleju na tarczy pilarskiej obniżają jakość cięcia. Dlatego po każdym użyciu oczyścić tarczę z brudu i resztek żywicy.

Jeśli urządzenie, mimo dokładnej i wszechstronnej kontroli produkcyjnej, ulegnie kiedykolwiek awarii, naprawę powinien przeprowadzić master-Service firmy Würth.

Przy wszystkich zgłoszeniach i zamówieniach części zamiennych konieczne podać numer katalogowy urządzenia znajdujący się na tabliczce znamionowej.

Aktualną listę części zamiennych tego urządzenia można wywoływać w internecie pod adresem „<http://www.wuerth.com/partsmanager>” i zamówić w najbliższej filii firmy Würth.

Usuwanie odpadów

Elektronarzędzia, osprzęt i opakowanie należy doprowadzić do ponownego użytkowania zgodnego z zasadami ochrony środowiska.



Tylko dla państw należących do UE:

Nie należy wyrzucać elektronarzędzi do odpadów domowych!

Zgodnie z europejską wytyczną 2002/96/EG o starych, zużytych narzędziach elektrycznych i elektronicznych i jej stosowania w prawie krajowym, wyeliminowane niezdatne do użycia elektronarzędzia należy zbierać osobno i doprowadzić do ponownego użytkowania zgodnego z zasadami ochrony środowiska.

Rękojmia

Na urządzenie firmy Würth zapewniamy Państwu rękojmię zgodnie z przepisami prawnymi/specyficznymi dla danego kraju od daty zakupu (faktura lub pokwitowanie dostawy jako dowód kupna). Powstałe uszkodzenia będą usunięte poprzez dostawę urządzenia zamiennego lub naprawę.

Uszkodzenia, które wynikają z naturalnego zużycia, przeciążenia lub niewłaściwej obsługi, nie są objęte rękojmią.

Prawo do roszczeń gwarancyjnych uznawane jest tylko wtedy, gdy urządzenie zostanie dostarczone w stanie nierozbieranym do oddziału firmy Würth, do przedstawiciela handlowego firmy Würth lub do autoryzowanego punktu serwisowego narzędzi pneumatycznych i elektronarzędzi firmy Würth.

Informacja na temat hałasu i wibracji

Wartości pomiarowe wyznaczone zgodnie z EN 60 745.

Zmierzony poziom hałasu urządzenia jest typowy:

poziom ciśnienia akustycznego wynosi

L_{pA}/K_{pA} dB (A) 94/3;

poziom mocy akustycznej wynosi

L_{WA}/K_{WA} dB (A) 105/3.

Stosować środki ochrony słuchu!

Wartości łączne drgań (suma wektorowa z trzech kierunków) oznaczone zgodnie z EN 60 745:

Wartość emisji drgań $a_{h,D} = 3,0 \text{ m/s}^2$, niepewność pomiaru $K_{h,D} = 1,5 \text{ m/s}^2$.



Podany w niniejszej instrukcji poziom drgań pomierzony został zgodnie z określoną przez normę EN 60745 procedurą pomiarową i może zostać użyty do porównywania elektronarzędzi. Można go też użyć do wstępnej oceny ekspozycji na drgania.

Podany poziom drgań jest reprezentatywny dla podstawowych zastosowań elektronarzędzia. Jeżeli elektronarzędzie użyte zostanie do innych zastosowań lub z innymi narzędziami roboczymi, a także, jeśli nie będzie wystarczająco konserwowane, poziom drgań może odbiegać od podanego. Podane powyżej przyczyny mogą spowodować podwyższenie ekspozycji na drgania podczas całego czasu pracy.

Aby dokładnie ocenić ekspozycję na drgania, trzeba wziąć pod uwagę także okresy, gdy urządzenie jest wyłączone, lub gdy jest wprawdzie włączone, ale nie jest używane do pracy. W ten sposób łączna (obliczana na pełny wymiar czasu pracy) ekspozycja na drgania może okazać się znacznie niższa.

Należy wprowadzić dodatkowe środki bezpieczeństwa, mające na celu ochronę operatora przed skutkami ekspozycji na drgania, np.: konserwację elektronarzędzia i narzędzi roboczych, zabezpieczenie odpowiedniej temperatury rąk, ustalenie kolejności operacji.

Oświadczenie o zgodności

Oświadczamy niniejszym z pełną odpowiedzialnością, że produkt ten zgodny jest z następującymi normami lub dokumentami normatywnymi:

EN 60 745 zgodnie z postanowieniami wytycznych 98/37/EG (->28.12.09), 2006/42/EG (29.12.09->), 2004/108/EG.

 08

Adolf Würth GmbH & Co. KG

P. Zürn

A. Kräutle

H**Az Ön biztonsága érdekében**

Olvassa el valamennyi biztonsági előírást és utasítást. A biztonsági előírások és utasítások betartásának elmulasztása áramütéshez, tűzhez és vagy súlyos sérülésekhez vezethet. Órizzze meg későbbi használatra valamennyi biztonsági előírást és utasítást.

A berendezésnek nem szabad nedvesnek lennie és azt nem szabad nedves környezetben használni.



Viseljen védőszemüveget és fülvédőt. Hosszú haj esetén viseljen hajvédő hálót. Csak szoros ruhában dolgozzon.



A fűrészlap behelyezéséhez és kicseréléséhez viseljen védő kesztyűt.



A berendezéssel kapcsolatos biztonsági előírások

A berendezéssel kapcsolatos biztonsági előírások**⚠ VESZÉLY**

Sohase tegye be a kezét a fűrészelési területre és sohasse érjen hozzá a fűrészlaphoz. Fogja meg a másik kezével a pótfogantyút vagy a motorházat. Ha mindkét kezével fogja a fűrész, a fűrészlap nem sértheti meg a kezét.

Ha mindkét kezével fogja a fűrész, a fűrészlap nem sértheti meg a kezét.

- ❑ **Sohase nyúljon be a munkadarab alá.** A védőburkolat a munkadarab alatt nem nyújt védelmet a fűrészlappal szemben.
- ❑ **A vágási mélységet a munkadarab vastagságának megfelelően kell megválasztani.** A fűrészlapból a munkadarab alatt kevesebb mind egy teljes fogmagasságnynak kell kilátszania.
- ❑ **Sohase a kezével, vagy a lábán, vagy a lábával próbálja meg a fűrészelésre kerülő munkadarabot lefogni. A megmunkálásra kerülő munkadarabot mindig egy stabil felfogó egységre rögzítse.** Nagyon fontos, hogy a munkadarabot biztonságosan rögzítse, hogy csökkentse annak veszélyét, hogy a munkadarab vagy a készülék nekivágódjon valamelyik testrésznak, a fűrészlap beékelődjön, vagy hogy a kezelő elveszítsze az uralmát a körfűrész felett.
- ❑ **Az elektromos kéziszerszámot csak a szigetelt fogantyúfelületeknél fogva tartsa, ha olyan munkát végez, amelynek során a betétszerszám feszültség alatt álló, kívülről nem látható vezetékhez érhet.** Ha a berendezés egy feszültség alatt álló vezetékhez ér, az elektromos kéziszerszám fémrészei szintén feszültség alá kerülnek és áramütéshez vezetnek.

- ❑ **Hosszirányú vágásokhoz használjon mindig egy útközőt vagy egy egyenes vezetőléceket.** Ez megnöveli a vágás pontosságát és csökkenti a fűrészlap beakadásának lehetőségét.
- ❑ **Mindig csak a helyes méretű és a készüléknek megfelelő rögzítő (például csillagalakú vagy körkeresztmetszetű) nyílással ellátott fűrészlapokat használjon.** Azok a fűrészlapok, amelyek nem illenek hozzá a fűrész rögzítő alkatrészeihez, nem futnak körben és ahhoz vezetnek, hogy a kezelő elveszti a készülék feletti uralmát.
- ❑ **Sohase használjon megrongálódott vagy hibás fűrészlap-alátétárcsákat vagy - csavarokat.** A fűrészlap-alátétárcsák és - csavarok kifejezetten az Ön fűrészéhez kerültek kifejlesztésre és hozzájárulnak annak optimális teljesítményéhez és biztonságához.

Egy visszarugás okai és megelőzésének módja:

- Egy visszarugás a beakadó, beékelődő, vagy hibás helyzetbe állított fűrészlap következtében fellépő hirtelen reakció, amely ahhoz vezet, hogy a fűrész, amely felett a kezelő elvesztette az uralmát, akaratlanul kiemelkedik a munkadarabból és a kezelő személy felé mutató irányba mozdul.
- Ha a fűrészlap az összezáródó fűrészelési részbe beakad vagy beékelődik, akkor leblokkol, és a motor ereje az egész fűrész a kezelő személy irányába rántja vissza.
- Ha a fűrészlapot megfordítva vagy hibás irányba állítva teszik be a vágásba, a fűrészlap hátsó élén elhelyezkedő fűrészfogak beakadhatnak a munkadarab felületébe, melynek következtében a fűrészlap kilép a vágásból és a fűrész hátrafelé, a kezelő személy felé mutató irányba ugrik.

Egy visszarugás mindig a fűrész hibás vagy helytelen használatának következménye. Ezt az alábbiakban leírásra kerülő megfelelő óvatossági intézkedésekkel meg lehet gátolni:

- ❑ **Tartsa a fűrész mindkét kezével szorosan fogva és hozza a karjait olyan helyzetbe, amelyben a visszaütő erőket jobban fel tudja venni. A fűrészlaphoz viszonyítva mindig oldalt álljon, sohasse hozza a fűrészlapot a testével egy síkba.** Egy visszarugás esetén a fűrész hátrafelé is ugorhat, de megfelelő óvatossági intézkedések meghozatala esetén a kezelő személy a visszaütő erőket fel tudja fogni.
- ❑ **Ha a fűrészlap beékelődik, vagy ha Ön megszakítja a munkát, kapcsolja ki a fűrész és tartsa azt nyugodtan a munkadarabban, amíg a fűrészlap teljesen leáll. Sohasse próbálja meg kivenni a fűrész a munkadarabból, vagy hátrafelé húzni, amíg a fűrészlap még mozgásban van, vagy visszarugás léphet fel.** Határozza meg és hátrítsa el a fűrészlap beékelődésének okát.
- ❑ **Ha a munkadarabban álló fűrészlapot újra el akarja indítani, először hozza a fűrészlapot a fűrészelési rés közepére, és ellenőrizze, nincsen-e beakadva a fogak a munkadarabba.** Ha a fűrészlap be van szorulva, akkor az újraindításakor kiugorhat a munkadarabból, vagy egy visszarugást is okozhat.

**Az Ön biztonsága érdekében**

- ❑ **Nagyobb lapok megmunkálásánál támassza ez megfelelően alá, hogy csökkentse a beszorult fűrészlap következtében visszarúgás kockázatát.** A nagyobb méretű lapok saját súlyuk alatt lelőghatnak, illetve meggörbülhetnek. A lapokat mindkét oldalukon, mind a fűrészelési rés közelében, mind a szélükön alá kell támasztani.
 - ❑ **Sohase használjon életlen vagy megrongálódott fűrészlapokat.** Az életlen vagy hibásan beállított fogú fűrészlapok egy túl keskeny vágási résben megnövekedett súrlódáshoz, a fűrészlap beragadásához és visszarúgásokhoz vezetnek.
 - ❑ **A fűrészelés előtt húzza meg szorosra a vágási mélység és vágási szög beállító elemeket.** Ha a fűrészelés során megváltoznak a beállítások, a fűrészlap beékelődőhöz és a fűrész visszarúghat.
 - ❑ **Különös óvatossággal kell eljárni: „Süllyesztő vágások” esetében meglévő falakban, vagy más be nem látható területeken.** Az anyagba besüllyedő fűrészlap a fűrészelés közben kívülről nem látható akadályokban megakadhat és egy visszarúgáshoz vezethet.
 - ❑ **Ne használja a fűrész, ha az alsó védőburkolat nem mozog szabadon és nem zár azonnal. Sohase akassza be vagy kösse meg nyitott helyzetben az alsó védőburkolatot.** Ha a fűrész véletlenül leesik a padlóra, az alsó védőburkolat meggörbülhet. Nyissa ki a visszahúzó karral a védőburkolatot és gondoskodjon arról, hogy az szabadon mozogjon és semmilyen vágási szögnél és vágási mélységnél se érintse meg sem a fűrészlapot, sem a berendezés egyéb alkatrészeit.
 - ❑ **Ellenőrizze az alsó védőburkolat rugójának működését. Ha az alsó védőburkolat és annak mozgó rugója nem működik tökéletesen, akkor végeztesse el a fűrészben a megfelelő karbantartási munkákat.** Megrongálódott alkatrészek, ragasztós lerakódások, vagy forgácsok lelassítják az alsó védőburkolat működését.
 - ❑ **Az alsó védőburkolatot csak különleges vágások végzéséhez, például „besüllyesztéses és szögletvágásoknál” szabad kézzel felnyitni.** Nyissa ki a visszahúzó karral az alsó védőburkolatot és engedje el azt, míhelt a fűrészlap bemeccsült a megmunkálásra kerülő munkadarabba. Az alsó védőburkolatnak minden más fűrészelési munkánál automatikusan kell működnie.
 - ❑ **Sohase tegye le a fűrész, a munkapadra vagy a padlóra, ha az alsó védőburkolat nem borítja be teljesen a fűrészlapot.** Egy védetlen, utánfutó fűrészlap a vágási irányval ellentéző irányba mozog és mindenbe belevág, ami az útjába kerül. Ügyeljen ekkor a fűrész utánfutási idejére.
 - ❑ **Ne dolgozzon a fűrészszel a feje felett.** Ebben az esetben nem tudja kielégítő biztonsággal irányítani az elektromos kéziszerszámot.
 - ❑ **A rejtett vezetékek felkutatásához használjon alkalmas fémkereső készüléket, vagy kérje ki a helyi energiaellátó vállalatot tanácsát.** Ha egy elektromos vezetékeket a berendezéssel megérint, ez tűzhöz és áramütéshez vezethet. Egy gázvezeték megrongálása robbanást eredményezhet. Ha egy vízvezeték szakít meg, anyagi károk keletkeznek.
 - ❑ **Ne használja rögzítve az elektromos kéziszerszámot.** A berendezés fűrészszattalal való működésre nincs méretezve.
 - ❑ **Ne használjon HSS-acélből (nagyteljesítményű gyorsvágó acél) készült fűrészlapokat.** Az ilyen fűrészlapok könnyen eltörhetnek.
 - ❑ **Ne használjon csiszolókorongokat.** Ehhez a készülékhez a csiszolókorongok használata nincs megengedve.
 - ❑ **A munka során mindig mindkét kezével tartsa az elektromos kéziszerszámot és gondoskodjon arról, hogy szilárd, biztos alapon álljon.** Az elektromos kéziszerszámot két kézzel biztosabban lehet vezetni.
 - ❑ **A megmunkálásra kerülő munkadarabot megfelelően rögzítse.** Egy befogó szerkezettel vagy satuval rögzített munkadarab biztonságosabban van rögzítve, mintha csak a kezével tartaná.
- Várja meg, amíg az elektromos kéziszerszám teljesen leáll, mielőtt letenné.** A betétszám beékelődhet, és a kezelő elvesztheti az uralmát az elektromos kéziszerszám felett.
- ❑ A tengelyrögzítógombot csak teljesen nyugalmi állapotban lévő berendezés esetén szabad megnyomni!
 - ❑ Ne érjen hozzá a forgásban lévő szerszámhoz! Forgácsokat és hasonlókat csak akkor szabad eltávolítani, ha a berendezés nyugvó állapotban és biztosítva van.
 - ❑ A fűrészlapot nem szabad oldalirányú nyomással lefékezni.
 - ❑ A mozgatható védőbúrának szabadon kell mozognia, és automatikusan, könnyen és pontosan vissza kell térnie a véghelyzetébe.
 - ❑ Erős porfeljődéssel járó anyagok fűrészeléskor a berendezést rendszeresen meg kell tisztítani. A biztonsági berendezések (például védőbúra) kifogástalan működését garantálni kell.
 - ❑ A berendezéssel nem szabad olyan anyagokat megmunkálni, amelyek megmunkálása során egészségkárosító hatású porok vagy gőzök keletkeznek (például azbeszt).
 - ❑ Ellenőrizze, nincs-e idegen anyag a munkadarabban. A munka során mindig ügyeljen arra, hogy ne fűrészelj bele szögekbe, vagy hasonlókba.
 - ❑ Ha a fűrészlap beékelődött, azonnal kapcsolja ki a berendezést.
 - ❑ Ne próbáljon különösen kis méretű munkadarabokat megmunkálni.
 - ❑ A megmunkálás során a munkadarabnak szorosan fel kell feküdnie és biztosítva kell lennie az eltolódás ellen.
 - ❑ Csak olyan fűrészlapokat használjon, amelyek megfelelnek a megmunkálásra kerülő anyag tulajdonságainak.
 - ❑ Sohase engedje meg, hogy a készüléket gyerekek használják.
 - ❑ **Csak eredeti Würth gyártmányú tartozékokat használjon.**

A készülék műszaki adata

Kézi körfűrész	HKS 55 Combi
Cikkszám	0702 157 X
Felvett teljesítmény	1200 W
Alapjárat fordulatszám*	2000 - 5200 min ⁻¹
A fűrészlap befogófurata	20 mm
Fűrészlap-Ø	160 mm
Max. vágási mélység 90° mellett	55 mm
Max. vágási mélység 45° mellett	40 mm
Súly	3,4 kg

*Nagy energiájú nagyfrekvenciás zavarok fordulatszám-ingadozáshoz vezethetnek. Ezek ismét megszűnnek, mielőtt a zavar megszűnik.

A készülék részei

- 1 Forgácskivető/forgácselszívó csatlakozó
- 2 Rögzítőcsavar a sarkalószög beállításához
- 3 Párhuzamvezető
- 4 Védőbúra
- 5 Rögzítőcsavar
- 6 Rögzítőcsavar a párhuzamos ütközőhöz
- 7 Szabályozócsavar a csúsztatósín számára (tartozék)
- 8 Pótfogantyú
- 9 Elforgatható védőbúra rögzítő kar
- 10 Bekapcsolás reteszelés
- 11 Be-/kikapcsoló
- 12 Fogantyú
- 13 Sarkalószög skála
- 14 Kábelvezetés
- 15 Túlfelhasználás kijelző
- 16 Fordulatszám-előválasztó tárcsa
- 17 Kar a vágási mélység beállításához
- 18 Imbuszkulcs
- 19 Vágási mélység skála
- 20 Vágási mélység ütköző
- 21 Kar a vágási mélység ütköző számára
- 22 Fűrészlap
- 23 Befogócsavar
- 24 Tengelyrögzítőgomb
- 25 Szabályozócsavar
- 26 Ellenanya

A képeken látható vagy a szövegben leírt tartozékok részben nem tartoznak a szállítmányhoz.

Rendeltetészerű használat

A készülék rögzített, fából készült munkadarabokban hosszanti és keresztirányú, max. 45°-os sarkalószögű egyenes vágások végrehajtására szolgál.

Vegye figyelembe a fűrészlapokra vonatkozó javaslatokat.

A rendeltetésnek nem megfelelő használatból eredő károkért a felhasználó felel.

A vágási mélység/a sarkalószög beállítása

- ☐ **A hálózati csatlakozó dugót a készüléken végzendő bármely munka megkezdése előtt húzza ki a dugaszoló aljzatból.**

A vágási mélység beállítása (lásd a fő ábrát/lásd a „A” ábrát)

- Lazítsa ki a **17** rögzítő kart és hozza a berendezést a legfelső helyzetbe.
- Lazítsa ki a **21** kart. Állítsa be a **20** ütközővel a **19** vágási mélység skálán a kívánt vágási mélységet. Húzza meg ismét szorosra a **21** rögzítőkart.
- Nyomja lefelé a berendezést és húzza meg szorosra a **17** rögzítő kart.

 **Optimális eredmények eléréséhez a fűrészlapnak kb. 5 – 8 mm-rel kell kiállnia a megmunkálásra kerülő munkadarabból.**

A sarkalószög beállítása (lásd a fő ábrát)

A sarkalószöget **0°** és **45°** között lehet beállítani.

- Lazítsa meg a **2** rögzítőcsavart.
- A **10** alaplap lehajtásával állítsa be a sarkalószöveget. A szög értékét a **13** skálán lehet leolvasni.
- Húzza meg ismét feszesre a **2** rögzítőcsavart.

A fűrészlap kicserélése/beszabályozása

- ☐ **A hálózati csatlakozó dugót a készüléken végzendő bármely munka megkezdése előtt húzza ki a dugaszoló aljzatból.**
- ☐ **A fűrészlap beszereléséhez és kicseréléséhez viseljen védő kesztyűt.**



A fűrészlap kicserélése (lásd a „B” ábrát)

- Tartsa benyomva a **24** tengelyrögztítőgombot és a **18** imbuszkulccsal forgassa el annyira a fűrészlapot, hogy az beugorjon a reteszelési helyzetbe. Engedje el a tengelyrögztítőgombot.
- Nyomja be a **24** orsó reteszelő gombot, forgassa hátra ütközésig a védőbúrát és engedje el a védőbúrát.
- Csavarja ki az óramutató járásával ellenkező irányban az **5** rögzítőcsavart és vegye le a **22** fűrészlapot és a **23** befogócsavart.
- Cserélje ki a fűrészlapot. A forgásirányt jelző nyíl irányának a fűrészlapon meg kell egyeznie a **4** fűrészlapvédőlap irányával.
- **Csak éles, hibátlan fűrészlapokat használjon. Ne használjon megrepedt fűrészlapokat, vagy olyanokat, amelyek alakja megváltozott. Erősen ötvözött gyorsacélból (HSS-acélból) készült fűrészlapokat nem szabad használni. Ne használjon olyan fűrészlapokat, amelyek nem felelnek meg a megadott műszaki adatoknak. A fűrészlapnak megfelelőnek kell lennie az alapjárat fordulatszámának. Csak olyan fűrészlapot használjon, amely megfelel a fűrészelésre kerülő anyag tulajdonságainak.**
- A biztonsági tengelykapcsoló előírászerű működéséhez az **5** rögzítőcsavar és a fűrészlap közötti érintkező felületnek szabadnak kell lennie a fűrészforgáctól és vékony zsírfilmmel kell bevonva lennie. Használjon univerzális kenőzsírt (DIN 51825 – ME/HC 3/4K -30)!
- Húzza meg szorosra az **5** rögzítőcsavart. Forgassa vissza ütközésig a védőbúrát, hogy kioldja a tengely reteszelését, és zárja be a védőbúrát.

A fűrészlap és az alaplap közötti derékszög beállítása (lásd a „C” ábrát)

- Ellenőrizze egy szögmérővel, hogy a fűrészlap és az alaplap merőlegesek-e egymásra.

Ha be szabályozásra van szükség:

- Oldja ki mindkét **2** rögzítőcsavart.
- Lazítsa ki a **26** ellenanyát és korrigálja a **25** szabályozócsavarral a vágási szöget.
- Ezután ismét húzza meg szorosra a **26** ellenanyát és mindkét **2** rögzítőcsavart.

Por- és forgácselszívás

- ☐ **A hálózati csatlakozó dugót a készüléken végzendő bármely munka megkezdése előtt húzza ki a dugaszoló aljzatból.**

Forgácskivető

Az **1** forgácskivetőt rendszeresen tisztítsa meg. Ha a forgácskivető eldugult, a tisztításra egy arra alkalmas eszközt (pl. egy fadarabot vagy préslevegőt stb.) használjon.

- ☞ **Sohase nyúljon bele az ujjával az 1 forgácskivetőbe.**

Külső porelszívás

Ha lehet, használjon porelszívást. Magas szintű porelszíváshoz használjon ezzel az elektromos kéziszerszámmal egy megfelelő porszívó berendezést.

A berendezést közvetlenül hozzá lehet kapcsolni egy WÜRTH gyártmányú, automatikus üzemmódban üzemeltethető ipari porszívó dugaszoló aljzatához. A porszívó a berendezés bekapcsolásakor automatikusan elindul.

Az elszíváshoz kapcsolja össze az elszívótömlő csomját az adapterrel és dugja ezt be az 1 elszívóberendezés felvevő nyílásába. Ehhez használjon egy speciális adaptert (702 400 042, külön tartozék).

Gondoskodjon a munkahely jó szellőztetéséről. Célszerű egy P2 szűrő osztályú védőálarcot használni.

Tartsa be a megmunkálásra kerülő anyagokkal kapcsolatos, az Ön országában érvényes előírásokat.

Üzembe helyezés

Ügyeljen a helyes hálózati feszültségre: Az áramforrás feszültségének meg kell egyeznie a készülék típus tábláján található adatokkal.

Fordulatszám-előválasztás

A **4** szabályozókerékkel a kívánt fordulatszám (üzem közben is) előzetesen beállítható.

A szükséges fordulatszám a megmunkálásra kerülő anyag tulajdonságaitól és a munka egyéb feltételeitől függ, ezt a legjobb gyakorlati próbával megállapítani.

Ha hosszabb ideig alacsony fordulatszámmal dolgozott, akkor a készüléket a lehűtéshez kb. 3 percig maximális fordulatszámú üresjáratban járassa.



Fordulatszám-fokozatok:

	min ⁻¹
1	2000
2	2500
3	3300
4	4000
5	4600
6	5200

Túlterhelés kijelző

A **15** kijelzés a berendezés bekapcsolásakor rövid időre kigyullad és ezzel jelzi az üzemenkéntiséget.

Ha a **15** kijelző üzem közben kigyullad, ez a motor túlterhelésére utal. Ebben az esetben azonnal csökkentse a terhelést, illetve hagyja lehűlni a motort.

Be-/ és kikapcsolás

Bekapcsolás: Nyomja le és tartsa lenyomott helyzetben a **10** bekapcsolás reteszeltét. Ezután nyomja meg a **11** be-/kikapcsolót.

Kikapcsolás: Engedje el a **11** be-/kikapcsolót.

 **A készüléket ne kapcsolja be és ne kapcsolja ki, amíg a fűrészlap hozzáér a munkadarabhoz vagy más anyagokhoz.**

Kábelvezetés

A hálózati tápvezeték megrongálódásának megelőzésére helyezze be a tápvezetékét a **14** kábelvezetésbe. Ez a hálózati tápvezetékét mindig távol tartja a vágási tartománytól.

Munkavégzési tanácsok

A berendezést az egyik kezével a **12** fogantyúnál és a másik kezével a **8** pótfogantyúnál fogva vezesse.

A **27** jel megkönnyíti a munkadarabra felrajzolt vonal mentén történő fűrészelést.

A jel megfelel a fűrészlap bal vágóélének.

Párhuzamvezető

A **3** párhuzamvezetőt a berendezésnek mind a jobb, mind a bal oldalára fel lehet szerelni.

Lazítsa ki mindkét **6** rögzítőcsavart és tegye be mindkét vezetőrudat a talplemezen található tartókba.

A munkadarab szélével párhuzamosan végzett vágáshoz: Az ütközőlécnek lefelé kell mutatnia.

A munkadarabon található vezetőélel párhuzamos vágáshoz: Az ütközőlécnek felfelé kell mutatnia.

A **3** párhuzamvezető beállításakor ügyeljen arra, hogy az párhuzamos legyen a munkadarabbal. Húzza meg ismét szorosra mindkét **6** rögzítőcsavart.

Keskeny szakaszok fűrészelése

A berendezéssel a falhoz közeli, nagyon keskeny szakaszokat (például fedett illesztéseket) is meg lehet munkálni. Ehhez a védőbúrát végig kell vezetni a fal mentén.

Bemerülő vágások

⚠ VESZÉLY A berendezés visszaüthet! A berendezést mindkét kezével tartsa az erre a célra szolgáló fogantyúkkal fogva. Ahhoz, hogy a berendezést a bemerülő vágás során is biztosan lehessen tartani, a talplemez hátsó élének fel kell feküdnie egy szilárd ütközőre.

A sarkalószöveget 0°-ra kell beállítani.

- Lazítsa ki a **17** rögzítő kart és hozza a berendezés felső részét a legfelső helyzetbe.
- Nyissa ki a **9** karral annyira a védőbúrát, hogy fel lehessen helyezni a munkadarabra a berendezést.
- Lazítsa ki a **21** kart. Állítsa be a **20** ütközővel a **19** vágási mélység skálán a kívánt vágási mélységet. Húzza meg ismét szorosra a **21** rögzítőkart.
- A **17** rögzítő kart **ne** húzza meg szorosra, hogy a bemerülési funkciót végre lehessen hajtani.
- Ügyeljen arra, hogy a hátsó talplemez szorosan felfeküdjön az ütközőre és kapcsolja be a berendezést.
- Tartsa szorosan fogva a berendezést. Nyomja lassan le a berendezést és egyenletes előtölással hajtja végre a fűrészelést.

A vágási teljesítmény és a vágási felület minősége nagymértékben függ a fűrészlap állapotától és a fogak alakjától. Ezért csak éles és megmunkálásra kerülő anyag tulajdonságainak megfelelő fűrészlapokat használjon.





Az anyaghoz alkalmazható fűrészlapot a fa fajtájának, minőségének és annak megfelelően kell kiválasztani, hogy az erezzel párhuzamos, vagy arra merőleges vágásra van szükség.

A bükk- és tölgyfapor különösen ártalmas az egészségre, ezért ezeket az anyagokat csak poreszívás alkalmazása mellett szabad megmunkálni.

Karbantartás és tisztítás

A hálózati csatlakozó dugót a készüléken végződő bármely munka megkezdése előtt húzza ki a dugaszoló aljzatból.

Mindig tartsa tisztán a készüléket és a szellőzőnyílásait.

A fűrészlap védőburkolatának szabadon kell mozognia és automatikusan kell záródnia. Ezért az elforgatható védőburkolat területét mindig gondosan tisztán kell tartani. A port és a forgácsokat préslevegővel vagy ecsettel el kell távolítani.

A teflonbevonat nélküli fűrészlapokat egy kevés savmentes olajjal meg lehet védeni a korrózió hatása ellen. Az így kezelt fűrészlapot azonban használat előtt le kell tisztítani, különben a fa foltos lesz.

A fűrészlapokra lerakódó gyanta- és ragasztómaradékok rosszabb vágási minőséghez vezetnek. Ezért a fűrészlapokat használat után azonnal meg kell tisztítani.

Ha a készülék a gondos gyártási és ellenőrzési eljárás ellenére egyszer mégis meghibásodna, akkor a javítással csak egy Würth master-vevőszolgálatot szabad megbízni.

Ha kérdései vannak, vagy pótalkatrészeket akar megrendelni, okvetlenül adja meg a készülék típusátláján található cikkszámot.

Ennek a készüléknek az aktuális tartalékalkatrész jegyzéke az Internetrol „<http://www.wuerth.com/partsmanager>” cím alatt lehívható vagy a legközelebbi Würth-lerakatnál megrendelhető.

Hulladékkezelés

Az elektromos kéziszerszámokat, tartozékokat és csomagolóanyagokat a környezetvédelmi szempontoknak megfelelően kell újrafelhasználásra leadni.



Csak az EU-tagországok számára:

Ne dobja ki az elektromos kéziszerszámokat a háztartási szemétkébe!

Az elhasznált villamos és elektronikus berendezésekre vonatkozó 2002/96/EG európai irányelvnek és a megfelelő országos törvényeknek való átültetésének megfelelően a már nem használható elektromos kéziszerszámokat külön össze kell gyűjteni és a környezetvédelmi szempontoknak megfelelően kell újrafelhasználásra leadni.

Szavatosság

Erre a Würth gyártmányú készülékre a vásárlási dátumtól kezdve a törvényes/ország-specifikus rendelkezéseknek megfelelő szavatosságot nyújtunk (a vásárlási dátumot a számlával vagy a szállítólevéllel lehet igazolni). A károkat egy másik gép szállításával vagy javítással szüntetjük meg.

A természetes elhasználódás, túlterhelés illetve szakszerűtlen kezelés következtében bekövetkezett károkra a szavatosság nem vonatkozik.

A reklamációk jogosult voltát csak akkor ismerhetjük el, ha Ön a berendezést egy Würth lerakatnak, egy Würth képviselői munkatársnak vagy egy Würth sűrített levegős és elektromos kéziszerszám-műhely ügyfélszolgálatának megbontatlanul beküldi.

Zaj és vibráció értékek

A mért értékek az EN 60 745 szabványnak megfelelően kerültek meghatározásra.

A berendezés mért zajszintje tipikus esetben: hangnyomásszint: L_{pA}/K_{pA} dB (A) 94/3; hangteljesítményszint L_{WA}/K_{WA} dB (A) 105/3.

Viseljen fülvédőt!



Rezgési összértékek (a három irány vektorösszege) az EN 60 745 előírásainak megfelelően meghatározva:

Rezgés kibocsátási érték $a_{h,D} = 3,0 \text{ m/s}^2$, szórás $K_{h,D} = 1,5 \text{ m/s}^2$.

Az ezen előírásokban megadott rezgésszint az EN 60745 szabványban rögzített mérési módszerrel került meghatározásra és a készülékek összehasonlítására ez az érték felhasználható. AZ érték a rezgési terhelés ideiglenes megbecsülésére is alkalmazható.

A megadott rezgésszint az elektromos kéziszerszám fő alkalmazási területeire vonatkozik. Ha az elektromos kéziszerszámot más célokra, eltérő betétszerszámokkal, vagy nem kielégítő karbantartás mellett használják, a rezgésszint a fenti értékektől eltérhet. Ez az egész munkaidőre vonatkozó rezgési terhelést lényeges mértékben megnövelheti.

A rezgési terhelésnek egy pontos megbecsüléséhez figyelembe kell venni azokat az időszakokat is, amikor a berendezés kikapcsolt állapotban van, vagy amikor be van ugyan kapcsolva, de nem kerül ténylegesen használatra. Ez az egész munkaidőre vonatkozó rezgési terhelést lényeges mértékben csökkentheti.

Hozzon kiegészítő biztonsági intézkedéseket a kezelőnek a rezgések hatása elleni védelmére, például: az elektromos kéziszerszám és a betétszerszámok megfelelő karbantartása, a kezek melegen tartása, a munkafolyamatok átgondolt megszervezése.

Minőségi tanúsító nyilatkozat

Irányelvekben lefektetettek szerint megfelel a következő szabványoknak, illetve irányadó dokumentumoknak:

EN 60 745 egyedüli felelőséggel kijelentjük, hogy ez a termék a 98/37/EG (->28.12.09), 2006/42/EG (29.12.09->), 2004/108/EG.

 08

Adolf Würth GmbH & Co. KG



P. Zürn



A. Kräutle

Változtatások joga fenntartva



Pro Vaši bezpečnost



Čtěte všechna bezpečnostní upozornění a pokyny. Zanedbání při dodržování bezpečnostních upozornění a pokynů mohou způsobit úder elektrickým proudem, požár a/nebo těžká poranění. Všechna bezpečnostní upozornění a pokyny uschovejte do budoucna.

Stroj nesmí být vlhký a také nesmí být provozován ve vlhkém prostředí.



Noste ochranné brýle a chrániče sluchu.



Máte-li dlouhé vlasy, noste pokrývku hlavy. Pracujte pouze v přiléhavém oděvu.



Při nasazení nebo výměně pilového kotouče noste ochranné rukavice.

Podle typu stroje specifikované bezpečnostní pokyny



NEBEZPEČÍ Mějte své ruce mimo oblast řezání a mimo pilový kotouč.

Svou druhou rukou držte přídatnou rukojeť nebo motorovou skříň. Pokud obě ruce drží pilu, nemůže je pilový kotouč poranit.

- ❑ **Nesahejte pod obrobek.** Ochranný kryt Vás pod obrobkem nemůže chránit před pilovým kotoučem.
- ❑ **Přizpůsobte hloubku řezu tloušťce obrobku.** Pod obrobkem by měla být viditelná necelá výška zubu.
- ❑ **Nikdy nedržte řezaný obrobek v ruce nebo přes nohu. Obrobek zajistěte stabilním upnutím.** Je důležité obrobek dobře upevnit, aby se minimalizovalo nebezpečí kontaktu s tělem, sevření pilového kotouče nebo ztráta kontroly.
- ❑ **Pokud provádíte práce, při kterých může nasazovací nástroj zasáhnout skrytá elektrická vedení, pak uchopte elektronářadí pouze na izolovaných plochách držadla.** Kontakt s vedením pod napětím přivádí napětí i na kovové díly elektronářadí a vede k úderu elektrickým proudem.

- ❑ **Při podélných řezech používejte vždy vodítko nebo přímé vedení podél hrany.** To zlepší přesnost řezu a sníží možnost, že se pilový kotouč vzpříčí.
- ❑ **Používejte vždy pilové kotouče ve správné velikosti a s líčujícím upínacím otvorem (např. v hvězdicovém tvaru nebo kruhový).** Pilové kotouče, jež nelíčují k montážním dílům pily, běží nekruhově a vedou ke ztrátě kontroly.
- ❑ **Nikdy nepoužívejte poškozené nebo nesprávné podložky nebo šrouby kotouče.** Podložky a šrouby pilových kotoučů byly zkonstruovány speciálně pro Vaši pilu, pro optimální výkon a provozní bezpečnost.

Příčiny a vyvarování se zpětného rázu:

- Zpětný ráz je náhlá reakce v důsledku zaseknutého, sevřeného nebo špatně vyrovnaného pilového kotouče, jež vede k tomu, že se nekontrolovaná pila nadzdvihne a pohybuje se z obrobku ven ve směru obsluhující osoby.
- Jestliže se pilový kotouč ve svírající se řezané mezeře zasekne nebo vzpříčí, zablokuje se a síla motoru udeří pilou zpět ve směru obsluhující osoby.
- Pokud se pilový kotouč v řezu stočí nebo je špatně vyrovnan, mohou se zuby zadního okraje pilového kotouče zaseknout do povrchu obrobku, čímž se pilový kotouč nadzvedne z řezané mezery a pila vyskočí zpět ve směru obsluhující osoby.

Zpětný ráz je důsledek špatného nebo chybného použití pily. Lze mu vhodnými preventivními opatřeními, jak je následovně popsáno, zabránit:

- ❑ **Pilu držte pevně oběma rukama a paže dejte do takové polohy, ve které můžete zachytit síly zpětného rázu. Držte se vždy stranou pilového kotouče, nikdy nedávejte pilový kotouč do jedné přímky s Vaším tělem.** Při zpětném rázu může pila skočit vzad, avšak obsluhující osoba může síly zpětného rázu vhodnými preventivními opatřeními překonat.
- ❑ **Jestliže se pilový kotouč zpříčí nebo Vy přerušíte práci, vypněte pilu a podržte ji v obrobku v klidu, až se pilový kotouč zastaví. Nikdy se nepokoušejte odstranit pilu z obrobku nebo ji táhnout nazpět, pokud se pilový kotouč pohybuje, jinak může následovat zpětný ráz.** Zjistěte a odstraňte příčinu sevření pilového kotouče.
- ❑ **Pokud chcete pilu, která je vsazena do obrobku, znovu zapnout, vystředte pilový kotouč v řezané mezeře a zkontrolujte, zda nejsou pilové zuby zaseknuty v obrobku.** Je-li pilový kotouč sevřený, může se, pokud se pila znovu zapne, pohnout ven z obrobku nebo způsobit zpětný ráz.



Pro Vaši bezpečnost

- ❑ **Velké desky podepřete, abyste zabránili riziku zpětného rázu sevřením pilového kotouče.**
Velké desky se mohou vlastní hmotností prohnout. Desky musí být podepřeny na obou stranách, jak v blízkosti řezané mezery, tak i na okraji.
 - ❑ **Nepoužívejte žádné tupé nebo poškozené pilové kotouče.** Pilové kotouče s tupými nebo špatně vyrovnanými zuby způsobí díky úzké pilové mezeře zvýšené tření, svírání pilového kotouče a zpětný ráz.
 - ❑ **Před řezáním utáhněte nastavení hloubky a úhlu řezu.** Pokud se během řezání změní nastavení, může se pilový kotouč vzpříčit a nastat zpětný ráz.
 - ❑ **Budte obzvláště opatrní u „zanořovacích řezů“ do stávajících stěn nebo jiných skrytých oblastí.** Zanořující se pilový kotouč se může při řezání zablokovat ve skrytých objektech a způsobit zpětný ráz.
 - ❑ **Pilu nepoužívejte, pokud se spodní ochranný kryt nepohybuje volně a neuzavře-li se okamžitě. Spodní ochranný kryt nikdy neupevňujte nebo nepřivazujte napevno v otevřené poloze.** Pokud pila neúmyslně upadne na podlahu, může se spodní ochranný kryt zprohýbat. Otevřte ochranný kryt pomocí páčky pro vytažení zpět a zajistěte, aby se volně pohyboval a nedotýkal se pilového kotouče ani jiných dílů při všech řezných úhlech a hloubkách.
 - ❑ **Zkontrolujte funkci pružiny spodního ochranného krytu. Nechte na pile před použitím provést údržbu, pokud spodní ochranný kryt a pružina nepracují bezvadně.** Poškozené díly, lepkavé usazeniny nebo nahromadění třísek brzdí spodní ochranný kryt při práci.
 - ❑ **Spodní ochranný kryt otevřete rukou pouze u zvláštních řezů jako „zanořovací řezy a řezy pod úhlem“. Otevřete spodní ochranný kryt pomocí páčky pro vytažení zpět a uvolněte jej, jakmile se pilový list zanoří do obrobku.** Při všech ostatních řezacích pracích musí spodní ochranný kryt pracovat automaticky.
 - ❑ **Pilu neodkládejte na pracovní stůl nebo podlahu bez toho, aby spodní ochranný kryt zakrýval pilový kotouč.** Nechráněný, dobíhající pilový kotouč pohybuje pilou proti směru řezání a řeže vše co mu stojí v cestě. Respektujte při tom dobu doběhu pily.
 - ❑ **Nepracujte s pilou nad hlavou.** Nemáte tak dostatečnou kontrolu nad elektronářadím.
 - ❑ **Použijte vhodná hledací zařízení k vyhledání skrytých rozvodných vedení nebo přizvěte místní dodavatelskou společnost.** Kontakt s elektrickým vedením může vést k požáru a elektrickému úderu. Poškození plynového vedení může vést k explozi. Proniknutí do vodovodního potrubí způsobí věcné škody.
 - ❑ **Elektronářadí neprovazujte stacionárně.** Není určeno pro provoz se stolem pily.
 - ❑ **Nepoužívejte žádné pilové kotouče z rychlořezné oceli HSS.** Takové pilové kotouče mohou lehce prasknout.
 - ❑ **Nepoužívejte žádné brusné kotouče.** Brusné kotouče jsou pro tento výrobek nepřipustné.
 - ❑ **Elektronářadí držte při práci pevně oběma rukama a zajistěte si bezpečný postoj.** Oběma rukama je elektronářadí vedeno bezpečněji.
 - ❑ **Zajistěte obrobek.** Obrobek pevně uchycený upínacím přípravkem nebo svěrákem je držen bezpečněji než Vaší rukou.
- Než jej odložíte, počkejte až se elektronářadí zastaví.** Nasazovací nástroj se může vzpříčit a vést ke ztrátě kontroly nad elektronářadím.
- ❑ Tlačítko aretace vřetene smí být stlačeno pouze za stavu klidu stroje.
 - ❑ Nesahejte na otáčející se nástroj! Třísky a jiné částice odstraňujte pouze za stavu klidu stroje.
 - ❑ Pilový kotouč nesmí být brzděn bočním protitlakem.
 - ❑ Pohyblivý ochranný kryt musí být volně pohyblivý, musí se automaticky, lehce a přesně vracet zpět do své koncové polohy.
 - ❑ Při řezání materiálů se silným vývinem prachu se musí stroj pravidelně čistit. Musí být zaručeno bezvadné fungování ochranných zařízení (např. ochranného krytu).
 - ❑ Materiály, které při opracování produkují zdraví ohrožující prach nebo výpary (např. azbest) nesmí být opracovávány.
 - ❑ Zkontrolujte obrobek na cizí tělesa. Při práci neustále dbejte na to, aby se neřezalo do hřebíků apod.
 - ❑ Při zablokování pilového kotouče stroj okamžitě vypněte.
 - ❑ Nepokoušejte se řezat extrémně malé obrobky.
 - ❑ Při opracovávání musí obrobek stabilně ležet a musí být zajištěn proti posouvání.
 - ❑ Použijte pouze pilové kotouče, jež jsou vhodné pro opracovávání materiál.
 - ❑ Nikdy nedovolte dětem používat tento stroj.
 - ❑ **Používejte pouze originální příslušenství Würth.**

Charakteristické údaje

Kotoučová pila	HKS 55 Combi
Číslo výrobku	0702 157 X
Vstupní příkon	1200 W
Otáčky naprázdno*	2000 - 5200 min ⁻¹
Upínací otvor pilového kotouče	20 mm
Ø pilového kotouče	160 mm
Max. hloubka řezu při 90°	55 mm
Max. hloubka řezu při 45°	40 mm
Hmotnost	3,4 kg

*Vysoce energetická vysokofrekvenční rušení mohou vyvolávat výkyvy otáček. Tyto opět zmizí, jakmile rušení odezní.

Části stroje

- 1 Výfuk třísek/připojení pro odsávání třísek
- 2 Zajišťovací šroub pro nastavení šikmého úhlu
- 3 Podélný doraz
- 4 Ochranný kryt
- 5 Upevňovací šroub
- 6 Zajišťovací šroub podélného dorazu
- 7 Nastavovací šroub vodící lišty (příslušenství)
- 8 Přídavná rukojeť
- 9 Upínací páčka kyvného ochranného krytu
- 10 Blokování zapnutí
- 11 Spínač
- 12 Držadlo
- 13 Stupnice šikmého úhlu
- 14 Vedení kabelu
- 15 Ukazatel přetížení
- 16 Nastavovací kolečko předvolby počtu otáček
- 17 Páčka pro přestavení hloubky řezu
- 18 Klíč na vnitřní šestihrany
- 19 Stupnice řezné hloubky
- 20 Doraz hloubky řezu
- 21 Páčka dorazu hloubky řezu
- 22 Pilový kotouč
- 23 Upínací příruba
- 24 Tlačítko aretace vřetene
- 25 Seřizovací šroub
- 26 Kontramatice

Vyobrazené nebo popsané příslušenství zčásti nepatří k obsahu dodávky.

106

Určující použití

Stroj je určen za pomoci pevné podpory k provádění podélných a příčných rovných řezů a řezů s úhlem zkosení do 45° ve dřevě.

Dbejte doporučení pilových kotoučů.

Za škody vzniklé neurčeným použitím ručí uživatel.

Nastavení hloubky řezu/úhlu šikmého řezu

- Při každé práci na stroji vytáhněte síťovou zástrčku.

Nastavení hloubky řezu (viz hlavní obrázek/obrázek A)

- Uvolněte upínací páčku **17** a dejte stroj do nejvyšší polohy.
- Uvolněte páčku **21**. Pomocí dorazu **20** nastavte na stupnici **19** požadovanou hloubku řezu. Páčku **21** opět utáhněte.
- Zatlačte stroj dolů a utáhněte upínací páčku **17**.

-  **Optimálního výsledku se dosáhne, pokud pilový kotouč vyčnívá z obrobku ca. 5–8 mm.**

Nastavení šikmého úhlu (viz hlavní obrázek)

Šikmý úhel lze nastavit mezi 0° a 45°.

- Povolte zajišťovací šroub **2**.
- Nastavte šikmý úhel tak, že základovou desku **10** vyklopíte dolů. Úhel se ukáže na stupnici **13**.
- Zajišťovací šroub **2** opět pevně utáhněte.

Výměna/seřízení pilového kotouče

- Před každou prací na stroji vytáhněte síťovou zástrčku.
- Při nasazení a výměně pilového kotouče noste ochranné rukavice.

Výměna pilového kotouče (viz obrázek B)

- Podržte tlačítko aretace vřetene **24** stlačené a otáčejte pilový kotouč pomocí klíče na vnitřní šestihrany **18** tak daleko až zaskočí. Tlačítko aretace vřetene uvolněte.



- Stlačte tlačítko aretace vřetene **24**, ochranný kryt otočte až na doraz zpátky a ochranný kryt pusťte.
- Vyšroubujte upevňovací šroub **5** proti směru hodinových ručiček ven a pilový kotouč **22** a upínací přírubu **23** odejměte. Vyměňte pilový kotouč. Šipka směru otáčení na pilovém kotouči musí souhlasit se šipkou na ochraně pilového kotouče **4**.
- **Používejte pouze ostré, nepoškozené pilové kotouče. Nepoužívejte popraskané pilové kotouče nebo takové, které změnil svůj tvar. Nepoužívejte žádné pilové kotouče z vysokolegované rychlořezné oceli (HSS). Nepoužívejte žádné pilové kotouče, které neodpovídají udaným charakteristickým údajům. Pilový kotouč musí být vhodný pro daný počet otáček naprázdno. Použijte pilový kotouč, který je vhodný pro daný řezaný materiál.**
- Pro řádnou funkci bezpečnostní spojky musí být kontaktní plocha mezi upevňovacím šroubem **5** a pilovým kotoučem prostá třísek a musí být pokryta tenkým tukovým filmem. Použijte víceúčelový tuk (DIN 51825 – ME/HC 3/4K -30)!
- Utáhněte upevňovací šroub **5**. Kvůli uvolnění aretace vřetene otočte ochranný kryt až na doraz nazpět a ochranný kryt uzavřete.

Seřízení pravého úhlu pilového kotouče (viz obrázek C)

- Zkontrolujte pomocí úhelníku, je-li pilový kotouč v pravém úhlu k základové desce.
- Je-li nutné seřízení:
- Uvolněte oba zajišťovací šrouby **2**.
 - Povolte kontramatici **26** a pomocí seřizovacích šroubů **25** zkorigujte úhel řezu.
 - Následně opět kontramatici **26** a oba zajišťovací šrouby **2** utáhněte.

Odsávání prachu/třísek

- Před každou prací na stroji vytáhněte síťovou zástrčku.**

Otvor pro odvod pilin

Otvor pro odvod pilin **1** pravidelně čistěte. K čištění ucpaného otvoru pro odvod pilin použijte vhodný nástroj (např. dřevěný klacík, tlakový vzduch apod.).

-  **Nesahejte prsty do otvoru pro odvod pilin 1.**

Externí odsávání

Pokud možno používejte odsávání prachu. K dosažení vysokého stupně odsávání použijte společně s tímto elektronářadím vhodný vysavač.

Stroj lze připojit přímo do zásuvky průmyslového vysavače WÜRTH s automatickým provozem. Ten se při zapnutí stroje automaticky nastartuje. Pro odsávání propojte hrdlo sací hadice s adaptérem a ten zastrčte do otvoru odsávacího zařízení 1. K tomu použijte speciální adaptér (702 400 042, příslušenství).

Starejte se o dobré větrání pracovního místa.

Je doporučeno nosit ochrannou masku s třídou filtru P2.

Dbejte ve Vaší zemi platných předpisů pro opracovávané materiály.

Uvedení do provozu

Dbejte síťového napětí: Napětí zdroje proudu musí souhlasit s údaji na typovém štítku stroje.

Předvolba počtu otáček

Pomocí nastavovacího kolečka **4** lze předvolit požadovaný počet otáček (i během provozu). Požadovaný počet otáček je závislý na materiálu a pracovních podmínkách a lze jej zjistit praktickými zkouškami.

Po delší práci s malými otáčkami nechte stroj kvůli ochlazení běžet ca. 3 minuty naprázdno s maximálními otáčkami.

Stupně počtu otáček:

	min ⁻¹
1	2000
2	2500
3	3300
4	4000
5	4600
6	5200

Ukazatel přetížení

Ukazatel **15** se při zapnutí stroje krátce rozsvítí a signalizuje připravenost k provozu.

Rozsvítí-li se ukazatel **15** během provozu, pak to poukazuje na přetížení motoru. V tom případě zatížení okamžitě snižte, popř. nechte motor ochladit.

Zapnutí/-vypnutí

Zapnutí: Stlačte dolů blokování zapnutí **10** a podržte je stlačené.
Poté stlačte spínač **11**.

Vypnutí: Uvolněte spínač **11**.

 **Stroj nezapínejte nebo nevypínejte zatímco se pilový kotouč dotýká obrobku nebo jiných materiálů.**

Vedení kabelu

Pro zabránění poškození nasadte síťový kabel do vedení kabelu **14**. Tím je síťový kabel vždy přidržován daleko od oblasti řezu.

Pracovní pokyny

Stroj vedte pokaždé s jednou rukou na držadle **12** a druhou na přidavné rukojeti **8**.

Ryska **27** usnadňuje řezání podél čáry vedené na obrobku.

Ryska přitom odpovídá levé řezné hraně pilového kotouče.

Podélný doraz

Podélný doraz **3** lze namontovat na stroji vpravo nebo vlevo.

Povolte oba zajišťovací šrouby **6** a obě vodící tyče nasadte do uchycení na základové desce.

U řezů rovnoběžně vůči hraně obrobku: dorazová lišta musí ukazovat dolů.

U řezů rovnoběžně vůči vodící hraně lišty na obrobku: dorazová lišta musí ukazovat nahoru.

Při nastavení podélného dorazu **3** dbejte na rovnoběžnost vůči obrobku. Oba zajišťovací šrouby **6** opět utáhněte.

Řezání úzkých odřezků

Pomocí tohoto stroje lze zhotovovat velmi úzké odřezky blízko stěny (např. stíněné spáry). K tomu musí být ochranný kryt veden podél stěny.

Zanořovací řezy

⚠ NEBEZPEČÍ **Nebezpečí zpětného rázu!**
Držte stroj dobře a pevně oběma rukama na určených rukojetích. Pro bezpečné držení stroje během procesu zanořování musí zadní hrana základové desky přiléhat k pevnému dorazu.

Úhel sklonu musí být nastaven na 0°.

– Povolte upínací páčku **17** a dejte horní díl stroje do nejvyšší polohy.

- Otevřete ochranný kryt pomocí páčky **9** tak daleko, až lze stroj nasadit na obrobek.
- Uvolněte páčku **21**. Nastavte požadovanou hloubku řezu pomocí dorazu **20** na stupnici **19**. Páčku **21** opět utáhněte.
- Upínací páčku **17** neutahujte, aby mohla být zaručena funkce zanoření.
- Dbejte na to, aby zadní základová deska pevně přiléhal k dorazu a stroj zapněte.
- Držte stroj dobře a pevně. Stroj tlačte pomalu dolů a rovnoměrným posuvem proveďte pilový řez.

Řezný výkon a kvalita řezu jsou silně závislé na stavu a tvaru zubů pilového kotouče. Proto používejte pouze ostré a pro daný opracováváný materiál vhodné pilové kotouče.

Správná volba pilového kotouče se řídí druhem a kvalitou dřeva a tím, zda požadujete podélné nebo příčné řezy.

Dubový a bukový prach je obzvlášť zdraví škodlivý, proto pracujte pouze s odsáváním prachu.

Údržba a čištění

Před každou prací na stroji vytáhněte síťovou zástrčku.

Stroj a větrací otvory udržujte vždy v čistotě.

Ochrana pilového kotouče musí být vždy volně pohyblivá a musí se samostatně uzavírat. Proto udržujte prostor kolem ochrany pilového kotouče vždy v čistotě. Prach a třísky odstraňte vyfouknutím tlakovým vzduchem nebo štětcem.

Pilové kotouče bez povrchové úpravy lze chránit před korozi tenkou vrstvou oleje bez kyselých přísad. Před použitím olej opět odstraňte, jinak bude dřevo zašpiněné.

Zbytky pryskyřice a lepidla na pilovém kotouči znesnadňují kvalitní řezy. Proto pilový kotouč ihned po použití očistěte.

Pokud stroj i přes pečlivé postupy výroby a zkoušek jednou vypadne, nechte opravu provést master-servisem firmy Würth.

Při všech dotazech a objednávkách náhradních dílů nutně prosím uveďte objednávací číslo podle typového štítku.

Aktuální seznam náhradních dílů tohoto stroje můžete nalézt na internetu pod „<http://www.wuerth.com/partsmanager>“ nebo o něj požádat u nejbližšího zastoupení firmy Würth.

Likvidace

Elektronářadí, příslušenství a obaly by měly být dodány k opětovnému zhodnocení nepoškozujícím životní prostředí.



Pouze pro země EU:

Nevyhazujte elektronářadí do domovního odpadu! Podle evropské směrnice 2002/96/ES o starých elektrických a elektronických

zařizováních a jejím prosazení v národních zákonech musí být neupotřebitelné elektronářadí rozebnané shromážděno a dodáno k opětovnému zhodnocení nepoškozujícím životní prostředí.

Záruka

Pro tento přístroj Würth poskytujeme záruku v souladu se zákonnými předpisy, specifickými pro jednotlivé země, od data prodeje (dokladem je účet nebo dodací list). Vzniklé poruchy budou odstraněny náhradní dodávkou nebo opravou.

Poškození způsobené přirozeným opotřebením, přetížením nebo nesprávným zacházením jsou ze záruky vyloučena.

Reklamacie mohou být uznány pouze tehdy, pokud doručíte nerozložený stroj na zastoupení firmy Würth, Vašemu obchodnímu zástupci Würth nebo jednomu z autorizovaných servisů Würth pro pneumatické a elektronářadí.

Informace o hlučnosti a vibracích

Měřené hodnoty byly zjištěny v souladu s EN 60 745.

Podle křivky A vyhodnocená úroveň hladiny hlučnosti tohoto stroje je následující:
 hladina akustického tlaku L_{pA}/K_{pA} dB (A) 94/3;
 hladina zvukového výkonu L_{WA}/K_{WA} dB (A) 105/3.

Používejte prostředky pro ochranu sluchu!

Celkové hodnoty vibrací (vektorový součet tří os) zjištěny podle EN60 745:

hodnota emise vibrací $a_{h,D} = 3,0 \text{ m/s}^2$,
 nepřesnost $K_{h,D} = 1,5 \text{ m/s}^2$.

V těchto pokynech uvedená úroveň vibrací byla změřena podle měřících metod normovaných v EN 60745 a může být použita pro vzájemné porovnání elektronářadí. Hodí se i pro předběžný odhad zatížení vibracemi.

Uvedená úroveň vibrací reprezentuje hlavní použití elektronářadí. Pokud ovšem bude elektronářadí nasazeno pro jiná použití, s odlišnými nasazovacími nástroji nebo s nedostatečnou údržbou, může se úroveň vibrací lišit. To může zatížení vibracemi po celou pracovní dobu zřetelně zvýšit.

Pro přesný odhad zatížení vibracemi by měly být zohledněny i doby, v nichž je stroj vypnutý nebo sice běží, ale fakticky není nasazen. To může zatížení vibracemi po celou pracovní dobu zřetelně zredukovat.

Stanovte dodatečná bezpečnostní opatření k ochraně obsluhy před účinky vibrací jako např.: údržba elektronářadí a nasazovacích nástrojů, udržování teplých rukou, organizace pracovních procesů.

CE Prohlášení o shodnosti provedení

Prohlašujeme v plné naší zodpovědnosti, že tento výrobek je v souladu s následujícími normami nebo normativními dokumenty:

EN 60 745 podle ustanovení směrnice 98/37/EG (->28.12.09), 2006/42/EG (29.12.09->), 2004/108/EG.

CE 08

Adolf Würth GmbH & Co. KG

P. Zürn

A. Kräutle

SK**Pre Vašu bezpečnosť**

Prečítajte si všetky bezpečnostné upozornenia a bezpečnostné pokyny. Nedostatky pri dodržiavaní bezpečnostných pokynov a upozornení môžu mať za následok zásah elektrickým prúdom, požiar a/alebo spôsobiť vážne poranenia osôb. Uschovajte všetky Bezpečnostné pokyny a upozornenia na používanie v budúcnosti.

Prístroj sa nesmie používať vlhký ani vo vlhkom prostredí.



Používajte ochranné okuliare a chránič sluchu.



Ak máte dlhšie vlasy, používajte čiapku, šatku alebo inú ochranu hlavy. Pri práci nosite iba tesne priliehajúci odev.



Pri vkladaní nového alebo pri výmene starého pílového listu používajte pracovné rukavice.

**Bezpečnostné pokyny špecifické pre dané náradie****⚠ NEBEZPEČEN**

Nedávajte ruky do pracovného priestoru píly ani k pílovému listu. Druhou rukou držte

prídavnú rukoväť náradia alebo teleso motora. Keď držíte elektrickú pílu oboma rukami, pílový list Vám ich nemôže poraniť.

- Nesiahajte pod obrobok.** Ochranný kryt Vás pod obrobkom nemôže ochraňovať pred pílovým listom.
- Hrúbku rezu prispôbte hrúbke obrobka.** Pod obrobkom by malo byť vidieť menej pílového listu ako plnú výšku zuba píly.
- Nikdy nadržte pri rezaní obrobok v ruke ani ho nepridržiavajte nad nohou. Zabezpečte obrobok na nejakom stabilnom podklade, stabilným upevnením.** Je dôležité, aby bol obrobok dobre upevnený a aby sa na minimum zmenšilo nebezpečenstvo kontaktu s telom, zablokovania pílového listu alebo možnosť straty kontroly nad náradím.
- Pri vykonávaní takej práce, pri ktorej by mohol pracovný nástroj natrafiť na skryté elektrické vedenia, držte ručné elektrické náradie len za izolované plochy rukovätí.** Kontakt s vedením, ktoré je pod napätím, spôsobí, že aj kovové súčiastky náradia sa dostanú pod napätie, čo má za následok zásah obsluhujúcej osoby elektrickým prúdom.

- Pri pozdĺžnom rezaní vždy používajte doraz, alebo vedte náradie pozdĺž rovnej hrany.** To zlepšuje presnosť rezu a znižuje možnosť zablokovania pílového listu.
- Používajte vždy pílové listy správnej veľkosti a s vhodným upínacím otvorom (napríklad hviezdicovým alebo okrúhlym).** Pílové listy, ktoré sa nehodia k montážnym súčiastkam píly, nebežia celkom rotačne a spôsobia stratu kontroly obsluhy na náradím.
- Nikdy nepoužívajte poškodené alebo nesprávne podložky alebo upevňovacie skrutky pílových listov.** Podložky a upevňovacie skrutky pílových listov boli skonštruované špeciálne pre Vašu pílu, aby dosahovala optimálny výkon a mala optimálnu bezpečnosť prevádzky.

Dôvody spätných úderov a predchádzanie spätným úderom:

- Spätný úder je náhlou reakciou zablokovaného, vzpričeného alebo nesprávne nastaveného pílového listu, ktorý má za následok nekontrolované zdvihnutie píly a jej pohyb od obrobku smerom k obsluhujúcej osobe.
- Keď sa pílový list v reze zasekne alebo vzpriechi v uzavierajúcej sa štrbine rezu, zablokuje sa a sila motora vyhodí náradie dozadu smerom na obsluhujúcu osobu.
- Keď je pílový list v reze natočený alebo je nesprávne nastavený, môžu sa zuby zadnej hrany pílového listu zahryznúť do povrchovej plochy obrobku, čím sa pílový list vysunie z rezacej štrbiny a poskočí smerom k obsluhujúcej osobe.

Spätný ráz je následkom nesprávneho a chybného používania píly. Vhodnými preventívnymi opatreniami, ktoré popisujeme v nasledujúcom texte, mu možno zabrániť:

- Držte pílu dobre oboma rukami a majte predlaktia v takej polohe, v ktorej budete vedieť prípadnú silu spätného nárazu zvládnuť. Vždy stojte v bočnej polohe k rovine pílového listu, nikdy nedávajte pílový list do jednej línie so svojím telom.** V prípade spätného rázu môže píla skočiť smerom dozadu, avšak obsluhujúca osoba môže sily spätného rázu pomocou vhodných opatrení zvládnuť.
- Ak sa pílový list zablokuje, alebo ak prerušíte prácu s náradím, pílu vypnite a obrobok pokojne držte dovtedy, kým sa rezací kotúč úplne zastaví. Nikdy sa nepokúšajte vyberať pílu z obrobku alebo ju tahať smerom dozadu, kým sa pílový list pohybuje, pretože v takom prípade by mohol vzniknúť spätý ráz.** Zistíte príčinu zablokovania pílového listu a odstránite ju.
- Keď chcete znova spustiť pílu, ktorá je v obrobku, vycentrujte pílový list v štrbine rezu a skontrolujte, či nie sú zuby píly zaseknuté v materiáli obrobku.** Keď je pílový list zablokovaný, nedá sa v obrobku pohnúť, alebo môže spôsobiť spätý ráz, ak by sa píla znova spustila.



Pre Vašu bezpečnosť

- ❑ **Veľké platne pri pílení podprite, aby ste znížili riziko spätného rázu zablokovaním pílového listu.** Veľké platne sa môžu následkom vlastnej hmotnosti prehnúť. Platne treba podpierať na oboch stranách, aj v blízkosti štrbiny rezu a rovnako aj na hrane.
 - ❑ **Nepoužívajte tupé ani poškodené pílové listy.** Pílové listy s otupenými zubami alebo s nesprávne nastavenými zubami vytvárajú príliš úzku štrbinu rezu a tým spôsobujú zvýšené trenie, blokovanie pílového listu alebo vyvolanie spätného rázu.
 - ❑ **Pred pílením dobre utiahnite nastavenia hĺbky rezu a uhla rezu.** Keby sa počas pílenia nastavenie zmenilo, mohol by sa pílový list zablokovať a spôsobiť spätný ráz náradia.
 - ❑ **Mimoriadne opatrný treba byť pri „rezaní zapichovaním“ do neznámych stien alebo do iných neprehľadných miest.** Zapichovaný pílový list (pri tzv. zanorení) môžu pri pílení zablokovať rôzne skryté objekty, čo môže spôsobiť spätný ráz.
 - ❑ **Nikdy nepoužívajte pílu v takom prípade, keď sa dolný ochranný kryt nedá voľne pohybovať a keď sa okamžite automaticky nezatvára. Nikdy nezablockujte ani neprivádzajte dolný ochranný kryt v otvorenej polohe.** Ak vám píla náhodou neúmyselne spadla na zem, mohol sa dolný ochranný kryt skriviť. Pomocou vratnej páčky otvorte ochranný kryt a zabezpečte, aby sa voľne pohyboval a pri ťažnom z nastaviteľných uhlov rezu a žiadnej z nastaviteľných hĺbok rezu sa nedotýkal ani pílového listu ani ostatných súčiastok náradia.
 - ❑ **Skontrolujte činnosť pružiny dolného ochranného krytu. Ak dolný ochranný kryt a pružina nepracujú bezchybne, dajte vykonať na náradí pred jeho použitím opravu.** Poškodené súčiastky, lepkavé usadeniny alebo nakopenia triesok spôsobujú, že dolný ochranný kryt pracuje spomalene.
 - ❑ **Otvorte dolný ochranný kryt rukou len pri špeciálnych rezoch, ako sú „rezanie zapichnutím a rezanie šikmých rezov“.** Dolný ochranný kryt otvárajte pomocou vratnej páčky a len čo pílový list vnikol do obrábaného materiálu, páčku pustite. Pri všetkých ostatných rezacích prácach musí pracovať dolný ochranný kryt automaticky.
 - ❑ **Nikdy nekladte pílu na pracovný stôl ani na podlahu bez toho, aby bol pílový list krytý dolným ochranným krytom.** Nechránený dobiehajúci pílový list spôsobí pohyb píly proti smeru rezu a reže všetko, čo mu stojí v ceste. Pamätajte na to, že pílový list istú dobu dobieha.
 - ❑ **Nepracujte pílou nad hlavou.** V takom prípade by ste nemali nad ručným elektrickým náradím dostatočnú kontrolu.
 - ❑ **Používajte vhodné prístroje na vyhľadávanie skrytých elektrickým vedení a potrubí, aby ste ich nenavrtali, alebo sa obráťte na miestne energetické podniky.** Kontakt s elektrickým vodičom pod napätím môže spôsobiť požiar alebo mať za následok zásah elektrickým prúdom. Poškodenie plynového potrubia môže mať za následok explóziu. Preniknutie do vodovodného potrubia spôsobí vecnú škodu.
 - ❑ **Nepoužívajte ručnú kotúčovú pílu ako stacionárne náradie.** Nie je konštruovaná na používanie s rezacím stolom.
 - ❑ **Nepoužívajte pílové listy z rýchloreznej ocele HSS.** Takéto pílové listy sa môžu ľahko zlomiť.
 - ❑ **Nepoužívajte žiadne brúsne kotúče.** Toto náradie nie je schválené na používanie s brúsnyimi kotúčmi.
 - ❑ **Pri práci držte ručné elektrické náradie pevne oboma rukami a zabezpečte si stabilný postoj.** Pomocou dvoch rúk sa ručné elektrické náradie ovláda bezpečnejšie.
 - ❑ **Zabezpečte obrobok.** Obrobok upnutý pomocou upínacieho zariadenia alebo zveráka je bezpečnejší ako obrobok pridržiavaný rukou.
- Počkajte na úplné zastavenie ručného elektrického náradia, až potom ho odložte.** Pracovný nástroj sa môže zaseknúť a môže zapríčiniť stratu kontroly nad ručným elektrickým náradím.
- ❑ Tlačidlom aretácie vretena sa smie manipulovať len vtedy, keď je náradie zastavené.
 - ❑ Nedotýkajte sa rotujúceho nástroja! Triesky a podobné zvyšky odstraňujte len vtedy, keď náradie stojí.
 - ❑ Pílový list (kotúč) sa nesmie pribrzďovať bočným tlakom.
 - ❑ Pohyblivý ochranný kryt sa musí dať voľne pohybovať a samočinne, ľahko a presne sa vracáť do svojej koncovej polohy.
 - ❑ Pri rezaní materiálov, pri ktorých sa uvoľňuje veľké množstvo prachu, treba náradie pravidelne čistiť. Bezchybné fungovanie ochranných prvkov náradia (napríklad ochranného krytu) musí byť pri používaní vždy zaručené.
 - ❑ Materiály, z ktorých vzniká pri obrábaní zdraviu škodlivý prach alebo pary (napr. azbest), sa nesmú obrábať.
 - ❑ Prekontrolujte obrobok, či neobsahuje cudzie telesá (napr. kince). Pri práci ustavične dávajte pozor na to, aby ste nezarezali do kincov a pod.
 - ❑ Ak je pílový list niečím blokován, náradie okamžite vypnite.
 - ❑ Nepokúšajte a rezať extrémne malé obrobky.
 - ❑ Pri obrábaní musí obrobok pevne priliehať na podložku a musí byť zabezpečený proti posunutiu.
 - ❑ Používajte len také pílové listy, ktoré sú vhodné pre obrábaný materiál.
 - ❑ Nikdy nedovoľte používať náradie deťom.
 - ❑ **Používajte len originálne príslušenstvo Würth.**

Technické parametre

Ručná kotúčová píla	HKS 55 Combi
Číslo výrobku	0702 157 X
Príkon	1200 W
Počet voľnooběžných obrátok	2000 - 5200 min ⁻¹
Upínací otvor pílového listu	20 mm
Pílový list-Ø	160 mm
Max. dĺžka rezu pri 90°/45° 90°	55 mm
Max. dĺžka rezu pri 90°/45° 45°	40 mm
Hmotnosť	3,4 kg

*Poruchy s veľkou energetickou náročnosťou a vysokou frekvenciou môžu spôsobiť kolísanie obrátok náradia. To sa stratí okamžite, len čo tieto poruchy zmiznú.

Ovládacie prvky

- Otvor na vyhadzovanie triesok/prípojka na odsávanie triesok
- Aretačná skrutka na nastavovanie uhla zošíkmenia
- Paralelný doraz
- Ochranný kryt
- Upevňovacia skrutka
- Aretačná skrutka pre paralelný doraz
- Nastavovacia skrutka pre klznú lištu (príslušenstvo)
- Prídavná rukoväť
- Upínacia páčka pre výkyvný ochranný kryt
- Základná doska
- Vypínač
- Rukoväť
- Stupnica pre uhol zošíkmenia
- Držiak kábla
- Indikácia preťaženia
- Nastavovacie koliesko predvoľby počtu obrátok
- Páčka na nastavovanie hĺbky rezu
- Kľúč na skrutky s vnútorným šesťhranom
- Stupnica hĺbky rezu
- Hĺbkový doraz
- Páčka pre hĺbkový doraz
- Pílový list
- Upínacia príručka

- Aretačné tlačidlo vretena
- Nastavovacia (aretačná) skrutka
- Kontramatica

Zobrazené príslušenstvo čiastočne nepatrí do základnej výbavy.

Používanie podľa určenia

Náradie je určené na rezanie rovných a šikmých pozdĺžnych a priečných rezov do 45° do dreva s použitím pevnej podložky.

Dodržiavajte odporúčania priložené k pílovému listu.

Za škody spôsobené používaním náradia inak ako podľa určenia ručí používateľ.

Nastavenie hĺbky rezu/uhla zošíkmenia

- Pred každou manipuláciou s náradím vytiahnite zástrčku zo zásuvky.

Nastavenie hĺbky rezu (pozri hlavný obrázok/obrázok A)

- Uvoľnite upínaciu páčku **17** a nastavte náradie do najvyššej polohy.
- Uvoľnite páčku **21**. Nastavte pomocou hĺbkového dorazu **20** požadovanú hĺbku rezu na stupnici **19**. Potom páčku **21** opäť utiahnite.
- Zatlačte náradie smerom dole a upínaciu páčku **17** utiahnite.

 **Optimálny výsledok dosiahnete vtedy, keď bude pílový list presahovať z obrobku cca 5–8 mm.**

Nastavenie uhla zošíkmenia (pozri hlavný obrázok)

Uhol zošíkmenia rezu sa dá nastavovať v rozsahu 0° až 45°.

- Uvoľnite aretačnú skrutku **2**.
- Nastavte uhol zošíkmenia tak, že základnú dosku **10** sklopíte smerom dole. Nastavený uhol zošíkmenia sa ukáže na stupnici **13**.
- Aretačnú skrutku **2** znova utiahnite.

Výmena/justovanie pílového listu

- ❑ **Pred každou manipuláciou s náradím vytiahnite zástrčku zo zásuvky.**
- ❑ **Pri vkladaní a pri výmene pílového listu používajte pracovné rukavice.**

Výmena pílového listu (pozri obrázok B)

- Držte tlačidlo aretácie vretena **24** v stlačenej polohe a otáčajte pílový list pomocou kľúča na skrutky s vnútorným šesťhranom **18** dovtedy, kým zaskočí. Tlačidlo aretácie vretena uvoľnite.
- Stlačte tlačidlo aretácie vretena **24**, otočte ochranný kryt až na doraz späť a ochranný kryt opäť pustite.
- Upevňovaciu skrutku **5** vyskrutkujte otáčaním proti smeru pohybu hodinových ručičiek a demontujte pílový list **22** a upínaciu prírubu **23**.
- Vymeňte pílový list. Šípka smeru otáčania na pílovom liste sa musí zhodovať so šípkou smeru otáčania na ochrannom kryte pílového listu **4**.
- **Používajte len ostré a nepoškodené pílové listy. Nepoužívajte pílové listy, ktoré majú trhliny, ani také, ktoré majú zmenený tvar. Nepoužívajte pílové listy z vysoko výkonnej rýchloreznej ocele (oceľ HSS). Nepoužívajte pílové listy, ktorých kvalita nezodpovedá uvedeným charakteristikám. Použitý pílový list musí byť vhodný pre uvedený voľnobežný počet obrátok náradia. Používajte len taký pílový list, ktorý sa hodí pre daný druh rezaného materiálu.**
- Aby bolo zabezpečené spoľahlivé fungovanie bezpečnostnej spojky, musí byť styková plocha medzi upevňovacou skrutkou **5** a pílovým listom bez pilín a musí byť namastená tenkou vrstvou tuku. Používajte univerzálny tuk (DIN 51825 - ME/HC 3/4K - 30)!
- Upevňovaciu skrutku **5** utiahnite. Vytočte ochranný kryt dozadu až na doraz, aby ste uvoľnili aretáciu vretena a ochranný kryt uzavrite.

Justovanie pravého uhla pílového listu (pozri obrázok C)

- Pomocou uhlomera skontrolujte, či pílový list tvorí so základnou doskou pravý uhol.
- Ak je potrebné nové justovanie (nastavenie):
- Uvoľnite obe nastavovacie skrutky **2**.
 - Uvoľnite kontramaticu **26** a pomocou aretačnej (nastavovacej) skrutky **25** skorigujte uhol rezu.
 - Potom znova utiahnite kontramaticu **26** aj obe aretačné skrutky **2**.

Odsávanie prachu/triesok

- ❑ **Pred každou manipuláciou s náradím vytiahnite zástrčku zo zásuvky.**

Vyhadzovanie triesok

Otvor na vyhadzovanie triesok **1** pravidelne čistite. Na vyčistenie upchatého otvoru na vyhadzovanie triesok použite vhodný nástroj (napr. kúsok dreva, stlačený vzduch a pod.).

- ☞ **Nesiahajte do otvoru na vyhadzovanie triesok **1** prstami.**

Nútené odsávanie

Používajte podľa možnosti zariadenie na odsávanie prachu. Aby ste dosiahli vysoký stupeň účinnosti odsávania, používajte spolu s týmto ručným elektrickým náradím vhodný vysávač.

Náradie sa pripojí priamo do zásuvky priemyselného vysávača Würth s automatickým režimom. Pri spustení ručného elektrického náradia sa vysávač automaticky zapne.

Na odsávanie prepojte odsávací nátrubok s adaptérom a ten zasuňte do nasávacieho otvoru odsávacieho zariadenia **1**. Používajte na tento účel špeciálny adaptér (702 400 042, príslušenstvo)

Postarajte sa o dobré vetranie svojho pracoviska.

Odporúčame Vám používať ochrannú dýchaciu masku s filtrom triedy P2.

Dodržiavajte aj predpisy vlastnej krajiny, týkajúce sa konkrétneho obrábaného materiálu.

Uvedenie do prevádzky

Všimajte si sieťové napätie: Zdroj prúdu musí mať hodnotu zodhnú s údajmi na typovom štítku prístroja.

Regulácia počtu obrátok

Nastavovacím kolieskom **4** sa dá nastaviť potrebný počet obrátok (aj počas chodu náradia).

Potrebný počet obrátok závisí od druhu obrábaného materiálu a od pracovných podmienok a dá sa zistiť na základe praktickej skúšky.

Po dlhšom používaní náradia s nižšími obrátkami nechajte náradie približne 3 minúty bežať bez zaťaženia na maximálne obrátky, aby motor vychladol.

Stupne počtu obrátok:

	min ⁻¹
1	2000
2	2500
3	3300
4	4000
5	4600
6	5200

Indikácia preťaženia

Pri zapnutí náradia sa táto indikácia **15** na okamih rozsvieti a signalizuje tým prevádzkovú pohotovosť.

Ak indikácia **15** zasvieti počas prevádzky náradia, naznačuje to preťaženie motora. V takomto prípade ihneď zredukujte zaťaženie, resp. nechajte motor vychladnúť.

Zapnutie/vypnutie

Zapnutie: Stlačte blokovanie zapnutia vypínača **10** smerom dole a podržte ho v tejto polohe. Potom stlačte vypínač **11**.

Vypnutie: Uvoľnite vypínač **11**.

 **Nezapínajte ani nevypínajte ručné elektrické náradie vtedy, keď sa pílový list dotýka obrobku alebo nejakých iných materiálov.**

Držiak kábla

Aby sa sieťová šnúra nepoškodila, vkladajte ju do držiaka kábla **14**. Takýmto spôsobom bude zabezpečené, že sieťová šnúra sa bude vždy nachádzať mimo priestoru rezania.

Pracovné pokyny

Veďte náradie jednou rukou za rukoväť **12** a druhou rukou vždy za prídavnú rukoväť **8**.

Značka **27** uľahčuje rezanie pozdĺž čiary nakreslenej na obrobku.

Táto značka pritom zodpovedá ľavej hrane rezu pílového listu.

Paralelný doraz

Paralelný doraz **3** sa dá namontovať na náradie buď na pravú stranu alebo na ľavú stranu.

Uvoľnite obe aretačné skrutky **6** a založte obe vodiace tyče do upevňovacích otvorov na základnej doske.

Ak robíte rezy paralelne k hrane obrobku: Dorazová lišta musí smerovať dole.

Ak robíte rezy paralelne k vodiacej hrane na obrobku: Dorazová lišta musí smerovať hore.

Pri nastavovaní paralelného dorazu **3** dávajte pozor na rovnobežnosť s obrobkom. Obe aretačné skrutky **6** opäť utiahnite.

Rezanie úzkych zárezov

Pomocou tohto náradia sa dajú robiť veľmi úzke zárezy tesne pri stene (napr. tieňové drážky). Na tento účel treba viesť ochranný kryt pozdĺž steny.

Rezanie zapichovaním

 **NEBEZPEČEN** Nebezpečenstvo spätného rázu! Držte náradie pevne oboma rukami za príslušné rukoväte. Aby ste držali náradie počas zapichovania (zanorovania) spoľahlivejšie a bezpečnejšie, musíte mať zadnú hranu základnej dosky náradia opretú o nejaký pevný podklad.

Uhol zošikmenia musí byť pritom nastavený na hodnotu 0°.

- Uvoľnite upínaciu páčku **17** a nastavte hornú časť náradia do najvyššej polohy.
- Otvorte ochranný kryt páčkou **9** do takej miery, aby sa dalo náradie priložiť na obrobok.

- Uvoľnite páčku **21**. Nastavte pomocou hĺbkového dorazu **20** požadovanú hĺbku rezu na stupnici **19**. Potom páčku **21** opäť utiahnite.
- Upínaciu páčku **17** neuťahujte, aby zostala funkcia zapichovania zachovaná.
- Dajte pozor na to, aby zadná základná doska náradia ležala pevne na podklade a zapnite náradie.
- Pri práci ručné elektrické náradie dobre držte. Pomaly stláčajte náradie smerom dole a vykonajte rez rovnomerným posuvom.

Rezací výkon a kvalita rezu závisia predovšetkým od stavu pílového kotúča a tvaru jeho zubov. Používajte preto len ostré pílové kotúče, ktoré sú pre daný materiál vhodné.

Správny výber pílového kotúča sa riadi druhom dreva, kvalitou dreva a tým, či sa požadujú pozdĺžne alebo priečne rezy.

Prach z bukového a dubového dreva je mimoriadne zdraviu škodlivý, preto vždy pracujte len s odsávaním.

Údržba a čistenie

- Pred každou manipuláciou s náradím vytiahnite zástrčku zo zásuvky.**
- Náradie a vetracie štrbiny udržiavajte vždy v čistote.

Ochranný kryt sa pílového listu sa musí dať vždy voľne pohybovať a musí sa samočinne uzatvárať. Priestor ochranného krytu pílového listu udržiavajte preto vždy v čistote. Prach a triesky odstraňujte vyfúkaním tlakovým vzduchom alebo pomocou štetca.

Pílové kotúče bez ochrannej teflónovej vrstvy možno chrániť proti korózii nanosením tenkej vrstvy neutrálneho oleja alebo vazelíny. Pred použitím ochrannú vrstvu z pílového kotúča odstráňte, pretože inak by spôsobovala znečistenie rezaného dreva.

Zvyšky živice a gleja na pílovom kotúči spôsobujú zníženie kvality rezu. Pílový kotúč preto hneď po použití vyčistite.

Ak by výrobok napriek starostlivej výrobe a kontrole predsa len prestal niekedy fungovať, treba dať opravu vykonať autorizovanej servisnej opravovni elektrického náradia Würth.

Pri všetkých dopytoch a objednávkach náhradných súčiastok uvádzajte bezpodmienečne objednávacie číslo výrobku uvedené na typovom štítku.

Aktuálny zoznam náhradných súčiastok pre toto náradie nájdete na Internete na stránke „<http://www.wuerth.com/partsmanager>“ alebo v najbližšej pobočke Würth.

Likvidácia

Ručné elektrické náradie, príslušenstvo a obal treba dať na recykláciu šetriacu životné prostredie.



Len pre krajiny EÚ:

Neodhadzujte ručné elektrické náradie do komunálneho odpadu!

Podľa Európskej smernice 2002/96/EG o starých

elektrických a elektronických výrobkoch a podľa jej aplikácií v národnom práve sa musia už nepoužiteľné elektrické produkty zbierať separovane a dať na recykláciu zodpovedajúcu ochrane životného prostredia.

Záruka

Na tento výrobok Würth poskytujeme záruku od dátumu kúpy (preukázanie účtovným dokladom alebo dodacím listom) podľa zákonných ustanovení platných pre konkrétnu krajinu. Vzniknuté poškodenia budú odstránené náhradnou dodávkou alebo opravou.

Poškodenia, ktoré boli spôsobené prirodzeným opotrebovaním, preťažovaním alebo neodbornou manipuláciou, sú zo záruky vylúčené.

Uznávajú sa len také reklamácie, ak je náradie v nezobranom stave zaslané do pobočky Würth, externému predajcovi produktov Würth alebo autorizovanej servisnej opravovni ručného elektrického náradia Würth.

Informácia o hlučnosti/vibráciách

Hodnoty namerané v súlade s EN 60 745.

Hodnotená úroveň hluku náradia je zvyčajne:
 úroveň akustického tlaku L_{pA}/K_{pA} dB (A) 94/3;
 úroveň akustického výkonu
 L_{WA}/K_{WA} dB (A) 105/3.

Používajte chrániče sluchu!

Celkové hodnoty vibrácií (súčet vektorov troch smerov) zisťované podľa normy EN 60 745:

Hodnota emisie vibrácií $a_{h,D} = 3,0 \text{ m/s}^2$,
 nepresnosť merania $K_{h,D} = 1,5 \text{ m/s}^2$.

Úroveň kmitov uvedená v týchto pokynoch bola nameraná podľa meracieho postupu uvedeného v norme EN 60745 a možno ju používať na vzájomné porovnávanie rôznych typov ručného elektrického náradia. Hodí sa aj na predbežný odhad zaťaženia vibráciami.

Uvedená hladina zaťaženia vibráciami reprezentuje hlavné druhy používania tohto ručného elektrického náradia. Avšak v takých prípadoch, keď sa toto ručné elektrické náradie využíva na iné druhy použitia, s odlišnými pracovnými nástrojmi alebo sa podrobuje nedostatočnej údržbe, môže sa hladina zaťaženia vibráciami od týchto hodnôt odlišovať. To môže výrazne zvýšiť zaťaženie vibráciami počas celej pracovnej doby.

Na presný odhad zaťaženia vibráciami počas určitého časového úseku práce s náradím treba zohľadniť doby, počas ktorých je ručné elektrické náradie vypnuté alebo doby, keď je náradie síce zapnuté a beží, ale v skutočnosti nepracuje. Táto okolnosť môže výrazne redukovať zaťaženie vibráciami počas celej pracovnej doby.

Na ochranu osoby pracujúcej s náradím pred účinkami zaťaženia vibráciami vykonajte ďalšie bezpečnostné opatrenia, ako sú napríklad:
 Údržba ručného elektrického náradia a používaných pracovných nástrojov,
 zabezpečenie zachovania teploty rúk,
 organizácia jednotlivých pracovných úkonov.

CE Vyhlásenie o konformite

Na vlastnú zodpovednosť vyhlasujeme, že tento výrobok je v zhode s nasledujúcimi normami alebo normatívnymi dokumentami:

EN 60 745 podľa ustanovení smerníc 98/37/EG (->28.12.09), 2006/42/EG (29.12.09->), 2004/108/EG.

CE 08

Adolf Würth GmbH & Co. KG



P. Zürn

A. Kräutle

RO**⚠ Pentru siguranța dumneavoastră****Citiți toate instrucțiunile și îndrumările privind siguranța.**

Nerespectarea instrucțiunilor și îndrumărilor privind siguranța pot cauza electrocutare, incendii și/sau răni grave. Păstrați toate instrucțiunile și îndrumările privind siguranța în vederea utilizării viitoare.



Nu este permis ca mașina să fie umedă și nici să fie folosită în mediu umed.



Purtați ochelari de protecție și căști de protecție fonică.



Dacă aveți părul lung, prindeți-l într-o plasă de protecție. Purtați îmbrăcăminte de lucru strânsă pe corp.



În timpul montării și înlocuirii pânzei de ferăstrău purtați mănuși de protecție.

Instrucțiuni privind siguranța specifice mașinii**⚠ PERICOL**

Țineți mâinile departe de zona de tăiere și de pânza de ferăstrău. Cea de-a doua mână

țineți-o pe mânerul suplimentar sau pe carcasa motorului. Dacă țineți ambele mâini pe ferăstrăul circular, pânza de ferăstrău nu le poate răni.

- ❑ **Nu introduceți mâna sub piesa de lucru.**
Apărătoarea nu vă poate proteja sub piesa de lucru.
- ❑ **Adaptați adâncimea de tăiere la grosimea piesei de lucru.** Sub piesa de lucru ar trebui să se poată vedea mai puțin decât înălțimea întregă a unui dinte.
- ❑ **Nu fixați niciodată piesa de lucru ce urmează a fi tăiată ținând-o în mână sau pe picior. Asigurați piesa de lucru prin fixare într-un sistem de prindere stabil.** Este important să fixați bine piesa de lucru, pentru a reduce la minimum pericolul de contact corporal, blocare a pânzei de ferăstrău sau de pierdere a controlului asupra acesteia.
- ❑ **Apucați scula electrică numai de mânerle izolate, atunci când executați lucrări la care există riscul ca scula electrică să atingă conductori electrici ascunși.** Contactul cu un conductor aflat sub tensiune pune sub tensiune și componentele metalice ale sculei electrice și duce la electrocutare.

- ❑ **La tăierea longitudinală folosiți întotdeauna un opritor sau un limitator paralel pentru margini.** Acesta sporește precizia de tăiere și diminuează posibilitatea blocării pânzei de ferăstrău.
- ❑ **Folosiți întotdeauna pânze de ferăstrău de dimensiuni corespunzătoare și cu orificiu de prindere adecvat (de ex. în formă de stea sau rotund).** Pânzele de ferăstrău care nu se potrivesc elementelor de montaj ale ferăstrăului, se vor roti excentric și vor duce la pierderea controlului.
- ❑ **Nu folosiți niciodată șaibe sau șuruburi deteriorate sau greșite pentru prinderea pânzelor de ferăstrău.** Șaibele și șuruburile pentru prinderea pânzelor de ferăstrău au fost concepute special pentru ferăstrăul dumneavoastră, în vederea atingerii unor performanțe și a unei siguranțe optime în exploatare.

Cauzele și evitarea unui recul:

- Reculul este o reacție bruscă provocată de o pânză de ferăstrău înțepenită, blocată sau aliniată greșit, care face ca ferăstrăul necontrolat să se ridice și să iasă afară din piesa de lucru, deplasându-se în direcția operatorului.
- Dacă pânza de ferăstrău se agață sau se înțepenește în fâgașul de tăiere care se închide, ea se blochează iar puterea motorului aruncă ferăstrăul înapoi, în direcția operatorului.
- Dacă pânza de ferăstrău se răsucește sau se aliniază greșit în tăietură, dinții muchiei posterioare a pânzei de ferăstrău se pot agața în suprafața piesei de lucru, ceea ce face pânza de ferăstrău să iasă afară din fâgașul de tăiere iar ferăstrăul să sară înapoi, în direcția operatorului.

Reculul este consecința utilizării greșite sau defectuoase a ferăstrăului. El poate fi împiedicat prin măsuri preventive adecvate:

- ❑ **Apucați strâns ferăstrăul cu ambele mâini și aduceți-vă brațele într-o poziție, în care să reziste forțelor de recul. Staționați întotdeauna lateral față de pânza de ferăstrău, nu aduceți niciodată pânza de ferăstrău pe aceeași linie cu corpul dv.** În caz de recul ferăstrăul poate sări înapoi, însă operatorul are posibilitatea de a stăpâni forțele de recul prin adoptarea unor măsuri preventive adecvate.
- ❑ **În cazul în care pânza de ferăstrău se blochează sau dacă dumneavoastră întrerupeți lucrul, deconectați ferăstrăul și imobilizați piesa de lucru, până când ferăstrăul se oprește complet din funcționare. Nu încercați în niciun caz să îndepărtați piesa de lucru sau să o trageți înapoi, cât timp pânza de ferăstrău se mai mișcă încă, în caz contrar putându-se produce recul.** Stabiliți și îndepărtați cauza blocării pânzei de ferăstrău.
- ❑ **Atunci când doriți să reporniți ferăstrăul rămas în piesa de lucru, centrați pânza de ferăstrău în fâgașul de tăiere și verificați dacă dinții acesteia nu sunt agațați în piesa de lucru.** Dacă pânza de ferăstrău este înțepenită, ea poate ieși afară din piesa de lucru sau provoca un recul la repornirea ferăstrăului.

**Pentru siguranța dumneavoastră**

- ❑ **Sprrijiniți plăcile mari pentru a diminua riscul unui recul provocat de o pânză de ferăstrău înțepenită.** Plăcile mari se pot încovoia sub propria greutate. Plăcile trebuie sprrijinite pe ambele laturi, atât în apropierea făgașului de tăiere cât și pe margine.
 - ❑ **Nu folosiți pânze de ferăstrău tocite sau deteriorate.** Pânzele de ferăstrău cu dinți tociți sau aliniați greșit produc, din cauza făgașului de tăiere prea îngust, o frecare crescută, înțepenirea pânzei de ferăstrău și recul.
 - ❑ **Înainte de tăiere fixați prin strângere dispozitivele de reglare a adâncimii și a unghiului de tăiere.** Dacă în timpul tăierii reglajele se modifică, pânza de ferăstrău se poate înțepeni și provoca apariția reculului.
 - ❑ **Fiți foarte precauți atunci când executați „tăieri cu penetrare directă în material“ în pereți deja construiți sau în alte sectoare fără vizibilitate.** Pânza de ferăstrău care pătrunde în perete se poate bloca în obiecte ascunse și provoca recul.
 - ❑ **Nu folosiți ferăstrăul dacă apărătoarea inferioară nu se poate mișca liber și nu se închide instantaneu. Nu fixați și nu legați niciodată apărătoarea inferioară în poziție deschisă.** Dacă ferăstrăul cade accidental pe jos, apărătoarea inferioară se poate îndoi. Deschideți apărătoarea inferioară cu maneta de retragere și asigurați-vă că se poate mișca liber și că, în toate unghiurile și adâncimile de tăiere, nu atinge nici pânza de ferăstrău, nici celelalte componente.
 - ❑ **Verificați funcționarea arcului apărătorii inferioare. Înainte de întrebuițare întrețineți ferăstrăul în caz că apărătoarea inferioară și arcul nu lucrează impecabil.** Componentele deteriorate, depunerile vâscoase sau aglomerările de așchii produc funcționarea întârziată a apărătorii inferioare.
 - ❑ **Nu deschideți cu mâna apărătoarea inferioară decât în cazul tăierilor speciale cum ar fi tăierile cu penetrare directă în material sau tăierile unghiulare. Deschideți apărătoarea inferioară acționând maneta de tragere înapoi a acesteia și apoi eliberați-o imediat ce pânza de ferăstrău a pătruns în piesa de lucru.** În cazul tuturor celorlalte lucrări de tăiere, apărătoarea inferioară trebuie să lucreze automat.
 - ❑ **Nu puneți ferăstrăul pe bancul de lucru sau pe podea, fără ca apărătoarea inferioară să acopere pânza de ferăstrău.** O pânză de ferăstrău neprotejată, care se mai învâрте din inerție, mișcă ferăstrăul în sens contrar direcției de tăiere și taie tot ce îi stă în cale. Respectați timpul necesar opririi ferăstrăului după acționarea întrerupătorului.
 - ❑ **Nu lucrați cu ferăstrăul deasupra capului.** În această poziție nu puteți controla suficient scula electrică.
 - ❑ **Folosiți detectoare adecvate pentru a depista conductorii și conducte de alimentare ascunse sau adresați-vă în acest scop regiei locale furnizoare de utilități.** Atingerea conductorilor electrici poate duce la incendiu și electrocutare. Deteriorarea unei conducte de gaz poate duce la explozie. Străpungerea unei conducte de apă provoacă pagube materiale.
 - ❑ **Nu folosiți scula electrică în regim staționar.** Aceasta nu este destinată utilizării împreună cu masa de lucru pentru ferăstrău.
 - ❑ **Nu întrebuițați pânze de ferăstrău din oțel de înaltă performanță.** Astfel de pânze de ferăstrău se pot rupe cu ușurință.
 - ❑ **Nu folosiți discuri de șlefuit.** Utilizarea discurilor de șlefuit nu este admisă pentru această sculă electrică.
 - ❑ **Apucați strâns mașina în timpul lucrului și adoptați o poziție stabilă.** Scula electrică se conduce mai bine cu ambele mâini.
 - ❑ **Asigurați piesa de lucru.** O piesă de lucru fixată cu dispozitive de prindere sau într-o menghină este ținută mai sigur decât cu mâna dumneavoastră.
- Înainte de a pune jos scula electrică așteptați ca aceasta să se oprească complet.** Dispozitivul de lucru se poate agăța și duce la pierderea controlului asupra sculei electrice.
- ❑ Tasta de blocare a axului poate fi acționată numai cu mașina oprită.
 - ❑ Nu atingeți accesoriul care se rotește! Îndepărtați așchiiile și altele asemănătoare numai atunci când mașina este oprită.
 - ❑ Nu este permisă frânarea pânzei de ferăstrău prin contrapresare laterală.
 - ❑ Apărătoarea mobilă trebuie să se poată mișca liber, să revină automat, ușor și exact în poziția sa finală.
 - ❑ La debitarea materialelor care degajă mult praf, mașina trebuie curățată regulat. Trebuie garantată funcționarea impecabilă a echipamentelor de protecție (de ex. apărătoarea).
 - ❑ Nu este permisă prelucrarea materialelor care degajă pulberi sau vapori nocivi în timpul prelucrării (de ex. azbestul).
 - ❑ Controlați piesa de lucru cu privire la corpuri străine. În timpul lucrului aveți grijă să nu tăiați cuie sau altele asemănătoare.
 - ❑ În cazul blocării pânzei de ferăstrău deconectați imediat mașina.
 - ❑ Nu încercați să tăiați piese de lucru extrem de mici.
 - ❑ În timpul prelucrării, piesa de lucru trebuie să fie fixată ferm și asigurată împotriva deplasării.
 - ❑ Folosiți numai pânze de ferăstrău adecvate pentru materialul de prelucrat.
 - ❑ Este absolut interzis copiilor să folosească mașina.
 - ❑ **Folosiți numai accesorii originale Würth.**

Specificații tehnice

Ferăstrău circular	HKS 55 Combi
Număr articol	0702 157 X
Putere nominală	1200 W
Turație la mers în gol*	2000 - 5200 min ⁻¹
Gaură de prindere a pânzei de ferăstrău	20 mm
Ø pânză de ferăstrău	160 mm
Adâncime de tăiere max. la 90°	55 mm
Adâncime de tăiere max. la 45°	40 mm
Greutate	3,4 kg

*Curenții de interferență de frecvență înaltă și voltaj înalt pot provoca fluctuații ale turației. Acestea dispar însă imediat ce interferențele sunt eliminate.

Elementele mașinii

- 1 Eliminarea așchilor/racord pentru instalație de aspirare a prafului
- 2 Șurub de fixare pentru dispozitivul de reglare a unghiului de tăiere oblică
- 3 Limitator paralel
- 4 Apărătoare
- 5 Șurub de fixare
- 6 Șurub de fixare pentru limitator paralel
- 7 Șurub de reglare pentru șina de alunecare (accesoriu)
- 8 Mâner suplimentar
- 9 Pârghie de fixare pentru apărătoare
- 10 Placă de bază
- 11 Întrerupător pornit/oprit
- 12 Mâner
- 13 Scala gradată a unghiurilor de tăiere oblică
- 14 Ghidaj pentru cablu
- 15 Indicator de suprasarcină
- 16 Rozetă de reglare pentru preselectia turației
- 17 Manetă de reglare a adâncimilor de tăiere
- 18 Cheie imbus
- 19 Scală gradată a adâncimii de tăiere
- 20 Limitator de reglare a adâncimii de tăiere
- 21 Pârghie pentru limitatorul de reglare a adâncimii de tăiere
- 22 Pânză de ferăstrău
- 23 Flanșă de strângere

- 24 Tastă de blocare
- 25 Șurub de ajustare
- 26 Contrapiuliță

Parțial accesoriile ilustrate sau descrise nu sunt cuprinse în setul de livrare.

Utilizare conform destinației

Mașina este destinată executării operațiilor de tăiere rectilinie, longitudinală și transversală a lemnului, cu reazem fix pe material, și într-un unghi de înclinare de până la 45°.

Respectați recomandările privind pânzele de ferăstrău.

Defecțiunile provocate de folosirea necorespunzătoare scopului de utilizare precizat cad în sarcina utilizatorului.

Reglarea adâncimii de tăiere/ unghiului de tăiere oblică

- Înaintea oricăror intervenții asupra mașinii scoateți ștecherul din priză de curent.

Reglarea adâncimii de tăiere (vezi figura principală/figura A)

- Eliberați pârghia de fixare **17** și aduceți mașina în poziția cea mai de sus.
- Eliberați pârghia **21**. Reglați adâncimea de tăiere dorită cu ajutorul limitatorului **20** pe scala gradată **19**. Strângeți din nou bine pârghia **21**.
- Împingeți mașina în jos și strângeți bine pârghia de fixare **17**.

 **Veți obține rezultate optime de lucru dacă pânza de ferăstrău iese afară cu cca. 5–8 mm din piesa de prelucrat.**

Reglarea unghiului de tăiere oblică (vezi figura principală)

Unghiul de tăiere oblică poate fi reglat între 0° și 45°.

- Slăbiți șurubul de fixare **2**.
- Pentru a putea regla unghiul de tăiere oblică rabatați în jos talpa de fixare **10**. Unghiul reglat apare pe scala **13**.
- Strângeți din nou la loc șurubul de fixare **2**.



Înlocuirea/ ajustarea pânzei de ferăstrău

- ❑ Înaintea oricăror intervenții asupra mașinii scoateți ștecherul din priza de curent.
- ❑ Purtați mănuși de protecție la montarea și schimbarea pânzei de ferăstrău.

Înlocuirea pânzei de ferăstrău (vezi figura B)

- Mențineți apăsată tasta de blocare a axului **24** și răsuciți pânza de ferăstrău cu cheia imbus **18** până se înclichetează. Eliberați tasta de blocare a axului.
- Apăsăți tasta de blocare a axului **24**, întoarceți apărătoarea înapoi spre spate până la punctul de oprire și eliberați apărătoarea.
- Răsuciți șurubul de fixare **5** în sens contrar mișcării acelor de ceasornic și demontați pânza de ferăstrău **22** și flanșa de prindere **23**.
- Schimbați pânza de ferăstrău. Sensul săgeții direcției de rotație de pe pânza de ferăstrău trebuie să coincidă cu cel al săgeții de pe apărătoarea pânzei de ferăstrău **4**.
- **Folosiți numai pânze de ferăstrău ascuțite, nedeteriorate. Nu folosiți pânze de ferăstrău fisurate sau deformate. Nu folosiți pânze de ferăstrău de oțel rapid înalt aliat (HSS). Nu folosiți pânze de ferăstrău care nu corespund caracteristicilor specificate. Pânza de ferăstrău trebuie să fie adecvată pentru turația de mers în gol. Folosiți o pânză de ferăstrău adecvată pentru materialul ce urmează a fi tăiat.**
- Pentru funcționarea corespunzătoare a cuplajului de siguranță, suprafața de contact dintre șurubul de fixare **5** și pânza de ferăstrău trebuie să fie eliberată de rumeguș și să fie acoperită cu o peliculă subțire de unsoare. Folosiți unsoare universală (DIN 51825 - ME/HC 3/4K -30)!
- Strângeți bine șurubul de fixare **5**. Întoarceți înapoi apărătoarea până la punctul de oprire pentru a debloca axul și închideți apărătoarea.

Ajustarea perpendicularității pânzei de ferăstrău (vezi figura C)

- Verificați cu un echer dacă pânza de ferăstrău este perpendiculară pe talpa de fixare.

Dacă este necesară o ajustare:

- Slăbiți cele două șuruburi de fixare **2**.
- Slăbiți contrapiulița **26** și corectați unghiul de tăiere cu ajutorul șurubului de ajustare **25**.
- Strângeți apoi din nou bine contrapiulița **26** și cele două șuruburi de fixare **2**.

Aspirarea prafului/șpanului

- ❑ Înaintea oricăror intervenții asupra mașinii scoateți ștecherul din priza de curent.

Evacuarea șpanului

Curățați regulat orificiul de evacuare a șpanului **1**. Dacă orificiul de evacuare a șpanului s-a înfundat, curățați-l cu o unealtă adecvată (de ex. un bețișor, aer comprimat etc.).

 **Nu introduceți degetele în evacuarea șpanului 1.**

Aspirare cu instalație exterioară

Dacă este posibil folosiți un aspirator de praf. Pentru a asigura un grad ridicat de aspirare a prafului, folosiți un aspirator adecvat împreună cu această sculă electrică.

Scula electrică poate fi racordată direct la priza unui aspirator de praf industrial WÜRTH cu funcționare automată. Acesta pornește automat odată cu pornirea sculei electrice.

Pentru aspirare, racordați ștuțul furtunului de aspirare la adaptor și introduceți-l pe acesta din urmă în orificiul de prindere pentru echipamentul de aspirare 1. Folosiți pentru aceasta adaptorul special (702 400 042, accesoriu).

Asigurați buna aerisire a locului de muncă.

Se recomandă purtarea unei măști de protecție a respirației cu clasa de filtrare P2.

Respectați prescripțiile valabile în țara dumneavoastră privind materialele de prelucrat.

Punere în funcțiune

Atenție la tensiunea de rețea: Tensiunea furnizată de sursa de curent trebuie să coincidă cu datele de plăcuța indicatoare a tipului de mașină.

Preselecția turației

Cu rozeta de reglare **4** poate fi preselectată turația dorită (chiar în timpul funcționării sculei electrice).





Turația necesară depinde de material și de condițiile de lucru și poate fi determinată printr-o probă practică.

După lucrul mai îndelungat cu o turație redusă, lăsați mașina să funcționeze în gol la turația maximă aprox. 3 min., pentru a se răci.

Trepte ale turației:

	min ⁻¹
1	2000
2	2500
3	3300
4	4000
5	4600
6	5200

Indicator de suprasarcină

Indicatorul **15** se aprinde pentru scurt timp în momentul pornirii mașinii și semnalizează faptul că aceasta este pregătită de funcționare.

Dacă indicatorul **15** se aprinde în timpul funcționării, aceasta indică faptul că motorul este suprasolicitat. În acest caz reduceți imediat sarcina motorului resp. lăsați motorul să se răcească.

Pornire-/oprire

Pornire: Apăsați și mențineți apăsat butonul de blocare a pornirii **10**.

Apoi apăsați întrerupătorul pornit/oprit **11**.

Oprire: Eliberați întrerupătorul pornit/oprit **11**.

 **Nu porniți sau nu opriți scula electrică în timp ce pânza de ferăstrău atinge piesa de lucru sau alte materiale.**

Ghidajul de cablu

Pentru a evita deteriorările, introduceți cablul de alimentare în ghidajul de cablu **14**. Astfel cablul de alimentare va fi ținut întotdeauna departe de sectorul de tăiere.

Recomandări de lucru

Conduceți scula electrică ținând o mână pe mânerul **12** și cealaltă mână pe mânerul suplimentar **8**.

Marcajul **27** ușurează tăierea de-a lungul unei linii trasate pe piesa de lucru.

Marcajul corespunde muchiei de tăiere din stânga a pânzei de ferăstrău.

Limitator paralel

Limitatorul paralel **3** poate fi montat în partea dreaptă sau stângă a mașinii.

Slăbiți cele două șuruburi de fixare **6** și montați cele două șine de ghidare în suporturile din placa de bază.

La tăierile paralele cu muchia piesei de lucru: bara opritoare trebuie să fie îndreptată în jos.

La tăierile paralele cu muchia de ghidare de pe piesa de lucru: bara opritoare trebuie să fie îndreptată în sus.

La reglarea limitatorului paralel **3** aveți în vedere paralelismul acestuia la piesa de lucru. Strângeți din nou bine cele două șuruburi de fixare **6**.

Tăierea de segmente înguste

Cu mașina se pot tăia segmente foarte înguste, aproape de perete (de ex. rosturi decorative). În acest scop apărătoarea trebuie condusă de-a lungul peretelui.

Tăieri prin imersiune

⚠ PERICOL Pericol de recul! Prindeți ferm mașina cu ambele mâini de mânerele prevăzute în acest scop. Pentru a ține în condiții de siguranță mașina în timpul imersiunii, marginea posterioară a plăcii de bază trebuie să se sprijine pe un opritor fix.

Unghiul de tăiere oblică trebuie reglat la 0°.

- Eliberați pârghia de fixare **17** și aduceți partea superioară a mașinii în poziția cea mai de sus.
- Deschideți apărătoarea acționând pârghia **9**, într-atât încât mașina să poată fi așezată pe piesa de lucru.
- Eliberați pârghia **21**. Reglați adâncimea de tăiere dorită cu limitatorul **20** pe scala gradată **19**. Strângeți din nou bine pârghia **21**.
- Nu strângeți pârghia de fixare **17**, pentru a asigura funcția de imersiune.
- Aveți grijă ca placa de bază posterioară să se sprijine ferm pe limitator și porniți mașina.
- Prindeți strâns mașina. Împingeți lent mașina în jos și debitați cu avans uniform.



Performanțele de tăiere și calitatea tăieturii depind în principal de starea și forma dinților pânzei de ferăstrău. De aceea folosiți numai pânze de ferăstrău bine ascuțite și corespunzătoare materialului de prelucrat.

Alegerea pânzei de ferăstrău adecvate se va face având în vedere tipul de lemn, calitatea acestuia și dacă se preconizează tăieri longitudinale sau oblice.

Praful care se degajă la tăierea lemnului de fag și de stejar este extrem de nociv, de aceea se va lucra numai cu aspirarea prafului.

Întreținere și curățare

- ❑ Înaintea oricărui intervenții asupra mașinii scoateți ștecherul din priză de curent.
- ❑ Mențineți permanent curate mașina și orificiile de răcire.

Apărătoarea pânzei de ferăstrău trebuie întotdeauna să se poată mișca liber și să se închidă automat. De aceea mențineți permanent curată zona din jurul apărătoarei pânzei de ferăstrău. Îndepărtați praful și șpanul curățându-le prin suflare cu aer comprimat sau cu o pensulă.

Pânzele de ferăstrău care nu sunt acoperite cu strat protector pot fi protejate împotriva coroziunii prin aplicarea unui strat subțire de ulei non-acid. Întotdeauna înainte de utilizare îndepărtați iarăși uleiul, pentru că altfel lemnul se va păta.

Resturile de rășină și clei depuse pe pânza de ferăstrău duc la tăieri defectuoase. De aceea trebuie să curățați pânza de ferăstrău imediat după utilizare.

Dacă, în ciuda procedurilor riguroase de fabricație și control, mașina are totuși o pană, repararea acesteia se va executa la un centru de service Würth master.

Pentru informații și comenzi de piese de schimb vă rugăm să indicați neapărat numărul de articol format din de pe plăcuța indicatoare a tipului mașinii.

Lista actuală a pieselor de schimb ale acestei mașini o puteți accesa pe Internet la „<http://www.wuerth.com/partsmanager>” sau o puteți solicita la cea mai apropiată reprezentanță Würth.

Eliminare

Sculele electrice, accesoriile și ambalajele trebuie direcționate către o stație de revalorificare ecologică.



Numai pentru țările membre UE:

Nu aruncați sculele electrice în gunoierul menajer!

Conform Directivei Europene 2002/96/CE privind aparatura

electrică și electronică uzată și transpunerea acesteia în legislația națională, sculele electrice casate trebuie colectate separat și direcționate către o stație de revalorificare ecologică.

Responsabilitate privind garanția

Pentru această mașină Würth acordăm garanție conform prevederilor legale/specifice țării de achiziție, începând cu data cumpărării (dovada cumpărării se face cu factură sau aviz de livrare). Mașinile defecte vor fi reparate sau înlocuite cu altele noi.

Defecțiunile datorate uzurii naturale, suprasolicității sau utilizării necorespunzătoare sunt excluse de la garanție.

Reclamațiile vor fi recunoscute ca atare numai dacă veți preda scula electrică nedemontată unei sucursale Würth, reprezentantului Würth de care aparțineți sau unui centru de asistență service post-vânzări pentru scule electrice și pneumatice Würth.

Informație privind zgomotul/vibrațiile

Valorile măsurate au fost determinate conform EN 60 745.

Nivelul de zgomot evaluat A al mașinii este în mod tipic de:

nivelul presiunii sonore L_{pA}/K_{pA} dB (A) 94/3;
nivelul puterii sonore L_{WA}/K_{WA} dB (A) 105/3.

Purtați antifoane!

Valori totale ale vibrațiilor (suma vectorială a trei direcții) au fost determinate conform EN 60 745:

Dălțuire: valoare vibrații emise $a_{h,D} = 3,0 \text{ m/s}^2$,
incertitudine $K_{h,D} = 1,5 \text{ m/s}^2$.



Nivelul vibrațiilor specificat în prezentele instrucțiuni a fost măsurat conform unui procedeu de măsurare standardizat în EN 60745 și poate fi folosit pentru compararea sculelor electrice. El este adecvat și pentru evaluarea provizorie a solicitării vibratorii.

Nivelul specificat al vibrațiilor se referă la utilizările principale ale sculei electrice. În cazul în care scula electrică va fi folosită pentru alte aplicații, cu accesorii diferite de cele recomandate sau nu va beneficia de o întreținere corespunzătoare, nivelul vibrațiilor poate fi diferit. Acest fapt poate duce la creșterea considerabilă a solicitării vibratorii pe tot parcursul lucrului.

Pentru o evaluare precisă a solicitării vibratorii ar trebui avute în vedere și perioadele de timp când scula electrică este oprită sau, deși este în funcțiune, nu este utilizată efectiv. Această abordare ar putea reduce considerabil solicitarea vibratorie calculată pe tot timpul de lucru.

Stabiliți măsuri suplimentare privind siguranța și protecția utilizatorului împotriva efectelor vibrațiilor, ca de exemplu:

întreținerea sculei electrice și a accesoriilor, încălzirea mâinilor, organizarea desfășurării proceselor de muncă.

Declarație de conformitate

Declarăm pe proprie răspundere că acest produs este în conformitate cu următoarele norme sau documente normative:

EN 60 745 potrivit prevederilor directivelor 98/37/EG (->28.12.09), 2006/42/EG (29.12.09->), 2004/108/EG.

 08

Adolf Würth GmbH & Co. KG



P. Zürn



A. Kräutle

SLO**Za vašo varnost**

Preberite si vsa varnostna navodila in napotke. Neupoštevanje varnostnih navodil in napotkov lahko povzroči električni udar, požar in/ali težke poškodbe. Vsa varnostna opozorila in navodila shranite za prihodnjo uporabo. Naprave ne izpostavljajte vlagi, niti je ne uporabljajte v vlažnem okolju.



Uporabite zaščitna očala in glušnike. Dolge lase ustrezno zaščitite. Pri delu nosite tesno oprijeta oblačila.



Pri namestitvi in zamenjavi žaginega lista nosite zaščitne rokavice.

Specifična varnostna navodila

⚠ OPOZORILO Ne približujte rok področju žaganja in žaginemu listu. Drugo roko imejte na

dotatnem ročaju ali ohlajšju motorja. Če boste žago držali z obema rokama, ju žagin list ne bo mogel poškodovati.

- ❑ **Ne segajte pod obdelovanec.** Pod obdelovancem Vas zaščitni pokrov ne bo mogel varovati pred žaginim listom.
- ❑ **Globino rezanja prilagodite debelini obdelovanca.** Pod obdelovancem se lahko vidi manj kot ena širina zoba žaginega lista.
- ❑ **Obdelovanec, ki ga želite žagati, v nobenem primeru ne smete držati z roko ali nad nogo. Obdelovanec stabilizirajte v nasedu.** Pomembno je, da obdelovanec dobro pritrdite in s tem zmanjšajte nevarnost, ki nastane s telesnim stikom, zaradi obtičanja žaginega lista ali zaradi izgube kontrole.
- ❑ **Če izvajate dela, pri katerih bi lahko vsadno orodje zadelo ob skrite električne vodnike, prijemajte električno orodje samo za izolirane ročaje.** Stik z vodnikom pod napetostjo prenese napetost tudi na kovinske dele električnega orodja in povzroči električni udar.

- ❑ **Pri vzdožnih rezih vedno uporabljajte prislon ali ravno robno vodilo.** To bo zagotovilo večjo natančnost reza in zmanjšalo možnost zagozdenja žaginega lista.
- ❑ **Vedno uporabljajte žagine liste prave velikosti in primerne prijemalne odprtine (na primer zvezdaste ali okrogle).** Žagini listi, ki se me prilegajo montažnim delom žage, se vrtijo neenakomerno in povzročijo izgubo nadzora.
- ❑ **Nikoli ne uporabljajte poškodovanih ali napačnih podložk žaginega lista ali vijakov.** Podložke žaginega lista ali vijakov so konstruirani posebej za Vašo žago in zagotavljajo optimalno zmogljivost in varno delovanje.

Vzroki in preprečevanje povratnega udarca:

- Povratni udarec je nenadna reakcija zaradi zataknjenega, zagozdenega ali napačno usmerjenega žaginega lista, ki povzroči, da se nekontrolirana žaga dvigne iz obdelovanca in odleti proti upravljalcu.
- Če se žagin list zatakne ali zagozdi v zarezi, pride do blokiranja in moč motorja odnese žago nazaj, v smeri proti upravljalcu.
- Kadar je žagin list postrani vstavljen v zarezo ali je napačno usmerjen, se lahko zobje zadnjega roba žaginega lista zataknejo v zgornjo površino obdelovanca, zaradi česar se žagin list izmakne iz zareze, žaga pa odleti nazaj, v smeri proti upravljalcu.

Povratni udarec je posledica napačne ali pomanjkljive uporabe žage. Preprečite ga lahko z ustreznimi previdnostnimi ukrepi, ki so opisani v nadaljevanju besedila:

- ❑ **Z obema rokama trdno držite žago in premaknite roke v položaj, v katerem boste lahko prestregli moč povratnega udarca. Vedno se zadržujte ob strani žaginega lista in nikoli ne premikajte telesa tako, da se bo nahajalo v isti liniji z žaginim listom.** V primeru povratnega udarca lahko žaga odskoči nazaj, vendar lahko upravljalca moč povratnega udarca obvlada, če upošteva ustrezne previdnostne ukrepe.
- ❑ **Če žagin list obtiči ali če prekinete delo, izklopite žago in držite obdelovanec na miru, dokler se žagin list ne ustavi. Nikoli ne poskušajte žage odstraniti iz obdelovanca ali jo potegniti nazaj, dokler se žagin list še premika, saj lahko pride do povratnega udarca.** Ugotovite in odstranite vzrok za obtičanje žaginega lista.
- ❑ **Če želite žago, ki je obtičala v obdelovancu, ponovno startati, centrirajte žagin list v zarezi in pogledjte, če zobje niso zatakneni v obdelovancu.** Če je žagin list zagozden, vnovično startanje žage ni dovoljeno, ker se lahko žagin list premakne iz obdelovanca in povzroči povratni udarec.



Za vašo varnost

- ❑ **Velike plošče podprite – tako boste zmanjšali tveganje povratnega udarca zaradi zagozdenja žaginega lista.** Velike plošče se lahko zaradi lastne teže upognejo. Plošče zato podprite na obeh straneh, tako v bližini reza, kot na robu.
 - ❑ **Ne uporabljajte topih ali poškodovanih žaginskih listov.** žaginski listi s topimi ali napačno usmerjenimi zobmi zaradi pretesne zarezne povzročajo preveliko trenje, kar ima za posledico zagozdenje žaginega lista in povratni udarec.
 - ❑ **Pred žaganjem trdno privijte nastavitve za globino reza in rezalni kot.** Če se nastavitvi med žaganjem spremenita, se lahko žagin list zagozdi in povzroči povratni udarec.
 - ❑ **Posebno previdni bodite pri „potopnem žaganju“ v obstoječe stene in v področja, v katera nimate vpogleda.** Žagin list lahko pri potopnem žaganju v skrite objekte blokira in povzroči povratni udarec.
 - ❑ **Če spodnji zaščitni pokrov ni prosto gibljiv in se ne zapre takoj, žage ne uporabljajte.** Spodnjega zaščitnega pokrova nikoli ne vpenjajte ali pritrjujte v odprtem položaju. Če pade žaga nenamerno na tla, se lahko spodnji zaščitni pokrov zviije. S pomočjo ročice odprite zaščitni pokrov in preverite, če se prosto premika in če se pri vseh rezalnih kotih in globinah ne dotika žaginega lista ali kakšnih drugih delov žage.
 - ❑ **Preglejte delovanje vzmeti spodnjega zaščitnega pokrova. Če spodnji zaščitni pokrov in vzmeti ne delujejo brezhibno, pred uporabo oddajte žago v popravilo.** Poškodovani deli, lepljive obloge in nakopičen sloj ostružkov upočasnijo delovanje spodnjega zaščitnega pokrova.
 - ❑ **Spodnji zaščitni pokrov odstranite z roko samo pri posebnih rezih kot so „potopni in kotni rezi“. Odprite spodnji zaščitni pokrov z ročico in jo izpustite takoj, ko je žagin list potopljen v obdelovanec.** Pri vseh ostalih opraviilih žaganja mora zaščitni pokrov avtomatsko delovati.
 - ❑ **Ne odlagajte žage na delovno mizo ali na tla, če žagin list ni zakrit s spodnjim zaščitnim pokrovom.** Nezavarovan, premikajoč se žagin list premakne žago v nasprotni smeri žaganja in prežaga vse, kar mu je na poti. Upoštevajte čas iztekanja žage.
 - ❑ **Nikoli ne delajte tako, da bi žago držali nad glavo.** Na ta način ne boste imeli zadostnega nadzora nad električnim orodjem.
 - ❑ **Za iskanje skritih oskrbovalnih vodov uporabljajte ustrezne iskalne naprave oziroma se o tem pozanimajte pri lokalnem podjetju za oskrbo z elektriko, plinom in vodo.** Stik z vodi, ki so pod napetostjo, lahko povzroči požar ali električni udar. Poškodbe plinskega voda so lahko vzrok za eksplozijo, vdor v vodovodno omrežje pa ima za posledico materialno škodo.
 - ❑ **Stacionarna uporaba električnega orodja ni dovoljena.** Orodje ni konstruirano za uporabo skupaj z rezalno mizo.
 - ❑ **Uporaba žaginskih listov iz trdine ni dovoljena.** Takih žaginski listi se lahko hitro zlomijo.
 - ❑ **Ne uporabljajte brusilnih plošč.** Uporaba brusilnih plošč pri tej napravi ni dovoljena.
 - ❑ **Medtem ko delate, trdno držite električno orodje z obema rokama in poskrbite za varno stojišče.** Električno orodje bo bolj vodljivo, če ga boste držali z obema rokama.
 - ❑ **Zavarujte obdelovanec.** Obdelovanec bo proti premikanju bolje zavarovan z vpenjalnimi pripravami ali s primežem, kot če bi ga držali z roko.
- Pred odlaganjem električnega orodja počakajte, da se orodje popolnoma ustavi.** Električno orodje se lahko zatakne, zaradi česar lahko izgubite nadzor nad njim.
- ❑ Aretirna tipka vretena se sme aktivirati le, ko stroj miruje.
 - ❑ Ne segajte v vrteče se orodje! Ostružke in podobno odstranjujte le, ko stroj miruje.
 - ❑ Naprave ne smete zavirati s stranskim protipritiskom na žagin list.
 - ❑ Premakljiv zaščitni pokrov mora biti prosto premakljiv, samohoden, lahek in se mora natančno vračati v končni položaj.
 - ❑ Pri žaganju materialov, ki močno prašijo, morate stroj redno čistiti. Zagotovljeno mora biti pravilno delovanje zaščitnih priprav (npr. zaščitnega pokrova).
 - ❑ Ni dovoljeno obdelovanje materialov, ki pri obdelavi tvorijo zdravju škodljiv prah ali paro (npr. azbest).
 - ❑ Preglejte obdelovanec glede na tujke. Pri delih vselej pazite na to, da se ne bo žagalo v žeblice ali podobno.
 - ❑ Pri blokiranju žaginega lista takoj izklopite stroj.
 - ❑ Ne poskušajte žagati ekstremno majhnih obdelovancev.
 - ❑ Pri obdelavi mora obdelovanec biti trdno nalegati in biti zavarovan glede premaknitve.
 - ❑ Uporabljajte samo žagine liste, ki so primerni za material, ki ga želite obdelati.

Tehnični podatki

Rocna krožna žaga	HKS 55 Combi
Številka artikla	0702 157 X
Odjemna moc	1200 W
Število vrtljajev v prostem teku*	2000 - 5200 min ⁻¹
Odprtina za vpenjanje žaginega lista	20 mm
Žagin list-Ø	160 mm
Najvecja globina rezanja pri 90°	55 mm
Najvecja globina rezanja pri 45°	40 mm
Teža	3,4 kg

*Visoko energijske visoko frekventne motnje lahko povzročijo nihanje števila vrtljajev. Ko motnje prenehajo, nihanja izginejo.

Sestavni elementi

- 1 Izmet oblancev/prikluček za odsesovanje
- 2 Fiksirni vijak za nastavev poševnega kota
- 3 Paralelni prslon
- 4 Zaščitni pokrov
- 5 Pritrdilni vijak
- 6 Fiksirni vijak paralelnega prslona
- 7 Nastavni vijak za drsno tirnico (pribor)
- 8 Dodatni ročaj
- 9 Napenjalo za nihajni zaščitni pokrov
- 10 Osnovna plošča
- 11 Stikalo za vklop/izklop
- 12 Ročaj
- 13 Skala za poševni kot
- 14 Vodilo kabla
- 15 Prikaz pri preobremenitvi
- 16 Nastavno kolo za predizbiro števila vrtljajev
- 17 Vzvod za nastavev globine reza
- 18 Notranji šestrobni ključ
- 19 Skala za globino utora
- 20 Prslon za nastavev globine reza
- 21 Vzvod prslona za nastavev globine reza
- 22 Žagin list
- 23 Vpenjalna prirobnica
- 24 Aretirna tipka vretena
- 25 Justirni vijak
- 26 Protimatica

Prikazan ali opisan dodatni pribor ni v celoti vključen v standardno opremo naprave.

Namembnost naprave

Naprava je primerna za ravne vzdolžne in precne reze v les pod kotom do 45°.

Upoštevajte priporočila glede izbire žaginega lista.

Za škodo, ki bi nastala zaradi uporabe v nasprotju s predpisi, je odgovoren uporabnik.

Nastavev globine/kota reza

- Pred zacetkom kakršnih koli del na napravi izvlecite vtikac iz elektricne vtičnice.**

Nastavev globine reza (glejte glavno sliko/sliko A)

- Sprostite napenjalo **17** in naravnajte stroj v zgornji položaj.
- Sprostite vzvod **21**. Nastavite željeno globino reza s prslonom **20** na skali **19**. Ponovno zategnite vzvod **21**.
- Potisnite stroj navzdol in zategnite napenjalo **17**.

-  **Optimalni rezultat boste dosegli takrat, ce bo obdelovanca štrlelo približno 5–8 mm žaginega lista.**

Nastavev kota (glejte glavno sliko)

Kot rezanja lahko nastavite od 0° do 45°.

- Popustite fiksirni vijak **2**.
- Osnovno ploščo **10** preklopite navzdol in nastavite kot, ki bo prikazan na skali **13**.
- Ponovno zategnite fiksirni vijak **2**.

Zamenjava/justiranje žaginega lista

- Pred zacetkom kakršnih koli del na napravi izvlecite vtikac iz elektricne vtičnice.**
- Pri vstavljanju in menjavi žaginega lista nosite zaščitne rokavice.**

Zamenjava žaginega lista (glejte sliko B)

- Držite aretirno tipko vretena **24** pritisnjeno in zasukajte žagin list z notranjim šestrobnim ključem **18** tako daleč, da zaskoči. Spustite aretirno tipko vretena.

- Pritisnite aretirno tipko vretena **24**, zasukajte zaščitni pokrov nazaj do omejlila in spustite zaščitni pokrov.
- Zasukajte pritrilni vijak **5** v nasprotni smeri urnega kazalca in snemite žagin list **22** in vpenjalno prirobnico **23**.
- Zamenjajte žagin list. Puščica za smer vrtenja na žaginem listu se mora ujemati s puščico na zaščitnem pokrovu žaginega lista **4**.
- **Uporabljajte samo ostre, nepoškodovane žagine liste. Ne uporabljajte razpokanih žaginih listov ali takšnih, ki so spremenili svojo obliko. Ne uporabljajte žaginih listov iz visoko legiranega hitroreznega jekla (HSS). Ne uporabljajte žaginih listov, ki ne ustrezajo navedenim karakteristikam. Žagin list mora biti primeren za število vrtljajev prostega teka. Uporabljajte žagin list, ki je primeren za material, ki ga želite obdelati.**
- Za pravilno delovanje varnostne skopke mora biti stikalna površina med pritrilnim vijakom **5** in žagin listom očiščena od žaginih ostružkov in biti prevlečena s tanko plastjo maščobe. Uporabljajte le večnamensko maščobo (DIN 51825 - ME/HC 3/4K -30)!
- Zategnite pritrilni vijak **5**. Zasukajte zaščitni pokrov nazaj do prislona in tako sprostite aretiranje vretena in zaprite zaščitni pokrov.

Justiranje pravokotnega položaja žaginega lista (glejte sliko C)

- S pomočjo kotnega merila preverite, ce se žagin list nahaja pravokotno na osnovno ploščo.
- Če je potrebno naravnavanje:
- Sprostite oba nastavitvena vijaka **2**.
 - Sprostite protimatico **26** in s pomočjo justirnega vijaka **25** korigirajte rezalni kot.
 - Nato ponovno zategnite protimatico **26** in oba nastavitvena vijaka **2**.

Odsesavanje prahu/žagovine

- Pred zacetkom kakršnih koli del na napravi izvlcite vtikac iz elektricne vtičnice.**

Izhod za izmet žagovine

Izhod za izmet žagovine **1** redno čistite. Če je izhod zamašen, uporabite za čiščenje primerno orodje (na primer kos lesa, komprimiran zrak in podobno).

-  **Nikoli s prsti ne segajte v izhod za izmet žagovine 1.**

Zunanje odsesavanje

Po možnosti uporabite sesalnik prahu. Da bi dosegli visoko stopnjo odsesovanja prahu, skupaj s tem električnim orodjem uporabite sesalnik prahu.

Napravo lahko neposredno priključite na vtičnico WÜRTH-industrijskega sesalnika prahu z avtomatičnim delovanjem. Ta se pri vklopu naprave avtomatično zažene.

Za odsesavanje povežite sesalni nastavek cevi z adapterjem in tega vtaknite v sprejemno odprtino odsesovalne priprave 1. V ta namen uporabite posebni adapter (702 400 042, pribor). Poskrbite za dobro zračenje delovnega mesta. Priporočamo, da nosite zaščitno masko za prah s filtrirnim razredom P2.

Upošteвайте veljavne nacionalne predpise za obdelovalne materiale.

Začetek obratovanja

Upošteвайте napetost omrežja: Napetost vira električne energije se mora ujemati s podatki na tipski ploščici naprave.

Predizbira števila vrtljajev

Z nastavnim kolesom **4** lahko predizberete željeno število vrtljajev (tudi med obratovanjem). Potrebno število vrtljajev je odvisno od materiala in delovnih pogojev in se lahko izračuna s praktičnim preizkusom.

Po daljšem delu z majhnim številom vrtljajev pustite, da se stroj ohladi tako, da ga pustite 3 minute obratovati pri maksimalnem številu vrtljajev v prostem teku.

Stopnje števila vrtljajev:

	min ⁻¹
1	2000
2	2500
3	3300
4	4000
5	4600
6	5200



Prikaz pri preobremenitvi

Prikaz **15** pri vklopu stroja kratko zasveti in s tem signalizira pripravljenost za delovanje.

Če prikaz **15** med obratovanjem kratko zasveti, to nakazuje preobremenitev motorja. V tem primeru takoj zmanjšajte obremenitev oz. pustite, da se motor ohladi.

Vklo-/izklop

Vklop: Pritisnite zaporo vklopa **10** navzdol in jo držite pritisnjeno.
Nato pritisnite vklopno/izklopno stikalo **11**.

Izklop: Vklopno/izklopno stikalo **11** spustite.

 **Medtem ko se žagin list dotika obdelovanca ali drugih materialov, naprave ne smete vklopiti ali izklopiti.**

Vodilo kabla

Za preprečitev poškodb vstavite omrežni kabel v vodilo kabla **14**. Tako bo omrežni kabel vedno oddaljen od območja rezanja.

Navodila za delo

Vodite napravo z eno roko na ročaju **12** in z drugo roko na dodatnem ročaju **8**.

Oznaka **27** omogoča žaganje vzdolž črte, ki je potegnjena na obdelovancu.

Oznaka pri tem ustreza levemu rezalnemu robu žaginega lista.

Paralelni prislon

Paralelni prislon **3** se lahko montira desno ali levo od stroja.

Sprostite oba nastavitvena vijaka **6** in vstavite obe vodili v držala na osnovni plošči.

Pri rezih vzporedno k robu obdelovanca: Prislonska letev mora kazati v smeri navzdol.

Pri rezih vzporedno k vodilnemu robu na obdelovancu: Prislonska letev mora kazati v smeri navzgor.

Pri nastavljanju vzporednega prislona **3** pazite na vzporednost k obdelovancu. Ponovno zategnite oba nastavitvena vijaka **6**.

Žaganje ozkih segmentov

S strojem lahko izdelate zelo ozke segmente blizu stene (npr. senčne fuge). V ta namen morate voditi zaščitni pokrov vzdolž stene.

Potopni rezi

⚠ OPOZORILO **Nevarnost udarca nazaj!**
Dobro držite stroj z obema rokama na predvidenih ročajih. Da bi lahko varno držali stroj med postopkom potopa, mora zadnji rob osnovne plošče nalegati na fiksnem prislonu.

Poševni kotnik mora biti nastavljen na 0°.

- Sprostite napenjalo **17** in naravnajte zgornji del stroja v najvišji položaj.
- Odprite zaščitni pokrov z vzvodom **9** tako daleč, da se lahko stroj nastavi na obdelovanec.
- Sprostite vzvod **21**. Nastavite željeno globino reza s prislonom **20** na skali **19**. Ponovno zategnite vzvod **21**.
- **Na zategnite napenjala 17**, s tem zagotovite funkcijo potopa.
- Pazite na to, da osnovna plošča trdno nalega na prislonu in vklopite stroj.
- Stroj morate trdno držati. Pritisnite stroj počasi navzdol in na ta način žagajte z enakomernim pomikom.

Zmogljivost žage in kakovost rezanja sta v največji meri odvisni od stanja in oblike zob žaginega lista. Zato uporabljajte le ostre in obdelovanemu materialu primerne žagine liste.

Izbira žaginega lista je odvisna od vrste in kakovosti lesa ter od načina rezanja (podolžno ali prečno rezanje).

Prah pri rezanju bukovega in hrastovega lesa še posebej ogroža zdravje, zato vedno žagajte s priključenim odsesavanjem.

Vzdrževanje in čiščenje

- Pred zacetkom kakršnih koli del na napravi izvlecite vtikac iz elektricne vticnice.**
- Naprava in prezracevalne reže naj bodo vedno ciste.

Zaščitni pokrov žaginega lista mora biti vedno prosto gibljiv in se mora samodejno zapirati. Področje okoli zaščitnega pokrova naj bo zato vedno cisto. Prah in žagovino odstranjajte s komprimiranim zrakom ali s copicem.

Žagine liste brez teflonskega premaza pred shranjenjem zaščitite s tankim slojem brez kislinkega olja. Pred uporabo odstranite olje, sicer bo les lisast.

Ostanki smole in lepila na žaginem listu oslabijo učinek rezanja. Zato takoj po uporabi očistite žagin list.

Če bi kljub skrbni izdelavi in preizkušanju prišlo do izpada delovanja naprave, naj popravilo opravi Würth master-Service.

Pri vseh poizvedbah in naročilih nadomestnih delov obvezno navedite kataložno številko, ki se nahaja na tipski ploščici naprave.

Aktualno listo rezervnih delov za to napravo lahko najdete na internetnem naslovu „<http://www.wuerth.com/partsmanager>“ ali jo zahtevate v najbližji podružnici firme Würth.

Odlaganje

Električna orodja, pribor in embalažo oddajte v okolju prijazno ponovno predelavo.



Samo za države EU:

Električna orodja ne odlagajte med hišne odpadke!

V skladu z evropsko smernico št. 2002/96/EG o starih električnih in elektronskih

aparatih in z njenim tolmačenjem v nacionalnem pravu je potrebno ločeno zbiranje neuporabnih električnih orodij in oddajanje le-teh v okolju prijazno ponovno predelavo.

Odgovornost proizvajalca

Za opisano napravo Würth nudimo garancijo v skladu z zakonskimi določili/določili, ki veljajo v posameznih državah in sicer od datuma nakupa izdelka (ob predložitvi računa ali dobavnice). Nastale okvare se bodo odpravile z nadomestno dobavo ali s popravilom.

Iz garancije so izključene okvare, ki nastanejo zaradi normalne obrabe, preobremenitve ali nepravilnega ravnanja z napravo.

Reklamacije bodo priznane samo v primeru, če boste nerazstavljeno napravo izročili eni od podružnic firme Würth, Vašemu zastopniku firme Würth, ali pooblaščenemu servisu za električna orodja Würth.

Podatki o hrupu in vibracijah

Izmerjene vrednosti so bile določene v skladu z EN 60 745.

Nivo hrupa naprave po A-vrednotenju tipično znaša:

nivo zvočnega tlaka L_{pA}/K_{pA} dB (A) 94/3;

nivo zvočne jakosti L_{WA}/K_{WA} dB (A) 105/3.

Uporabljajte zaščitne glušnike!

Skupne vrednosti vibracij (vektorska vsota treh smeri) se izračunajo v skladu z EN60 745:

vrednost emisije oscilacij $a_{h,D} = 3,0 \text{ m/s}^2$,
netočnost meritve $K_{h,D} = 1,5 \text{ m/s}^2$.

Podane vrednosti nivoja vibracij v teh navodilih so se izmerile v skladu s standardiziranim merilnim postopkom po EN 60745 in se lahko uporabljajo za primerjavo električnih orodij med seboj. Primeren je tudi začasno oceno obremenjenosti z vibracijami.

Podan nivo vibracij se nanaša na glavne primere uporabe električnega orodja. Če pa se električno orodje uporablja še v druge namene, z odstopajočimi vstavnimi orodji ali pri nezadostnem vzdrževanju, lahko nivo vibracij odstopa. To lahko občutno poveča obremenjenost z vibracijami preko celotnega obdobja uporabe.

Za natančno ocenitev obremenjenosti z vibracijami morate upoštevati tudi tisti čas, ko je naprava izklopljena in teče, vendar dejansko ni v uporabi.

To lahko občutno zmanjša obremenjenost z vibracijami preko celotnega obdobja uporabe.

Določite dodatne varnostne ukrepe za zaščito upravljalca pred vpljivi vibracij, npr. vzdrževanje električnega orodja in vstavnih orodij, segrevanje rok, organizacija delovnih.

CE Izjava o skladnosti

Z vsjo odgovornostjo izjavljamo, da je ta naprava v skladu z naslednjimi predpisi ali normativi:

EN 60 745 vastavalt skladno z določili smernic 98/37/EG (->28.12.09), 2006/42/EG (29.12.09->), 2004/108/EG.

CE 08

Adolf Würth GmbH & Co. KG

P. Zürn

A. Kräutle

BG**За Вашата сигурност**

Прочетете всички указания за безопасна работа. Пропуски при спазването на указанията за безопасна работа могат да предизвикат токов удар, пожар и/или тежки травми. Съхранявайте указанията за безопасна работа, за да можете да ги ползвате и в бъдеще.



Не допускайте овлажняване на електроинструмента. Не работете с него във влажна среда..



Работете с предпазни очила и шумозаглушители (антифони или шлемофони).

Ако сте с дълга коса, я връзвайте по подходящ начин. Работете винаги с плътно прилепнали до тялото дрехи.



При поставяне и смяна на режещия диск работете с предпазни ръкавици.

Указания за безопасна работа, специфични за закупения от Вас електроинструмент

⚠ ВНИМАНИЕ

Дръжте ръцете си на разстояние от зоната на рязане и от циркулярния диск. С втората си

ръка дръжте спомагателната ръкохватка или корпуса на електродвигателя. Когато държите циркуляра с двете си ръце, няма опасност да ги нараните с режещия диск.

- ❑ **Не поставяйте ръцете си под детайла.**
Предпазният кожух не може да Ви защити в зоната под обработвания детайл.
- ❑ **Регулирайте дълбочината на рязане съобразно дебелината на стената на обработвания детайл.**
От обратната страна на детайла дискът трябва да се подава на разстояние, по-малко от една височина на зъба.
- ❑ **Никога не дръжте разрязвания детайл на ръка или притиснат към крака си. Осигурявайте детайла, като го захващате в стабилно приспособление.** За да ограничите опасността от влизане в съприкосновение с тялото, заклиняване на режещия диск или загуба на контрол над електроинструмента, е важно да застопорите обработвания детайл добре.
- ❑ **Ако изпълнявате дейности, при които съществува опасност работният инструмент да попадне на скрити проводници под напрежение, допирайте електроинструмента само до електроизолираните повърхности на**

ръкохватките. При контакт с проводник под напрежение то се предава на металните части на електроинструмента, което може да предизвика токов удар.

- ❑ **При надлъжно разрязване винаги използвайте опора или прав направляващ ръб.** Режещи дискове, които не пасват точно на монтажните елементи на електроинструмента, при имат биене и могат да доведат до загуба на контрол над електроинструмента.
- ❑ **Използвайте винаги режещи дискове с правилна големина и подходящ отвор (напр. звездообразен или кръгъл).** Режещи дискове, които не пасват точно на монтажните елементи на циркулярната машина, имат биене по време на работа и водят до загуба на контрол над електроинструмента.
- ❑ **Никога не използвайте повредени или неподходящи подложни шайби или винтове за режещия диск.** Подложните шайби и винтовете са проектирани специално за Вашия циркуляр и осигуряват оптимални производителност и сигурност при работа.

Причини за възникване на откат и начини на предотвратяването му:

- Откатът е внезапна и неочаквана реакция на циркулярния диск при заклиняването му или обръщането му в неправилна посока, в резултат на която загубвате контрол над циркуляра и той може да излезе от междината на рязане и да се отклони към Вас.
- Когато режещият диск се заклини в затварящата се междина на рязане, в резултат на блокирането на въртенето му електроинструментът внезапно отскача назад по посока на оператора.
- Ако режещият диск бъде завъртан или наклонен неправилно в среза, зъбите от задната му страна се връзват в повърхността на обработвания детайл, в резултат на което електроинструментът изскача от междината назад по посока на оператора.

Откатът е резултат от неправилното използване и/или боравене с електроинструмента. Чрез взимането на подходящи предпазни мерки, както е описано по-долу, той може да бъде предотвратен:

- ❑ **Дръжте циркуляра здраво с двете ръце и заемайте положение, при което ръцете Ви са насочени да противодействат на евентуално възникнал откат. Тялото Ви трябва да е разположено странично на равнината на въртене на диска, никога не поставяйте режещия диск в една равнина с тялото си.** При възникване на откат циркулярът може да отскочи назад, но при взимане на подходящи предпазни мерки работещият с него може да овладее отката.
- ❑ **Ако режещият диск се заклини или прекъснете работата, изключете ръчния циркуляр и го задръжте неподвижен в междината, докато режещият диск спре да се върти. Не се опитвайте да извадите ръчния циркуляр от детайла или да го издърпате назад, докато дискът се върти, в противен случай може да възникне откат.** Открийте и отстранете причината за заклиняването на режещия диск.



За Вашата сигурност

- ❑ **Ако искате да включите циркуляра, докато той е в детайла, центрирайте режещия диск в междина и предварително се уверете, че зъбите не допират до детайла.** Ако режещият диск се заклинни, при включване на циркуляра той може да изскочи от детайла или да предизвика откат.
 - ❑ **Когато разрязвате големи плочи, ги подпирайте, за да намалите опасността от заклинване на режещия диск.** Големи плочи могат да се огънат под действие на силата на собствената си тежест. Плочите трябва да бъдат подпирани и от двете страни, както в близост до среза, така и в отдалечените им краища.
 - ❑ **Не използвайте затъпени или повредени режещи дискове.** Когато дисковете са затъпени или обрънати в неправилната посока, разрязваната междина е тясна, поради което силно се увеличават триенето, както и опасността от заклинване и откат.
 - ❑ **Преди да започнете разрязването, се уверете, че механизмите за регулиране на дълбочината и наклона на разрязване са затегнати здраво.** Ако по време на рязане под действие на възникващите сили настройките се променят, това може да доведе до заклинване и откат на електроинструмента.
 - ❑ **При «срезове с пробиване» в стена или други повърхности, под които могат да се крият опасности, бъдете особено предпазливи.** Проникващият в материала диск може да попадне на скрити обекти, да блокира и да предизвика откат.
 - ❑ **Не използвайте циркуляра, ако долният предпазен кожух не може да се движи свободно и не се затваря веднага. Никога не захващайте или завързвайте долния предпазен кожух в отворена позиция.** Ако циркулярът падне на земята, долният предпазен кожух може да се огъне. Отворете предпазния кожух с лоста за изтегляне назад и се уверете, че кожухът може да се движи свободно, както и че не допира до други детайли при всички възможни наклони и дълбочини на среза.
 - ❑ **Проверявайте функционирането на пружината за долния предпазен кожух. Ако долният кожух и пружината не работят правилно, преди бъде използван, електроинструментът трябва да бъде ремонтиран.** Повредени детайли, полепвания на замърсявания или натрупване на стружки предизвикват забавяне на движението на долния предпазен кожух.
 - ❑ **Отваряйте долния кожух на ръчно само при специални срезове, напр. «разрязване с пробиване» или разрязване в ъгли. Отворете долния кожух с лоста и го отпуснете, щом режещият диск разреже детайла.** При всички други видове дейности долният кожух трябва да работи автоматично.
 - ❑ **Не оставайте циркуляра на работния плот или на земята, без преди това долният предпазен кожух да е покрил режещия диск.** Незащитен въртящ се по инерция режещ диск ще премести циркуляра в посока, обратна на посоката на рязане, и ще разреже намиращи се на пътя му предмети. Съобразявайте се с времето за въртене по инерция на диска.
 - ❑ **Не работете с циркуляра в таванна позиция.** Така не можете да контролирате електроинструмента в достатъчна степен.
 - ❑ **Използвайте подходящи уреди, за да проверите за наличието на скрити под повърхността електро- и/или тръбопроводи, или се обърнете за информация към съответните местни снабдителни служби.** Влизането на работния инструмент в съприкосновение с електропроводи може да предизвика пожар или токов удар. Увреждането на газопровод може да предизвика експлозия. Увреждането на водопровод предизвиква значителни материални щети.
 - ❑ **Не монтирайте стационарно електроинструмента.** Той не е проектиран за работа на стенд.
 - ❑ **Не използвайте циркулярни дискове от бързорезна стомана (HSS).** Такива дискове се чупят лесно.
 - ❑ **Не използвайте шлифовачни дискове.** Не се допуска на този електроинструмент да бъдат монтирани шлифовачни дискове.
 - ❑ **По време на работа дръжте електроинструмента здраво с двете ръце и заемайте стабилно положение на тялото.** С двете ръце електроинструментът се води по-сигурно.
 - ❑ **Осигурявайте обработвания детайл.** Детайл, захванат с подходящи приспособления или скоби, е застопорен по здраво и сигурно, отколкото, ако го държите с ръка.
- Преди да оставите електроинструмента, изчакайте въртенето да спре напълно.** В противен случай използваният работен инструмент може да допре друг предмет и да предизвика неконтролирано преместване на електроинструмента.
- ❑ Допуска се задействането на бутона за блокиране на вала само когато валът е в пълен покой.
 - ❑ Не докосвайте въртящия се работен инструмент! Отстранявайте стърготини и замърсявания само когато машината е в покой.
 - ❑ Не се допуска принудителното спиране на циркулярния диск чрез странично притискане.
 - ❑ Предпазният кожух трябва да може да се движи свободно и да се връща в крайната си позиция самостоятелно, леко и прецизно.
 - ❑ При рязане на материали, които отделят прах интензивно, машината трябва редовно да бъде почиствана. Трябва да бъде гарантирано безупречното функциониране на предпазните съоръжения (напр. предпазния кожух).
 - ❑ Не се допуска обработването на материали, които отделят вредни за здравето прахове (напр. азбест).
 - ❑ Проверявайте детайла за наличието на чужди тела. По време на работа постоянно внимавайте да не разрязвате пирони, винтове и др.п.
 - ❑ При блокиране на циркулярния диск незабавно изключете машината.
 - ❑ Не опитвайте да разрязвате твърде малки детайли.
 - ❑ По време на работа детайлът трябва да е захванат здраво и да е осигурен срещу изместване.
 - ❑ Използвайте само циркулярни дискове, които са подходящи за обработвания материал.
 - ❑ В никакъв случай не допускайте деца да работят с електроинструмента.
 - ❑ **Използвайте само оригинални допълнителни приспособления, производство на Würth.**



Технически характеристики

Ръчен циркуляр	HKS 55 Combi
Каталожен номер	0702 157 X
Консумирана мощност	1200 W
Скорост на въртене на празен ход*	2000 - 5200 min ⁻¹
Присъединителен диаметър на стъпалото на вала за режещия диск	20 mm
Режеш диск-Ø	160 mm
Макс. дълбочина на среза при 90°	55 mm
Макс. дълбочина на среза при 45°	40 mm
Маса	3,4 kg

*Високочестотни смущения с голяма енергия могат да предизвикат отклонения в скоростта на въртене. След като смущенията отминат, отклоненията изчезват.

Елементи на електроинструмента

- 1 Отвор за изхвърляне на стърготините/включване на прахоуловителна система
- 2 Отвор за изхвърляне на стърготините/включване на прахоуловителна система
- 3 Опора за успоредно водене
- 4 Предпазен кожух
- 5 Застопоряващ винт
- 6 Застопоряващ винт за опората за успоредно водене
- 7 Регулиращ винт за опорната шина (допълнително приспособление)
- 8 Спомагателна ръкохватка
- 9 Застопоряващ лост за шарнирно окачения предпазен кожух
- 10 Основна плоча
- 11 Пусков прекъсвач
- 12 Ръкохватка
- 13 Скала за наклона на среза
- 14 Водач на кабела
- 15 Светодиод за претоварване
- 16 Потенциометър за предварителен избор на скоростта на въртене
- 17 Лост за регулиране на дълбочината на рязане
- 18 Шестостенен ключ
- 19 Скала за дълбочината на връзване
- 20 Дълбочинен ограничител
- 21 Лост за дълбочинния ограничител
- 22 Циркулярен диск
- 23 Застопоряващ фланец

24 Бутон за блокиране на вала

25 Регулиращ винт

26 Контра-гайка

Част от описаниите в ръководството и изобразени на фигурите допълнителни приспособления не са включени в окомплектовката.

Предназначение на електроинструмента

Електроинструментът е предназначен за надлъжно и напречно праволинейно разрязване върху стабилна основа на дървени детайли с наклон на среза до 45°.

Трябва да се спазват и изискванията на производителя на режещия диск.

За щетите, нанесени при използването на електроинструмента не по предназначение, отговорност носи потребителя.

Настройване на дълбочината на връзване/наклона на среза

- Преди извършване на каквито и да е дейности по електроинструмента изключвайте щепсела от захранващата мрежа.**

Настройване на дълбочината на връзване (вижте основната фигура/фигура А)

- Освободете застопоряващия лост **17** и поставете машината в крайна горна позиция.
- Освободете лоста **21**. Настройте желаната дълбочина на връзване с опората **20**, като отчитате по скалата **19**. Отново затегнете лоста **21**.
- Притиснете машината надолу и затегнете застопоряващия лост **17**.

 **Оптимални резултати се постигат, когато режещият диск се подава с 5 до 8 mm от обратната страна на детайла.**

Настройване на наклона на среза (вижте основната фигура)

Наклонът на среза може да бъде изменен в границите от 0° до 45°.

- Освободете застопоряващия винт **2**.
- Настройте наклона на среза, като завъртите надолу основната плоча **10**. Ъгълът на наклона се отчита по скалата **13**.
- Затегнете отново застопоряващия винт **2**.

Смяна/регулиране на режещия диск

- ❑ **Преди извършване на каквито и да е дейности по електроинструмента изключвайте щепсела от захранващата мрежа.**
- ❑ **При поставяне и смяна на циркулярния диск работете с предпазни ръкавици.**

Смяна на режещия диск (вижте фигура В)

- Задръжте натиснат бутона за застопоряване на вала **24** и с шестостенния ключ **18** завъртете циркулярния диск, докато усетите прещракване. Отпуснете бутона за застопоряване на вала.
- Натиснете бутона за блокиране на вала **24**, завъртете предпазния кожух до упор назад и пуснете предпазния кожух.
- Развийте застопоряващия винт **5**, като го въртите обратно на часовниковата стрелка, и извадете циркулярния диск **22** и застопоряващия фланец **23**.
- Поставете нов циркулярен диск. Стрелката за посоката на въртене на циркулярния диск трябва да съвпада със стрелката върху предпазителя **4**.
- **Използвайте само добре заточени циркулярни дискове в изрядно състояние. Не използвайте напукани или деформирани дискове. Не използвайте циркулярни дискове от високолегирана бързорезна стомана (HSS). Не използвайте дискове, чиито параметри не съответстват на посочените за машината. Циркулярният диск трябва да е подходящ за скоростта на въртене на празен ход на машината. Използвайте само циркулярни дискове, които са предназначени за материала на разрязвания детайл.**
- За правилното функциониране на предпазния съединител по контактната площ между застопоряващия винт **5** и циркулярния диск не трябва да има стърготини и тя трябва да е с тънък филм смазка. Използвайте универсална смазка (DIN 51825 - ME/HC 3/4K -30)!
- Затегнете застопоряващия винт **5**. Завъртете предпазния кожух до упор назад, за да освободите блокирането на вала, и затворете предпазния кожух.

Настройване на перпендикулярност на режещия диск (вижте фигура С)

- С помощта на ъгъл проверете дали режещият диск е под прав ъгъл спрямо основната плоча. Ако е необходимо регулиране:
- Освободете двата застопоряващи винта **2**.
- Освободете контра-гайката **26** и коригирайте ъгъла на рязане с помощта на регулиращия винт **25**.
- Накрая отново затегнете контра-гайката **26** и двата застопоряващи винта **2**.

Засмукване на стърготини/прахоулавяне

- ❑ **Преди извършване на каквито и да е дейности по електроинструмента изключвайте щепсела от захранващата мрежа.**

Отвор за изхвърляне на стърготините

Периодично почиствайте отвора за изхвърляне на стърготините **1**. Ако отворът се задръсти, за отпушването му използвайте подходящ помощен инструмент (напр. дървено трупче, състен въздух и т.н.).

- ☞ **Не поставяйте пръстите си в отвора за изхвърляне на стружките **1**.**

Външна система за прахоулавяне

По възможност използвайте външна система за прахоулавяне. За да постигнете оптимална степен на прахоулавяне, използвайте подходяща прахосмукачка.

Електроинструментът може да се включи непосредствено в контакта на индустриална прахосмукачка на Вюрт с автоматичен режим на включване. Така едновременно с пускането на електроинструмента се стартира и прахосмукачката.

За прахоулавяне свържете щуцера на шланга с адаптера и вкарайте адаптера в отвора на приспособлението за прахоулавяне **1**. За целта използвайте специален адаптер (702 400 042, допълнително приспособление).

Осигурявайте постоянно добро проветрение на работното място.

Препоръчва се да ползвате предпазна дихателна маска с клас на филтриране P2.

Спазвайте валидните във Вашата страна разпоредби относно обработвания материал.

Пускане в експлоатация

Внимавайте за напрежението на захранващата мрежа: напрежението на захранващата мрежа трябва да съответства на данните, посочени на табелката на електроинструмента.

Предварително регулиране на скоростта на въртене

С потенциометъра **4** скоростта на въртене може да бъде регулирана предварително (допуска се и изменянето ѝ по време на работа).

Необходимата скорост на въртене зависи от обработвания материал и конкретните работни условия и се определя най-точно чрез изпробване на практика.

След продължителна работа с малка скорост на въртене охладете машината, като я оставите да се върти припл. 3 минути на празен ход с максимална скорост на въртене.

Степени на скоростта на въртене:

	min ⁻¹
1	2000
2	2500
3	3300
4	4000
5	4600
6	5200

Светодиод за претоварване

При включване на машината светодиодът **15** светва за кратко, с което указва готовността си за работа.

Ако светодиодът **15** светне по време на работа, това е указание за претоварване на електродвигателя. Незабавно намалете натоварването, респ. охладете електродвигателя.

Включване и изключване

Включване: Натиснете и задръжте бутона за деблокиране **10** надолу. След това натиснете пусковия прекъсвач **11**.

Изключване: Отпуснете пусковия прекъсвач **11**.

 **Не включвайте и не изключвайте електроинструмента, когато циркулярният диск се допира до обработвания детайл или до други предмети.**

Кабелен водач

С оглед избягване на повреждането на захранващия кабел, го захванете във водача **14**. Така той се държи винаги на безопасно разстояние от зоната на рязане.

Указания за работа

Водете електроинструмента, като го държите с едната ръка за ръкохватката **12**, а с другата – за спомагателната ръкохватка **8**.

Маркировката **27** облекчава рязането по предварително начертана върху детайла линия. Маркировката указва позицията на левия ръб на циркулярния диск.

Опора за успоредно водене

Опората за успоредно водене **3** може да бъде монтирана на машината отдясно или отляво.

Освободете двата застопоряващи винта **6** и вкарайте двете направляващи щанги в държачите в основната плоча.

При разрези успоредно на ръба на детайла: опорната шина трябва да е насочена надолу.

При разрези успоредно на водещ ръб на детайла: опорната шина трябва да е насочена нагоре.

При регулиране на опората за успоредно водене **3** внимавайте тя да е успоредна на детайла. Отново затегнете двата регулиращи винта **6**.

Разрязване на тесни ленти

С машината могат да се изработват много тесни ленти (напр. фугиращи летви за ламперия). За целта предпазният кожух трябва да се води по продължение на стената.

Разрязване с пробиване

⚠ ВНИМАНИЕ Опасност от откат! Дръжте машината здраво с двете ръце за предвидените за целта ръкохватки. За да държите машината сигурно, при пробиването задният ръб на основната плоча трябва да е допрян до стабилна твърда опора.

Наклонът на среза трябва да е настроен на 0°.



- Освободете застопоряващия лост **17** и повдигнете горната част на машината докрай нагоре.
- С лоста **9** отворете предпазния кожух толкова, че машината да може да бъде поставена върху детайла.
- Освободете лоста **21**. Настройте желаната дълбочина на връзване с опората **20**, като отчитате по скалата **19**. Отново затегнете лоста **21**.
- **Не** затягайте застопоряващия лост **17** силно, за да можете да врежете машината.
- Уверете се, че задният ръб е плътно допрян до опората, и включете машината.
- Дръжте машината здраво. Врежете я бавно надолу и изпълнете среза с равномерно подаване.

Производителността на рязане и качеството на среза зависят главно от състоянието и формата на режещите зъби. Затова използвайте само добре заточени и подходящи за обработвания материал режещи дискове.

Изборът на подходящ режещ диск се извършва съобразно вида и качеството на дървесния материал, както и в зависимост от това дали ще се извършват срезове надлъжно или напречно на дървесните влакна.

Прахът, отделящ се при обработването на буков и дъбов дървесен материал, е особено опасен за здравето, затова работете само с включена система за прахоулавяне.

Указания за работа

- Преди извършване на каквито и да е дейности по електроинструмента изключвайте щепсела от захранващата мрежа.**
- Поддържайте електроинструмента и вентилационните отвори винаги чисти.

Предпазителят на режещия диск трябва винаги да може да се движи свободно и да покрива диска самостоятелно. Затова внимавайте зоната около него да е винаги чиста. Премахвайте натрупания прах и стърготини чрез продухване със състен въздух или ги отстранявайте с мека четка. Режещи дискове без повърхностно покритие могат да бъдат предпазени от корозия с помощта на тънък слой машинно масло, несъдържащо киселини. Преди да ги използвате, не забравяйте да почистите

маслото, в противен случай ще бъде изцапан обработвания дървесен материал.

Полепването на смола по режещия диск води до влошаване на производителността и качеството. Затова почиствайте дисковете си веднага след употреба.

Ако въпреки прецизното производство и внимателно изпитване електроинструментът се повреди, ремонтът трябва да се извърши от оторизиран сервиз за електроинструменти на Würth.

Моля, когато се обръщате с въпроси или при поръчване на резервни части, винаги посочвайте каталожен номер на електроинструмента.

Списък с актуалните резервни части за електроинструмента можете да намерите в Интернет на адрес „<http://www.wuerth.com/partsmanager>“ или да получите в местното представителство на Würth.

Бракуване и изхвърляне

Електроинструментите, допълнителните приспособления и опаковките трябва да бъдат подложени на подходяща преработка за оползотворяване на съдържащите се в тях вторични суровини.



Само за страни от ЕС:

Не изхвърляйте електроинструментите при битовите отпадъци!
Съгласно Директива на ЕС 2002/96/EG относно бракувани електрически и електронни устройства и утвърждаването ѝ като национален закон електроинструментите, които не могат да се използват повече, трябва да се събират отделно и да бъдат подлагани на подходяща преработка за оползотворяване на съдържащите се в тях вторични суровини.

Гаранционна отговорност

За този електроинструмент на Würth осигуряваме законно изискуемата гаранционна отговорност съобразно действащите в страната разпоредби от датата на закупуване (удостоверение чрез фактура за закупуване или приемателно-предавателен протокол). Възникналите повреди се отстраняват чрез ремонт или замяна.

Увреждания, дължащи се на нормално износване, претоварване или некомпетентно боравене с инструментите, не са обект на гаранцията.

Гаранционни претенции се признават само ако предадете електроинструмента неразглобен в представителството на „Вюрт“ (Würth), на Вашия търговец за инструменти на „Вюрт“ (Würth) или в оторизиран сервис за пневматични и електроинструменти на „Вюрт“ (Würth).

Информация за излъчван шум/вибрации

Стойностите са определени съгласно EN 60 745.

S-равнището на шума, предизвикван от електроинструмента, обикновено е:

Стойност на емитираните вибрации

L_{pA}/K_{pA} dB (A) 94/3;

мощност на шума L_{WA}/K_{WA} dB (A) 105/3.

Работете с шумозаглушители (антифони или шлемофони)!!

Пълната стойност на вибрациите (векторната сума по трите направления) е определена съгласно EN 60 745:

Стойност на емитираните вибрации $a_{h,D} = 3,0$ m/s^2 , неопределеност $K_{h,D} = 1,5$ m/s^2 .

Равнището на вибрациите, посочено в това Ръководство за експлоатация, е определено по метод, дефиниран в EN 60745, и може да бъде използван за сравняване с други електроинструменти. То също така е подходящо за предварителна оценка на натоварването от вибрации.

Посоченото равнище на вибрациите отразява основните приложения на електроинструмента. Ако обаче електроинструментът се използва за други приложения, с различни работни инструменти или ако не е поддържан правилно, равнището на вибрациите може да е различно. Това би могло да увеличи значително натоварването от вибрации за целия период на работа с електроинструмента.

Освен това за точната преценка на натоварването от вибрации трябва да се отчитат и периодите, през които електроинструментът е изключен или работи, но на празен ход. Това може да намали значително натоварването от вибрации през целия период на работа с електроинструмента.

Въведете допълнителни мерки за предпазване на работещия с електроинструмента от вредното влияние на вибрациите, например: правилно техническо обслужване на електроинструмента и поддържане на работните инструменти, поддържане на ръцете топли, правилна организация на последователността на операциите.

CE Декларация за съответствие

С пълна отговорност ние декларираме, че този продукт съответства на следните стандарти или нормативни документи:

EN 60 745 съгласно изискванията на директивите 98/37/EG (->28.12.09), 2006/42/EG (29.12.09->), 2004/108/EG.

CE 08

Adolf Würth GmbH & Co. KG



P. Zürn



A. Kräutle

EST**⚠ Teie ohutuse tagamiseks**

Lugege läbi kõik ohutuseeskirjad ja tööjuhised. Ohutuseeskirjadest ja tööjuhistest mittekinnipidamise tagajärjel võib tekkida elektrilööki, tulekahju ja/või tõsised vigastused. Hoidke kõik ohutuseeskirjad ja tööjuhised tuleviku tarvis alles.

Tööriist ei tohi olla niiske ja seda ei tohi kasutada niiskes keskkonnas.



Kandke kaitseprille ja kuulmiskaitset.



Pikad juuksed katke kinni juuksevärguga. Ärge kandke liiga lai rõivaid.



Saeketta kinnitamiseks või vahetamiseks pange kätte kaitsekindad.

**Ohutusjuhised**

Arge viige oma käsi saagimispiirkonda ja saeketta lähedusse. Hoidke

teise käega lisakäepidemest või mootorikorpusest. Kui hoiate saagi mõlema käega, ei saa saeketas Teie käsi vigastada.

- ❑ **Arge viige oma sõrmi tooriku alla.** Kettakaitse ei saa Teid tooriku all saeketta eest kaitsta.
- ❑ **Valige tooriku paksusele vastav lõikesügavus.** Saeketas peaks tooriku alt nähtavale jääma vähem kui ühe hamba ulatuses.
- ❑ **Arge hoidke saetavat toorikut kunagi käes ega põlve peal. Kinnitage toorik stabiilsele alusele.** Tooriku kinnitamine on oluline, et viia kehaga kokkupuute, saeketta kinnikiildumise ja seadme üle kontrolli kaotuse oht miinimumini.
- ❑ **Kui teostate töid, mille puhul tarvik võib tagada varjatud elektrijuhtmeid, hoidke seadet ainult isoleeritud käepidemetest.** Kontakt pingestatud seadme metalldetailid ja põhjustada elektrilöögi.
- ❑ **Pikilõigete tegemisel kasutage alati piiret või juhikut.** See parandab lõiketäpsust ja vähendab saeketta kinnikiildumise võimalust.

❑ **Kasutage alati õige suuruse ja siseava läbimõõduga saekettaid (nt tähekujulisi või ümaraid).** Saekettad, mis saega ei sobi, pöörlevad ebaühtlaselt ja põhjustavad kontrolli kaotuse seadme üle.

❑ **Arge kunagi kasutage vigastatud või valesid saeketta alusseibe või kruvisid.** Saeketta alusseibid ja kruvid on konstrueeritud spetsiaalselt Teie sae jaoks, et tagada selle optimaalset jõudlust ja tööohutust.

Tagasilöögi põhjused ja vältimine:

- Tagasilööki on kinnikiilduva või valesti rihitud saeketta äkiline reaktsioon, mille tagajärjel saeketas lõikejäljest kontrollimatult välja tuleb ja kasutaja poole liigub.
- Sulguvas lõikejäljes kinnikiildumise tagajärjel saeketas blokeerub ja mootori jõud paiskab sae kasutaja suunas.
- Kui saeketas lõikejäljes kõverdub või on valesti välja rihitud, võivad saeketta tagaserva hambad tooriku pinda kinni jääda, mille tagajärjel saeketas lõikejäljest välja tuleb ja saag kasutaja suunas hüppab.

Tagasilööki on sae vale või puuduliku kasutamise tagajärg. Seda saab järgnevalt kirjeldatud sobivate ettevaatusabinõude rakendamisega ära hoida:

- ❑ **Hoidke saagi kahe käega ja viige oma käsivarred asendisse, milles suudate tagasilöögiõududele vastu astuda. Seiske alati saeketta kõrval, ärge kunagi viige oma keha saekettaga ühele jonele.** Tagasilöögi puhul võib saag tagasi liikuda, kuid seadme kasutaja saab sobivate ettevaatusabinõudega tagasilöögiõudusid valitseda.
- ❑ **Kui saeketas kinni kiildub või kui Te töö katkestate, lülitage saag välja ja hoidke seda toorikus paigal seni, kuni saeketas on täielikult seiskunud. Ärge kunagi püüdke saagi toorikust eemaldada või seda tagasi tõmmata, kui saeketas veel liigub. Vastasel juhul võib tekkida tagasilööki.** Tehke kindlaks ja kõrvaldage saeketta kinnikiildumise põhjus.
- ❑ **Kui soovite toorikus olevat saagi uuesti käivitada, tsentreerige saeketas lõikejäljes ja kontrollige, ega saeketta hambad ei ole toorikusse kinni kiildunud.** Kui saeketas on kinni kiildunud, võib see toorikust välja tulla ja põhjustada sae käivitamisel tagasilöögi.
- ❑ **Toestage suured plaadid, et vältida kinnikiildunud saekettast põhjustatud tagasilöögi ohtu.** Suured plaadid kalduvad oma kaalu mõjul läbi painduma. Plaadid tuleb toestada mõlemalt poolt, nii lõikejälje lähedalt kui ka servast.

**Teie ohutuse tagamiseks**

- ❑ **Arge kasutage nürisid ega kahjustatud saekettaid.** Nüride või valesti rihitud hammastega saekettad põhjustavad liiga kitsa lõikejälje tõttu suurema hõõrdumise, saeketta kinnikiildumise ja tagasilöögi.
 - ❑ **Enne saagimist keerake kinni lõikesügavuse ja lõikenurga regulaatorid.** Kui muudate seadistusi saagimise ajal, võib saeketas kinni kiilduda ja tekkida tagasilööki.
 - ❑ **Olge eriti ettevaatlik „uputuslõigete“ tegemisel seintesse või teistesse varjatud piirkondadesse.** Uputatav saeketas võib varjatud objektide saagimisel kinni kiilduda ja tagasilöögi põhjustada.
 - ❑ **Arge kasutage saagi, kui alumine kettakaitse vabalt ei liigu ja kohe ei sulgu. Arge fikseerige ega siduge alumist kettakaitset kunagi avatud asendis kinni.** Kui saag peaks juhuslikult maha kukkuma, võib alumine kettakaitse kõverduda. Avage kettakaitse tagasitõmbehoovast ja veenduge, et see vabalt liigub ja ei puuduta mis tahes lõikenurga ja – sügavuse juures ei saeketast ega teisi detaile.
 - ❑ **Kontrollige alumise kettakaitse vedru tööd. Kui alumine kettakaitse ja vedru ei tööta veatult, laske saagi enne kasutamist hooldada.** Kahjustatud osade ja külgekleepunud saepuru tõttu töötab alumine kettakaitse aeglasemalt.
 - ❑ **Avage alumine kettakaitse käega ainult erilõigete, näiteks „uputus- või nurgalõigete“ puhul. Avage alumine kettakaitse tagasitõmbehoovaga ja vabastage see kohe, kui saeketas on toorikusse sisse tunginud.** Kõikide teiste saagimistööde puhul peab alumine kettakaitse töötama automaatselt.
 - ❑ **Arge asetage saagi tööpingile ega põrandale, kui alumine kettakaitse saeketast ei kata.** Katmata järelpöörlev saeketas viib sae lõikesuunale vastupidises suunas ja lõikab kõike, mis ette jääb. Pöörake seejuures tähelepanu sae järelpöörlemisajale.
 - ❑ **Arge töötage saega pea kohal.** Nii ei ole Teil seadme üle piisavat kontrolli.
 - ❑ **Varjatult paiknevate elektrijuhtmete, gaasi- või veetorude avastamiseks kasutage sobivaid otsimis-seadmeid või pöörduge kohaliku elektri-, gaasi- või veevarustusfirma poole.** Kokkupuutel elektrijuhtmetega tulekahju- ja elektrilöögioht. Gaasitorustiku vigastamisel plahvatusoht. Veetorustiku vigastamisel materiaalne kahju või elektrilöögioht.
 - ❑ **Arge kasutage seadet statsionaarselt.** See ei ole ette nähtud kasutamiseks koos saepingiga.
 - ❑ **Arge kasutage kiirlõiketerasest (HSS) saekettaid.** Sellised saekettad võivad kergesti murduda.
 - ❑ **Arge kasutage lihvkettaid.** Lihvketaste kasutamine seadmel on keelatud.
 - ❑ **Hoidke elektrilist tööriista töötades mõlema käega ja säilitage stabiilne asend.** Elektriline tööriist püsib kahe käega hoides kindlamini käes.
 - ❑ **Kinnitage töödeldav toorik.** Kinnitusseadmete või kruustangidega kinnitatud toorik püsib kindlamalt kui käega hoides.
- Enne käestpanekut oodake, kuni elektriline tööriist on seiskunud.** Kasutatav tarvik võib kinni kiilduda ja põhjustada kontrolli kaotuse seadme üle.
- ❑ Spindli lukustusele tohib vajutada ainult siis, kui masin seisab.
 - ❑ Pöörlevat tööriista ei tohi puudutada! Saepuru vms eemaldada ainult siis, kui masin seisab.
 - ❑ Saelehe seiskamiseks ei tohi saelehele avaldada külgsuunalist survet.
 - ❑ Liikuv kaitsekate peab liikuma vabalt, see peab minema oma lõppasendisse automaatselt, kergelt ja täpselt.
 - ❑ Kui materjalide saagimisel tekib rohkesti tolmu, tuleb masinat regulaarselt puhastada. Kaitseesadised (nt kaitsekate) peavad korralikult töötama.
 - ❑ Keelatud on töödelda niisuguseid materjale, mis eraldavad tervist kahjustavaid tolmusid või aurusid (nt asbest).
 - ❑ Kontrollige üle, et töödeldava materjali küljes ei oleks võõrkehasid. Töötamisel jälgida, et saag ei läheks vastu naelu vms esemeid.
 - ❑ Saelehe kinnikiilumisel tuleb masin kohe välja lülitada.
 - ❑ Arge üritage saagida väga väikesemõdulisi materjale.
 - ❑ Töödeldav materjal peab olema liikumise vastu kindlalt kinnitatud.
 - ❑ Kasutage ainult töödeldava materjali jaoks sobivaid saelehti.
 - ❑ Ärge kunagi lubage seadet kasutada lastel.
 - ❑ **Kasutage ainult firma Würth originaal-lisatarvikuid.**

Tehnilised andmed

Käsiketassaag	HKS 55 Combi
Artiklinumber	0702 157 X
Nimivõimsus	1200 W
Tühikäigupöörded*	2000 - 5200 min ⁻¹
Saeketta siseava	20 mm
Saeketta-Ø	160 mm
Max löikesügavus 90° juures	55 mm
Max löikesügavus 45° juures	40 mm
Kaal	3,4 kg

*Suure võimsusega raadiosagedushäired võivad põhjustada kiiruse kõikumist. Häirete kadumisel lakkavad ka kõikumised.

Tööriista osad

- 1 Laastu väljavise/tolmuimeemisühendus
- 2 Lukustuskrugi kaldenurga seadistamiseks
- 3 Paralleelraam
- 4 Kaitsekate
- 5 Kinnituskrugi
- 6 Lukustuskrugi paralleelraamile
- 7 Liugsiini seadekrugi (lisatarvik)
- 8 Lisakäepide
- 9 Pendelkettakaitse kinnitushoob
- 10 Alusplaat
- 11 Sisse-/väljalüliti
- 12 Käepide
- 13 Kaldenurga skaala
- 14 Kaablijuhik
- 15 Ülekoormusnäit
- 16 Pöörete eelvaliku reguleerimisratas
- 17 Löikesügavuse reguleerimise hoob
- 18 Kuuskantvõti
- 19 Löikesügavuse skaala
- 20 Löikesügavuse piirik
- 21 Löikesügavuse piiriku hoob
- 22 Saeleht
- 23 Kinnitusäärrik
- 24 Spindli lukustus
- 25 Justeerimiskrugi
- 26 Kontramutter

Joonisel toodud või kirjeldatud lisatarvikud ei kuulu alati tööriista komplekti.

Kasutusala

Käsiketassaag on mõeldud puidu sirglõigeteks nii piki- kui ristsuunas ning 45° kaldenurga all kindlal alusel.

Järgige saeketaste kohta antud soovitusi.

Kahju eest, mis tekib ebaotstarbekohasest kasutamisest, vastutab kasutaja.

Löikesügavuse/ kaldenurga seadmine

- Enne tööde alustamist käsiketassae juures tõmmake pistik seinakontaktist välja.

Löikesügavuse seadmine (vt põhijoonist/joonist A)

- Vabastage kinnitushoob **17** ja viige masin ülemisse asendisse.
- Vabastage hoob **21**. Seadke soovitud löikesügavus piirikuga **20** skaalal **19**. Lukustage jälle hoob **21**.
- Vajutage masin alla ja tõmmake hoob **17** kinni.

-  **Optimaalse töötulemuse saavutate siis, kui saeketas ulatub üle saetava puidu pinna umbes 5–8 mm.**

Kaldenurga seadmine (vt põhijoonist)

Kaldenurka saab valida vahemikus 0° kuni 45°.

- Lõdvendage fikseerimismutrit **2**.
- Kaldenurga valimiseks laske alusplaati **10** allapoole. Skaalalt **13** saate vaadata valitud kaldenurka.
- Keerake fikseerimismutter **2** kinni.

Saeketta vahetamine/justeerimine

- Enne tööde alustamist käsiketassae juures tõmmake pistik seinakontaktist välja.
- Saelehe sissepanemiseks ja vahetamiseks panna kätte kaitsekindad.



Saeketta vahetamine (vt joonist B)

- Hoidke spindli lukustust **24** allavajutatult ja keerake saelehte kuuskantvõtmega **18** seni, kuni see fikseerub. Vabastage spindli lukustus.
- Vajutage spindli lukustusele **24**, keerake kaitsekate lõpuni tagasi ja laske kaitsekate lahti.
- Keerake kinnituskrugi **5** vastupäeva välja ning võtke saeleht **22** ja kinnitusäärik **23** maha.
- Vahetage saeleht välja. Pöörlemissuuna nool saelehel peab näitama samas suunas nagu saelehe kaittsel **4**.
- **Kasutada ainult teravaid, kahjustamata saelehti. Arge kasutage pragudega või deformeerunud saelehti. Arge kasutage kõrglegeer-kiirlõiketerasest (HSS) saelehti. Arge kasutage saelehti, mis ei vasta ette nähtud tehnilistele andmetele. Saeleht peab olema sobilik tühikäigupööretele. Kasutage saetava materjali jaoks sobivat saelehte.**
- Kaitseiduri korrapärase toimimise tagamiseks ei tohi kinnituskrugi **5** ja saelehe vahelisel kontaktpinnal olla saepuru ning pind peab olema kaetud õhukese määrdelkimega. Kasutage universaalmääret (DIN 51825 - ME/HC 3/4K -30).
- Pingutage kinnituskrugi **5**. Pöörake kaitsekate kuni piirikuni tagasi, et vabastada spindli lukustus ja sulgege kaitsekate.

Saeketta justeerimine täisnurga alla (vt joonist C)

- Kontrollige nurgamõõdikuga, kas saeketas on alusplaadi suhtes täisnurga all.
- Kui on vaja justeerida:
- vabastage mõlemad lukustuskravid **2**.
 - lõdvendage kontramutrit **26** ja kontrollige justeerimiskruvi **25** abil lõikenurka
 - nüüd keerake kontramutter **26** ja mõlemad lukustuskravid **2** kinni tagasi

Tolmu-/laastude imemine

- Enne tööde alustamist käsiketassae juures tõmmake pistik seinakontaktist välja.**

Laastude väljastamiskanal

Laastude väljastamiskanalit **1** tuleb regulaarselt puhastada. Ummistunud kanalit puhastage sobiva vahendiga (nt puutüki, suruõhuga jne).

-  **Ärge pange sõrmi kanalisse 1.**

140

Tolmuimeja kasutamine

Võimaluse korral kasutage tolmuimeajat. Tolmu optimaalseks imemiseks kasutage elektritööriista jaoks sobivat tolmuimeajat.

Seadme saab otse ühendada Würthi automaatse tööstustolmuimeja pistikupesaga. See lülitub seadme käivitamisel automaatselt sisse.

Imemiseks ühendada imivooliku ots adapteriga, mis ühendada omakorda tolmuimeja pesaga **1**. Kasutada spetsiaalset adapterit (702 400 042, lisatarvik).

Hoolitsege hea ventilatsiooni eest töökohal.

Soovitav on kasutada hingamisteede kaitsemaski, mis on varustatud P2 klassi filtriga.

Pidage kinni siseriiklikest materjalide töötlemise kohta sätestatud eeskirjadest.

Kasutuselevõtt

Järgida võrgupinge kohta toodud andmeid. Vooluallika pinge peab vastama tööriista tüübi tähisel toodud andmetele.

Pöörete eelvalik

Reguleerimisrattaga **4** saab eelvalida soovitud pööreid (ka töötamise ajal).

Vajalik pöörete arv sõltub materjalist ja töötingimustest ning seda saab välja selgitada praktilise töö käigus.

Pärast pikemat aega madalatel pööretel töötamist, lasta masinal ca 3 minutit maksimaalsetel pööretel tühikäigul maha jahtuda.

Pöörete astmed:

	min ⁻¹
1	2000
2	2500
3	3300
4	4000
5	4600
6	5200

Ülekoormusnäit

Näit **15** süttib korraks masina sisselülitamisel ja signaliseerib sellega töövalmidust.

Kui näit **15** süttib töötamise ajal, tähendab see seda, et mootor on üle koormatud. Sellisel juhul tuleb kohe koormust vähendada või lasta mootoril maha jahtuda.

Sisse-/väljalülitamine

Sisselülitamine: Vajutada sisselülitustõkis **10** alla ning hoida allavajutatult. Seejärel vajutada sisse-/väljalülitile **11**.

Väljalülitamine: Lasta sisse-/väljalüliti **11** lahti.

 **Kui saeleht on vastu töödeldavat materjali või muud materjali, ei tohi seadet sisse ega välja lülitada.**

Kaablijuhik

Kahjustuste vältimiseks asetada võrgukaabel kaablijuhikusse **14**. Nii jääb alati võrgukaabel lõikepiirkonnast eemale.

Kasutusviited

Hoidke ühe käega kinni seadme käepidemest **12** ja teise käega lisakäepidemest **8**.

Markeering **27** hõlbustab saagimist mööda materjalile tõmmatud joont.

Markeering vastab seejuures saelehe vasakpoolsele lõikeservale.

Paralleelraam

Paralleelraami **3** saab paigaldada nii masina paremale kui vasakule poolele.

Keerake lahti mõlemad lukustuskravid **6** ja pange mõlemad juhtlatid alusplaadi hoidikutesse.

Materjali servaga paralleelsed lõiked: raami liist peab olema allpool.

Materjalil juhtservaga paralleelselt kulgevad lõiked: raami liist peab olema ülevalpool.

Paralleelraami **3** seadistamisel jälgige, et raam oleks töödeldava materjaliga paralleelselt. Keerake mõlemad lukustuskravid **6** jälle kinni.

Kitsaste kohtade saagimine

Masinaga saab lõigata väga kitsastest, seinä lähedal asuvatest kohtadest (nt deformatsioonivuuke). Niisugusel juhul peab kaitsekate liikuma mööda seinä.

Sisselõike sügavus

⚠TÄHELEPANU Tagasilöögi oht! Hoidke masinast mõlema käega selleks ette nähtud käepidemetest kinni. Selleks, et masinat sisselõike tegemisel kindlalt käes hoida, peab alusplaadi tagumine serv toetuma vastu kindlat piirikut.

Kaldenurk peab olema seatud 0° peale.

- Vabastage kinnitushoob **17** ja viige masina ülemine osa ülemisse asendisse.
- Avage hoovaga **9** kaitsekate nii palju, et masina saaks panna töödeldava materjali peale.
- Vabastage hoob **21**. Seadke soovitud lõikesügavus piirikuga **20** skaalal **19**. Lukustage jälle hoob **21**.
- Arge tõmmake kinnitushooba **17** kinni, et tagada sisselõikefunktsiooni toimimine.
- Kontrollige, et alusplaadi tagumine serv on kindlalt vastu piirikut ja lülitage masin sisse.
- Hoidke masinast kõvasti kinni. Suruge masinat aeglaselt allapoole ning lõigake ühtlase etteandega.

Tööefektiivsus ja lõikekvaliteet sõltuvad suurel määral saeketta hambakujust ja kvaliteedist. Seepärast kasutage ainult teravaid ja töödeldava materjali jaoks sobivaid saekettaid. Saeketta valikul tuleb arvestada töödeldava puidu liiki, puidu kvaliteeti ja saagimisviisi (piki- või ristlõige).

Pöögi- ja tammepuidu saetolm on tervisele väga kahjulik, seepärast kasutage alati tolmuimemissüsteemi.

Hooldus ja puhastamine

Enne tööde alustamist käsiketassae juures tõmmake pistik seinakontaktist välja.

Hoidke käsiketassaag ja ventilatsioonivad puhtana.

Saekettakaitse peab alati vabalt liikuma ja automaatselt sulguma. Saekettakaitse ümbrus peab olema alati puhas. Tolm ja laastud eemaldage suruõhu või pintsliga abil.



Õhukene kiht happevaba õli kaitseb ilma kaitsekihita saekettaid korrosiooni eest. Enne kasutamist tuleb õli alati saekettalt eemaldada, kuna õline saeketas muudab puidu plekiliseks.

Saekettaga, millel on vaigu- või liimijälgi, ei saa teha kvaliteetseid lõikeid. Seepärast tuleb saeketas puhastada kohe pärast kasutamist.

Kui seadme talitluses peaks hoolimata põhjalikest tootmis- ja kontrollmenetlustest tekkima tõrkeid, lasta seade parandada Würth master-Service töökojas.

Küsimuste ja tagavaraosade tellimisel tuleb alati nimetada artiklinumber, mis on tööriista tüübi tähis.

Lõikemehhanism peab olema alati puhas. Tööriista aktuaalse varuosade nimekirja leiata internetis aadressil „<http://www.wuerth.com/partsmanager>“ või küsige seda oma lähimast Würth müügiesindajast.

Kasutuskõlbmatuks muutunud seadmete käitus

Elektriseadmed, lisatarvikud ja pakendid tuleks keskkonnasäästlikult ringlusse võtta.



Üksnes EL liikmesriikidele:

Ärge käidelda kasutuskõlbmatuks muutunud elektrilisi tööriistu koos olmejäätmetega!

Vastavalt Euroopa Parlamendi ja nõukogu direktiivile 2002/96/EÜ elektri- ja elektroonikaseadmete jäätmete kohta ning direktiivi nõuete kohaldamisele liikmesriikides tuleb kasutuskõlbmatuks muutunud elektrilised tööriistad eraldi kokku koguda ja keskkonnasäästlikult korduskasutada või ringlusse võtta.

Garantii

Würthi tööriistadele kehtivad seaduslikud/riiklikud garantii tingimused alates ostukuupäevast (esitada ostu- või hankekviitung). Kahjustunud osa parandatakse või vahetatakse välja.

Garantii ei kehti, kui rikke on põhjustanud tööriista normaalne kulumine, ülekoormamine või ebaotstarbekohane kasutamine.

Garantii kehtib ainult siis, kui Te viite lahtimonteerimata tööriista Würthi elektritarvete müügipunkti, Würthi autoriseeritud klienditeenindusse või annate selle oma Würthi müügiesindajale.

Müra/vibratsioon

Mõõtmistulemused on saadud eeskirjade EN 60 745 alusel.

Tööriista A-väärtuse müratase:
helirõhu tase L_{pA}/K_{pA} dB (A) 94/3;
helivõimenduse tase L_{WA}/K_{WA} dB (A) 105/3.

Kanda kuulmiskaitset!

Vibratsiooni koguväärtus (kolme suuna vektorsumma) mõõdetud EN60 745 järgi:

vibratsioon $a_{h,D} = 3,0 \text{ m/s}^2$, mõõteviiga $K_{h,D} = 1,5 \text{ m/s}^2$.

Käesolevates juhendites antud vibratsiooni näitaja on saadud EN 60745 standarditud mõõtmismeetodi järgi ning seda võib kasutada elektriseadmete omavaheliseks võrdlemiseks. Samuti vibratsiooni toime esialgseks hindamiseks.

Nimetatud vibratsioonitase kehtib elektritööriista peamiste tööprotsesside kohta. Kui elektritööriista kasutatakse muudeks töödeks, muude tarvikutega, või elektritööriista ei ole korralikult hooldatud, võivad tekkida kõrvalekalded antud vibratsioonitasemest. See võib vibratsiooni toimet kogu tööaja vältel tunduvalt suurendada.

Vibratsiooni toime täpseks hindamiseks tuleks arvestada ka neid aegu, mil tööriist on välja lülitatud või küll käib, ent tegelikult ei tööta. See võib vibratsiooni toimet kogu tööaja vältel tunduvalt vähendada.

Võtke tarvitusele lisaabinõusid töötajate kaitsmiseks vibratsiooni eest, näiteks elektritööriista ja tarvikute hooldamine, et töötajate käed oleksid soojad, tööprotsesside korraldamine.



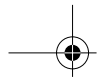

CE Vastavustunnistus

Vastavustunnistus Kinnitame ainuvastutajana,
et käesolev toode on kooskõlas järgmiste
direktiivide ja normatiivsete dokumentidega:

EN 60 745 den vastavalt direktiivide sätetele
98/37/EG (->28.12.09), 2006/42/EG
(29.12.09->), 2004/108/EG.

CE 08

Adolf Würth GmbH & Co. KG

P. Zürn

A. Kräutle

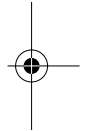
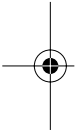

Jätame endale õiguse tehniliste andmete muutmiseks

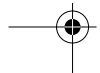
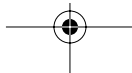

LT



Jūsų saugumui

**Perskaitykite visus saugaus darbo nurodymus ir instrukcijas.**

Netikslius saugaus darbo nurodymų arba instrukcijų prisilaikymas gali sukelti elektros smūgį, gaisrą ir/arba to pasekoje sunkius kūno sužalojimus. Išsaugokite visus saugaus darbo nurodymų ir instrukcijų aprašymus ateičiai.



Prietaisas turi būti nedrėgnas, su juo taip pat negalima dirbti drėgnoje aplinkoje.



Devėkite apsauginius akinius ir klausos organų apsaugą.

Esant ilgiems plaukams patartina devėti plaukų apdangalą. Dirbant devėti tik stangriai priglundusius drabužius.



Norint įstatyti arba pakeisti pjūklo geležtę, devėti apsaugines pirštines.

Saugos nuorodos dirbantiems su šiuo prietaisu**PAVOJINGA**

Nekiškite rankų į pjovimo zoną ir prie pjūklo disko.

Antrąją ranką laikykite

papildomą rankeną arba variklio korpusą. Wenn beide Hände die Säge halten, können diese vom Sägeblatt nicht verletzt werden.

❑ Nelineskite apdirbamojo ruošinio iš apačios.

Apsauginis gaubtas neapsaugos Jūsų nuo ruošinio apačioje išlindusio pjūklo disko.

❑ Nustatykite pjovimo gyįlį pagal ruošinio storį.

Pjūklas ruošinio apačioje turi išlįsti šiek tiek mažiau nei per vieną pjūklo danties aukštį.

❑ Pjaunamojo ruošinio niekada nelaikykite rankose ar pasidėję ant kojos. Patikimai jį įtvirtinkite stabilime įtvare. Labai svarbu ruošinį tinkamai įtvirtinti, kad išvengtumėte pjūklo kontakto su Jūsų kūnu, neužstrigtų pjūklo diskas ar neprarastumėte kontrolės.**❑ Jei kyla pavojus, jog darbo įrankis gali kliudyti paslėptą elektros laidą, prietaisą laikykite tik už izoliuotų rankenų.** Dėl kontakto su elektros laidais, kuriais teka elektros srovė, gali atsirasti įtampa ir metalinėse prietaiso dalyse bei kilti elektros smūgio pavojus.**❑ Atlikdami išilginį pjūvį visada naudokite lygiagrečiąją atramą ar kreipiamąją liniuotę.** Tada pjausite tiksliau ir sumažinsite pjūklo strigimo tikimybę.**❑ Naudokite tik tinkamo dydžio pjūklo diskus ir su tinkama tvirtinimo anga (pvz., žvaigždės formos arba apvalia).** Pjūklo diskai, kurie neatitinka pjūklo tvirtinamųjų dalių formos, sukasi ekscentriškai, todėl iškyla pavojus nesuvaldyti prietaiso.**❑ Niekada nenaudokite pažeistų ar netinkamų pjūklo disko tarpinių poveržlių ir varžtų.** Pjūklo disko tarpinės poveržlės ir varžtai buvo sukonstruoti specialiai Jūsų pjūklui, kad būtų užtikrintas optimalus rezultatas ir saugus darbas.**Atatranks priežastys ir kaip jos išvengti:**

– Atatranka yra staigi reakcija dėl įsprausto, užsikirtusio ar blogai nukreipto pjūklo disko, kai pjūklas nekontroliuojamai iššoka iš ruošinio ir ima judėti link dirbančiojo.

– Atatranka yra staigi reakcija dėl įsprausto, užsikirtusio ar blogai nukreipto pjūklo disko, kai pjūklas nekontroliuojamai iššoka iš ruošinio ir ima judėti link dirbančiojo.

– Jei pjaunant pjūklo diskas yra pasukamas ar netinkamai nukreipiamas, pjūklo disko užpakalinės briaunos dantys gali įsikabinti į medžio paviršių ir tada, pjūklo diskui išsilaisvinus iš plyšio, pjūklas atšoka link dirbančiojo.

Atatranka yra prietaiso netinkamo naudojimo ar valdymo rezultatas. Jos galite išvengti, jei imsitės atitinkamų, žemiau aprašytų priemonių:

❑ Pjūklą visada tvirtai laikykite abiem rankom, o rankas laikykite tokioje padėtyje, kad galėtumėte įveikti atatranks jėgas. Jūsų kūnas turėtų būti iš šono prie pjūklo disko, bet jokia būdu ne vienoje linijoje su pjūklo disku. Dėl atatranks pjūklas gali atšokti atgal, bet dirbantysis, jei imasi atitinkamų priemonių, atatranks jėgas gali kontroliuoti.**❑ Jei pjūklo diskas užstringa arba Jūs norite nutraukti darbą, išjunkite pjūklą ir ramiai laikykite jį ruošinyje, kol pjūklo diskas visiškai sustos. Niekada nebandykite pjūklo disko ištraukti iš ruošinio ar pjūklą traukti atgal, kol pjūklo diskas dar sukasi, nes tai gali sukelti atatranką.** Nustatykite ir pašalinkite pjūklo disko strigimo priežastį.**❑ Jei pjūklas užstringa arba Jūs norite nutraukti darbą, išjunkite pjūklą ir ramiai laikykite jį ruošinyje, kol pjūklo diskas visiškai sustos. Niekada nebandykite pjūklo disko ištraukti iš ruošinio ar pjūklą traukti atgal, kol pjūklo diskas dar sukasi, nes tai gali sukelti atatranką.** Nustatykite ir pašalinkite pjūklo disko strigimo priežastį.**❑ Jei vėl norite įjungti ruošinyje paliktą pjūklą, centruokite pjūklo diską pjūvio plyšyje ir patikrinkite, ar pjūklo dantys nėra įsikabinę į ruošinį.** Jei pjūklo diskas įstrigęs, vėl įjungus pjūklą, jis gali iškilti į viršų arba sukelti atatranką.**❑ Dideles plokštes paremkite, kad sumažintumėte atatranks riziką dėl stringančio pjūklo disko.** Didelės plokštės dėl savo svorio išlinksta. Plokštes reikia atremti abejose pusėse, t.y. šalia pjovimo linijos ir šalia plokštės krašto.



Jūsų saugumui

- ❑ **Nenaudokite neaštrių ar pažeistų pjūklo diskų.** Neaštrūs ar netinkamai praskėsti pjūklo dantys palieka siauresnį pjovimo taką, todėl atsiranda per didelė trintis, stringa pjūklo diskas ir sukeliama atatranka.
 - ❑ **Prieš pradėdami pjauti tvirtai užveržkite įveržimo svirtelės, kuriomis reguliuojamas pjovimo gylis ir pjūklo disko posvyrio kampas.** Jei pjaunant keičiasi pjūklo disko padėtis, diskas gali įstrigti ir sukelti atatranką.
 - ❑ **Ypač atsargiai elkitės darydami „įpjovas“ sienose ar kituose nepermatomuose paviršiuose.** „Panyrantis“ į ruošinį pjūklo diskas pjaudamas paslėptus objektus gali įstrigti ir sukelti atatranką.
 - ❑ **Nenaudokite pjūklo, jei apatinis apsauginis gaubtas negali laisvai judėti ir tuojau neužsidaro. Niekada nebandykite užfiksuoti ar tvirtinti apatinio gaubto atidarytoje padėtyje.** Jei pjūklas netyčia nukrenta, gali įlinkti apatinis apsauginis gaubtas. Naudodamiesi pakėlimo rankenėle, apsauginį gaubtą atidarykite ir įsitinkinkite, kad jis juda laisvai ir neliečia nei pjūklo disko, nei jokios kitos dalies, nustačius bet kokį pjūklo disko posvyrio kampą ir bet kokį pjovimo gylį.
 - ❑ **Patikrinkite, kaip veikia apatinio apsauginio gaubto spyruoklės. Jei apatinis apsauginis gaubtas ir spyruoklės veikia netinkamai, kreipkitės į specialistus, kad pjūklui atliktų profilaktinį remontą.** Dėl pažeistų dalių, lipnių nuosėdų ar susikaupusių nešvarumų apatinis apsauginis gaubtas gali lėčiau judėti.
 - ❑ **Apatinį apsauginį gaubtą rankiniu būdu atidarykite tik specialiems pjūviams atlikti, pvz. „darant įpjovas ir pjaunant kampu“.** Atidarykite apatinį apsauginį gaubtą pakėlimo rankenėle ir, kai tik pjūklo diskas sulįs į ruošinį, ją atleiskite. Atliekant kitus pjovimo darbus apatinis apsauginis gaubtas turi atsідaryti ir užsidaryti savaime.
 - ❑ **Jei apsauginis gaubtas neapgaubė pjūklo disko, pjūklo ant pjovimo stalo ar ant grindų nedėkite.** Jei apsauginis gaubtas neuždarytas, dėl besisukančio disko pjūklas juda atgal ir pjauna viską, kas pasitaiko kelyje. Turėkite omenyje, kad atleidus jungiklį, pjūklo diskas dar kurį laiką sukasi iš inercijos.
 - ❑ **Nedirbkite su iškeltu virš galvos pjūklui.** Išskėlę prietaisą virš galvos negalėsite jo tinkamai valdyti.
 - ❑ **Naudodami tam skirtus paieškos prietaisus, patikrinkite, ar gręžimo vietoje nėra paslėptų komunalinių tinklų vamzdinių, arba pasikvieskite į pagalbą vietinius komunalinių paslaugų teikėjus.** Kontaktas su elektros laidais gali sukelti gaisro bei elektros smūgio pavojų. Pažeidus dujotiekio vamzdį, gali įvykti sprogdymas. Pažeidus vandentiekio vamzdį galima pridaryti daugybę nuostolių.
 - ❑ **Nenaudokite elektrinio prietaiso stacionariai.** Jis nėra pritaikytas naudoti su pjovimo stalu.
 - ❑ **Nenaudokite pjovimo diskų, pagamintų iš HSS plieno.** Tokie diskai gali greitai sulūžti.
 - ❑ **Nenaudokite jokių abrazyvinių diskų.** Šis prietaisas abrazyvinių diskų naudojimui yra neprileistas.
 - ❑ **Darbo metu prietaisą visuomet būtina laikyti abiem rankom ir patikimai stovėti.** Elektrinis įrankis yra saugiau valdomas, kai laikomas dviem rankomis.
 - ❑ **Įtvirtinkite ruošinį.** Veržimo įranga arba spaustuvas įtvirtintas ruošinys yra užfiksuojamas žymiai patikimiau nei laikant ruošinį ranka.
- Prieš padėdami prietaisą būtinai jį išjunkite ir palaukite, kol jo besisukančios dalys visiškai sustos.** Darbo įrankis gali užstrigti, tuomet kyla pavojus nesuvaldyti prietaiso.
- ❑ Suklio užfiksavimo klavišų galima įjungti tik tada, kai mašina yra išjungta.
 - ❑ Nelieskite dar besisukančio darbo instrumento! Drožles ir panašias atliekas šalinkite tik tada, kai mašina nebedirba.
 - ❑ Pjūklo galežtės negalima pristabdyti priešiniu eigai spaudimu iš šono.
 - ❑ Judantis apsaugos gaubtas privalo laisvai judėti, savaveiksmiškai, lengvai ir tiksliai sugrįžti į galinę padėtį.
 - ❑ Pjaunant ruošinius, kurių metu išsiskiria didelis kiekis dulkių, privaloma mašiną reguliariai valyti. Nepriekaištinga apsaugos įrengimų darbo eiga (kaip pvz. apsauginio gaubto) privalo būti pastoviai užtikrinta.
 - ❑ Negalima apdoroti medžiagų, kurios apdirbimo metu išskiria sveikatai pavojingas dulkes arba dujas (pvz. asbestas).
 - ❑ Patikrinkite ruošinį, ar jame nėra svetimkūnių. Darbo eigos metu pastoviai kreipkite dėmesį į tai, kad neįpjautumėte į vinį arba į ką nors panašaus.
 - ❑ Užsiblokavus pjūklo geležtei, nedelsiant išjunkite mašiną.
 - ❑ Nemėginkite pjauti ypatingai mažų ruošinių.
 - ❑ Apdirbimo metu ruošinys privalo būti tvirtai priglūdęs ir saugiai pritvirtintas, kad neslystų.
 - ❑ Naudokite tik tokias pjūklo geležtes, kurios tinka apdorojamajai medžiagai.
 - ❑ Niekuomet neleiskite prietaisu naudotis vaikams.
 - ❑ **Naudokite tik originalias Würth komplektuojančias detales.**

Prietaiso charakteristika

Rankinis skridinynis elektropjūklas HKS 55 Combi

Artikulo numeris	0702 157 X
Įkrovimo pajėgumas	1200 W
Tuščiosios eigos apsuokų skaičius*	2000 - 5200 min ⁻¹
Pjūklo geležtės užsodinimo anga	20 mm
Pjūklo geležtė-Ø	160 mm
Maks. pjūvio gylis prie 90°	55 mm
Maks. pjūvio gylis prie 45°	40 mm
Gewicht	3,4 kg

*Kupini energijos aukšto dažnumo trikdymai gali sukelti apsuokų dažnio svyravimus. Pastarieji dingsta, kai tik atslėgsta trikdymai.

Prietaiso elementai

- 1 Drožlių išmetimas/Sandūra drožliatraukei
- 2 Užtvirtinimo varžtas įstrižo kampainio nustatymui
- 3 Lygiagretusis ribotuvas
- 4 Apsaugos gaubtas
- 5 Pritvirtinimo varž
- 6 Užtvirtinimo varžtas lygiagrečiajam ribotuviui
- 7 Slydimo bėgio pozicijos nustatymo veržlė (papildomi reikmenys)
- 8 Papildoma rankena
- 9 Užveržimo svirtis švytavimo disko apsauginiam gaubtui
- 10 Pagrindo plokštė
- 11 Įjungėjas/išjungėjas
- 12 Rankena
- 13 Skalė įstrižajam kampainiui
- 14 Laido vediklis
- 15 Perkrovos rodyklė
- 16 Sukimosi dažnio perjungimų reguliavimo ratas
- 17 Svirtis pjūvio gylio nustatymui
- 18 Vidinis šešiabraunis raktas
- 19 Skalė, skirta pjovimo gyliui
- 20 Pjovimo gylio ribotuvas
- 21 Svirtis pjovimo gylio ribotuviui
- 22 Pjūklo geležtė
- 23 Užveržimo jungė

- 24 Pavaros užfiksavimo klavišas
- 25 Reguliavimo varžtas
- 26 Užtvirtinimo poveržlė

Ne visos paveikslėlyje épavaizduotos arba aprašytos komplektuojančios detalės tiekiamos kartu su prietaisu.

Paskirtis

Prietaiso paskirtis, esant tvirtai dangai, atlikti išilginius ir skersinius, tiesius bei įstrižus iki 45° pjūvius medienoje.

Atkreipkite dėmesį į rekomendacijas dėl pjūklo geležčių pasirinkimo.

Už nuostolius, atsiradusius dėl nurodymų neprisilaikymo, atsako vartotojas.

Pjūvio gylio/ Įstrižo kampainio nustatymas

- ❑ **Prieš atliekant bet kokius darbus pačiame prietaise, ištraukite šakutę iš lizdo.**

Pjūvio gylio nustatymas (žiūrėti pagr. paveikslėlį/ žiūrėkite pav A)

- Atpalaiduokite užveržimo svirtį **17** ir nustatykite mašiną į aukščiausią psdėtį.
- Atpalaiduokite svirtį **21**. Nustatykite pageidaujama pjūvio gylį ribotuvo **20** pagalba skalėje **19**. Tvirtai užveržkite ir vėl svirtį **21**.
- Paspauskite mašiną žemyn ir tvirtai priveržkite užveržimo svirtį **17**.

 **Optimalus darbo rezultatas pasiekiamas tada, kai pjūklo geležtė maždaug 5 – 8 mm išlenda virš detalės.**

Įstrižo kampainio nustatymas (žiūrėti pagr. paveikslėlį)

Įstrižą kampainį galima nustatyti tarp **0°** ir **45°**.

- Atlaisvinkite tvirtinimo varžtą **2**.
- Nustatykite įstrižą kampa, atlenkdami pagrindo plokštę **10** žemyn. Kampas bus rodomas skalėje **13**.
- Ir vėl stipriai užveržkite tvirtinimo varžtą **2**.

Pjūklo geležtės pakeitimas/ tikslus suderinimas

- ❑ **Prieš atliekant bet kokius darbus pačiame prietaise, ištraukite šakutę iš lizdo.**
- ❑ **Įstatai ir keičiant pjūklo geležtę dėvėkite apsaugines pirštines.**

Pjūklo geležtės pakeitimas (žiūrėkite pav. B)

- Laikykite pavaros fiksavimo klavišą **24** prispaustu ir sukite pjūklo geležtę vidiniu šešiabriauniu raktu **18** iki šis užsifiksuos. Atleiskite po to pavaros fiksavimo klavišą.
- Paspauskite pavaros užfiksavimo klavišą **24**, sukite apsauginį gaubtą atgal iki šis užsifiksuos ir atleiskite jį.
- Išsukite pritvirtinimo veržlę **5**, sukdami ją prieš laikrodžio rodyklę ir nuimkite pjūklo geležtę **22** bei užveržimo jungę **23**.
- Pakeiskite pjūklo geležtę. Sukimosi krypties rodyklė, esanti ant pjūklo geležtės, privalo atitikti rodyklę, esančią ant pjūklo geležtės apsauginės movos **4**.
- **Naudokite tik aštrias, neturinčias gedimų pjūklo geležtes. Nenaudokite jokių suskilusių pjūklo geležčių arba tokių, kurios yra pakeitusios savo formą. Nenaudokite pjūklo geležčių, pagamintų iš legiruoto įrankinio plieno (HSS). Nenaudokite pjūklo geležčių, neatitinkančių nurodytųjų techninių duomenų. Pjūklo geležtė privalo atitikti tuščiąjį apsakų kiekį. Naudokite tik tokią pjūklo geležtę, kuri tinka gręžiamai medžiagai.**
- Norint, kad apsauginė mova tinkamai funkcionuotų, privaloma kontaktinį paviršių tarp pritvirtinimo veržlės **5** ir pjūklo geležtės užlaikyti švarti be drožlių ir padengti plonu tepalo sluoksniu. Naudokite tam universalų tepalą (DIN 51825 - ME/HC 3/4K -30)!
- Tvirtai prisukite užtvirtinimo veržlę **5**. Pasukite apsaugos gaubtą atgal iki užsifiksavimo, kad atspalaiduotų pavaros užsifiksavimas, ir uždarykite apsaugos gaubtą.

Pjūklo geležtės dešiniojo kampo tikslus suderinimas (žiūrėkite pav. C)

- Patikrinkite kampainio pagalba, ar pjūklo geležtė stovi stačiu kampu su pagrindine plokšte.

Tuo atveju, jeigu yra būtinas tikslus suregulavimas:

- Atlaisvinkite abu įtvirtinimo varžtus **2**.
- Atlaisvinkite užtvirtinimo poveržlę **26** ir pakoreguokite derinimo veržlės pagalba **25** pjovimo kampa.
- Po to ir vėl tvirtai prisukite užtvirtinimo poveržlę **26** ir abu įtvirtinimo varžtus **2**.

Dulkių ir drožlių siurbliai

- ❑ **Prieš atliekant bet kokius darbus pačiame prietaise, ištraukite šakutę iš lizdo.**

Drožlių išmetėjas

Drožlių išmetėją **1** patartina reguliariai valyti. Užsikimšusiam drožlių išmetėjo valymui naudokite tinkamus įrankius (pav. medžio gabalą, orą su spaudimu i.t.t.).

➡ **Nekiškite pirštų į drožlių išmetėją 1.**

Pašalinis išsiurbimas

Naudokite pagal galimybę dulkių susiurbimą. Norint pasiekti aukšto lygio dulkių susiurbimą, naudokite tinkamą siurbįjį kartu su šiuo elektros darbo įrankiu.

Šį prietaisą galima tiesiogiai prijungti prie kištukinio lizdo WÜRTH firmos pramoninio siurblio su automatinio darbo režimu. Pastarasis automatiškai įsijungia tik įjungus prietaisą.

Išsiurbimui sujunkite įleidžiamosios žarnos atvamzdžius su adapteriu ir įkiškite šį į siurbimo įrangos 1 uždėjimo angą. Naudokite tam specialų adapterį (702 400 042, papildomi reikmenys).

Pasirūpinkite, kad darbo vieta būtų gerai vėdinama.

Patariama, dėvėti P2 f filtro klasės respiratorių.

Atkreipkite dėmesį į Jūsų šalyje galiojančias apdorojamųjų medžiagų nuorodas.



Prietaiso paleidimas

Atkreipkite dėmesį į tinklo įtampą: Srovės šaltinio įtampa turi atitikti prietaiso firminėje lentelėje nurodytus duomenis.

Sukimosi dažnio preselektorius

Perjungimų reguliavimo rato **4** pagalba galima iš anksto nustatyti pageidaujamą sukimosi dažnį (taip pat ir darbo eigos metu).

Privalomas sukimosi dažnis priklauso nuo ruošinio ir nuo darbo sąlygų ir gali būti nustatytas praktiniu bandymu.

Po ilgiau užtrukusios darbo eigos su žemu apskukų dažniu leiskite mašinai maždaug 3 min. sukantis su maksimaliu apskukų dažniu tuščioje eigoje atvėsti.

Sukimosi dažnio pakopos:

	min ⁻¹
1	2000
2	2500
3	3300
4	4000
5	4600
6	5200

Perkrovimo rodyklė

Rodyklė **15** trumpai šviečia įjungus mašiną ir tuo signalizuoja pasirengimą darbo eigai.

Jeigu rodyklė **15** šviečia darbo eigos metu, tai reiškia, kad variklis yra perkrautas. Tokiu atveju netrukus sumažinkite apkrovą, pvz. leiskite atvėsti varikliui.

Įjungimas-/išjungimas

Įjungimas: Paspauskite įjungimo blokavimo mechanizmą **10** į apačią ir laikykite jį paspaudę. Po to paspauskite įjungėją/išjungėją **11**.

Išjungimas: Atleiskite įjungėją/išjungėją **11**.

 **Neįjunkite bei neišjunkite prietaiso, jeigu pjūklo geležtė liečia ruošinį arba kitas medžiagas.**

Laido vediklis

Kad galima būtų išvengti elektros laido pažeidimų, įstatykite šį į laidos vediklį **14**. Tokiu būdu elektros laidas visuomet bus laikomas per atstumą nuo pjovimo darbų vietos.

Darbo nurodymai

Valdykite prietaisą viena ranka laikant rankeną **12** ir pridėtinę rankeną **8**.

Markiruotė **27** palengvina pjovimą išilgai ruošiniu nutiesta linija.

Markiruotė atitinka pjūklo geležtės kairiąją pjovimo briauną.

Lygiagretusis ribotuvas

Lygiagretusis eigos ribotuvas **3** gali būti pritvirtintas dešinėje arba kairėje mašinos pusėje.

Atlaisvinkite abu įtvirtinimo varžtus **6** ir įstatykite abu nukreipiamuosius stulpelius į pagrindo plokštės laikyklius.

Atliekant lygiagrečius ruošinio briaunai pjūvius: Eigos ribotuvo plokštelė privalo būti nukreipta žemyn.

Atliekant lygiagrečius nukreipiamajai briaunai pjūvius ruošinyje: Eigos ribotuvo plokštelė privalo būti nukreipta aukštyn.

Atkreipkite dėmesį nustatant lygiagretųjį ribotuvą **3** į lygiagretumą su ruošiniu. Ir vėl užsukite tvirtai abu įtvirtinimo varžtus **6**.

Siaurų atkarpų pjovimas

Mašinos pagalba galima pagaminti labai siaurus, prigludusius prie sienos segmentus (pvz. šešėlinę išdrožą). Tam privaloma vesti apsauginį gaubtą palei sieną.

Pasineriamieji pjūviai

⚠ PAVOJINGA **Atatrankos pavojus!**
Laikykite mašiną tvirtai paėmę abiejomis rankomis už tam numatytų rankenų. Kad mašinos laikymas pasinerimo eigos metu būtų dar labiau saugesnis, pagrindo plokštės galinė briauna privalo priglusti prie užtvirtinto ribotuvo.

Įstrižas kampainis privalo būti nustatytas į 0° padėtį.

– Atpalaiduokite užveržimo svirtį **17** ir nustatykite mašinos viršutinįją dalį į aukščiausią padėtį.





- Atverkite apsauginį gaubtą svirties **9** pagalba taip, kad galima būtų mašiną uždėti ant ruošinio.
- Atpalaiduokite svirtį **21**. Nustatykite pageidaujama pjūvio gylį ribotuvo **20** pagalba skalėje **19**. Ir vėl užtvirtinkite svirtį **21**.
- Neužtvirtinkite užveržimo svirties **17** per stipriai, kad būtų užtikrinta pasinerimo funkcija.
- Atkreipkite dėmesį į tai, kad galinė pagrindo plokštė būtų tvirtai prigludusi prie ribotuvo ir įjunkite mašiną.
- Laikykite gerai ir tvirtai mašiną. Pamažu spauskite mašiną žemyn ir atlikite pjovimą su nesikeičiančia pastūma.

Pjovimo kokybė ir našumas labai priklauso nuo pjūklo disko būklės ir jo dantų formos. Todėl naudokite tik aštrius ir tik apdirbamam ruošiniui pritaikytus pjūklus.

Teisingas pjūklo geležtės pasirinkimas priklauso nuo medžio rūšies, medžio kokybės ir reikalaujamo išilginio ar skersinio pjūvio.

Buko ir ažuolo dulkės ypač kenksmingos sveikatai, todėl patartina dirbti tik su dulkių susiurbimu.

Techninė priežiūra ir valymas

- Prieš atliekant bet kokius darbus pačiame prietaise, ištraukite šakutę iš lizdo.**
- Prietaisą ir vėdinimo angą pastoviai užlaikyti švariame stovyje.

Pjūklo geležtės apsauga visada turi laisvai judėti, kad galėtų savarankiškai užsidaryti. Todėl vieta aplink pjūklo geležtės apsaugą pastoviai turi būti švari. Dulkes ir drožles reikia nupūsti suspaustu oru arba pašalinti teptuko pagalba.

Nepadengtas apsauginiu sluoksniu pjūklo geležtės galima apsaugoti nuo korozijos, padengiant jas plonu sluoksniu be rūgšties priemonių alyva. Prieš naudojimą, alyvą reikia pašalinti, nes mediena nuo to gali įgauti dėmių. Sakų ir klijų liekanos ant pjūklo geležtės gali būti blogos kokybės pjūvio paseka. Todėl patartina iš karto po naudojimo išvalyti pjūklo geležtę.

Tuo atveju, jeigu prietaisas išėitų iš rikiuotės, kad ir atsžvelgiant į jo rūpestingą gamybos ir patikrinimo būdus, patikėkite jo remontą Würth master-Service įmonei.

Turint klausimų bei užsakant atsargines detales prašom būtinai nurodyti prekės numerį pagal prietaiso firminę lentelę.

Pjovimo darbo įrankį pastoviai užlaikyti švariame stovyje. Aktualią atsarginių dalių pasiūlą šiam prietaisui galima rasti internete pagal šią antraštę „<http://www.wuerth.com/partsmanager>“, arba užsakyti artimiausioje Würth firmos filiale.

Sunaikinimas

Prietaisas, papildoma įranga ir pakuotė turi būti panaudoti ekologiškam antriniam perdirbimui.



Tik ES šalims:

Nemeskite elektrinių įrankių į buitinių atliekų konteinerius! Pagal EEB direktyvą 2002/96/EB dėl naudotų elektrinių įrankių ir elektroninių prietaisų atliekų

utilizavimo ir pagal vietinius valstybės įstatymus nebetinkami naudoti elektriniai įrankiai turi būti surenkami atskirai nuo kitų atliekų ir gabunami į antrinių žaliavų tvarkymo vietas perdirbti aplinkai nekenksmingu būdu.

Garantija

Šiam Würth firmos prietaisui mes suteikiame garantiją pagal įstatymuose/toje šalyje galiojančius specifinius nuostatus. Garantija pradeda galioti nuo pirkimo datos (pateikti sąskaitą arba prekyraštį). Atsiradę gedimai bus pašalinti remonto būdu arba tiekiant naują gaminį.

Garantija netaikoma gedimams, kurie atsiranda dėl natūralaus nusidėvėjimo, perkrovos arba netinkamo naudojimosi prietaisu.

Pretenzijos gali būti pripažintos tik tuomet, kai Jūs perduosite neišardytą prietaisą į vieną iš Würth firmos filialų, Jūsų Würth firmos atstovui arba į Würth firmos autorizuotą elektros prietaisų servisą.

Informacija dėl triukšmo/vibracijos

Matavimų rodikliai nustatyti pagal EN 60 745.

Prietaiso triukšmo lygis pagal A-charakteristiką tipiniu atveju siekia:

garso slėgio lygis L_{PA}/K_{PA} dB (A) 94/3;
akustinio galingumo lygis L_{WA}/K_{WA} dB (A) 105/3.

Naudoti klausos apsaugos nuo triukšmo priemonės!



Virpesių bendrosios vertės (trijų krypčių vektorių suma) apskaičiuotos atitinkamai pagal EN 60 745:

vibracijos emisijos vertė $a_{h,D} = 3,0 \text{ m/s}^2$, paklaida $K_{h,D} = 1,5 \text{ m/s}^2$.

Šioje instrukcijoje nurodytas virpesių lygis yra išmatuotas atitinkamai pagal standartizuotą EN 60745 matavimo metodą ir gali būti panaudojams, norint tarpusavyje palyginti elektros prietaisus. Jis taip pat yra tinkamas laikinai virpesių apkrovai įvertinti.

Nurodytas virpesių lygis reprezentuoja pagrindinius elektros prietaiso panaudojimus. Žinoma, jeigu elektros prietaisas bus panaudojamas kitur ir su kitos paskirties darbo instrumentais bei paliktas be nepakankamos techninės priežiūros, tai jo virpesių lygis gali nukrypti nuo nurodytų duomenų. Tokiu atveju virpesių apkrova per ilgesnį darbo eigos laikotarpį žymiai padidėja.

Kad galima būtų tiksliai įvertinti virpesių apkrovą, reiktų atsižvelgti ir į laiko tarpus, kada prietaisas yra išjungtas, arba jeigu yra ir įjungtas, bet juo iš tikrųjų nesinaudojama. Tai gali žymiai sumažinti virpesių apkrovą viso bendro darbo eigos laikotarpio metu.

Kad aptarnaujantysis prietaisą asmuo būtų apsaugotas nuo virpesių poveikio, nustatykite papildomas saugaus darbo priemones, kaip pavyzdžiui: elektros prietaiso ir darbo instrumentų techninė priežiūra, rankų laikymą šiltai, darbo eigos organizavimą.

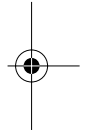
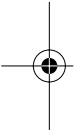

Atitikimo pareiškimas

Mes pareiškiamo prisiimdami išskirtinę atsakomybę, kad šis gaminys atitinka toliau nurodytas normas arba normatyvinius dokumentus:

EN 60 745 pagal reglamentų 98/37/EG (->28.12.09), 2006/42/EG (29.12.09->), 2004/108/EG.

 08

Adolf Würth GmbH & Co. KG

P. Zürn

A. Kräutle

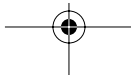

LV

**Jūsu drošībai****Izlasiet visus drošības tehnikas noteikumus un norādījumus.**

Drošības tehnikas noteikumu un norādījumu neievērošana var izraisīt elektriskās traumas, degšanu un/vai smagus ievainojumus. Uzglabājiet visus drošības tehnikas noteikumus un norādījumus turpmākai izmantošanai. Aparāts nedrīkst samirkt. Nestrādājiet ar to mitrā vidē.



Izmantojiet aizsargbrilles un skaņizolācijas aizsargu. Gariem matiem lietojiet matu tīkliņu. Strādājiet tikai ar ķermenim cieši pieguļošu apzērbu



Lietojiet aizsargcimdus, ieliekot vai nomainot zāžripu.

Īpašie darba drošības noteikumi**⚠ BĪSTAMI**

Netuviniet rokas zāģēšanas vietai vai zāģa asmenim. Ar otru roku turiet instrumentu aiz

papildroktura vai dzinēja korpusa. Turot zāģi ar abām rokām, rotējošais asmens tās nevar savainot.

- ❑ **Neturiet rokas zem zāģējamā priekšmeta.** Asmens aizsargs nevar pasargāt rokas, ja tās atrodas zem zāģējamā priekšmeta vai zāģa asmens priekšā.
- ❑ **Izvēlieties zāģējamā priekšmeta biezumam atbilstošu zāģēšanas dziļumu.** Zem zāģējamā priekšmeta redzamās asmens daļas augstums nedrīkst pārsniegt zāģa asmens zobu augstumu.
- ❑ **Neturiet zāģējamo priekšmetu ar roku un nebalstiet to ar kāju. Iestipriniet zāģējamo priekšmetu stabilā turētājierīcē.** Ir ļoti svarīgi, lai zāģējamais priekšmets tiktu labi nostiprināts, jo tādā gadījumā tiek minimizēta ķermeņa daļu saskaršanās iespēja ar rotējošo zāģa asmeni, kā arī zāģa asmens iestrēgšanas un kontroles zaudēšanas iespēja.
- ❑ **Veicot darbus, kuru laikā darbinstruments var skart slēptus elektriskos vadus, turiet elektroinstrumentu vienīgi aiz izolētajām noturvismām.** Darbinstrumentam skarot spriegumnesošus vadus, spriegums nonāk arī uz elektroinstrumenta metāla daļām un var būt par cēloni elektriskajam triecienam.
- ❑ **Veicot zāģēšanu gareniskā virzienā, izmantojiet paralēlo vadotni vai vadiet zāģi gar taisnu malu.** Šādi uzlabojas zāģējuma precizitāte un samazinās asmens iestrēgšanas iespēja zāģējumā.
- ❑ **Lietojiet pareiza izmēra zāģa asmeni ar piemērotas formas centrālo atvērumu (piemēram, zvaigznes veida vai apaļu).** Zāģa asmeņi, kas neatbilst stiprinošo elementu formai, necentrējas uz darbvārpstas un var novest pie kontroles zaudēšanas pār zāģēšanas procesu.
- ❑ **Nelietojiet bojātas vai neatbilstošas konstrukcijas asmens piespiedējapplāksnes vai stiprinošās skrūves.** Asmens piespiedējapplāksnes un stiprinošās skrūves ir izstrādātas īpaši jūsu zāģim un ļauj panākt optimālu jaudas atdevi un augstu darba drošību.

Atsitienu cēloņi un tā novēršana:

- Atsitiens ir iestrēguša, iespiesta vai nepareizi orientēta zāģa asmens pēkšņa reakcija, kuras rezultātā zāģis var tikt nekontrolējami mests augšup un pārvietoties prom no zāģējamā priekšmeta strādājošās personas virzienā.
- Ja zāģa asmens pēkšņi iestrēgst vai tiek iespiests zāģējumā, dzinēja spēks izraisa zāģa pārvietošanos atpakaļ strādājošās personas virzienā.
- Ja zāģa asmens zāģējumā tiek pagriezts vai nepareizi orientēts, asmens aizmugurējā malā izvietotie zobi var aizķerties aiz zāģējamā priekšmeta virsmas, kā rezultātā asmens var tikt izsviests no zāģējuma, liekot zāģim pārvietoties strādājošās personas virzienā.

Atsitiens ir zāģa kļūdainas vai nepareizas lietošanas sekas. No tā var izvairīties, veicot zināmus piesardzības pasākumus, kas aprakstīti turpmākajā izklāstā:

- ❑ **Stingri turiet zāģi ar abām rokām, turot rokas tādā stāvoklī, lai varētu pretoties reaktīvajam spēkam, kas rodas atsitienu brīdī. Stāviet sāņus no zāģa asmens, nepieļaujot, lai asmens plakne atrastos uz vienas taisnes ar kādu no ķermeņa daļām.** Atsitienu brīdī zāģis var pārvietoties atpakaļvirzienā, tomēr lietotājs spēj veiksmīgi pretoties reaktīvajam spēkam, veicot zināmus piesardzības pasākumus.
- ❑ **Ja zāģa asmens tiek iespiests zāģējumā vai darbs tiek pārtraukts kāda cita iemesla dēļ, izslēdziet zāģi un turiet zāģējamo priekšmetu nekustīgi, līdz zāģa asmens pilnīgi apstājas. Nemēģiniet izņemt zāģa asmeni no zāģējuma vai vilkt to atpakaļ, kamēr asmens atrodas kustībā, jo tas var izsaukt atsitienu.** Uzmeklējiet un novērsiet zāģa asmens iespiešanas cēloni.
- ❑ **Ja vēlaties iedarbināt zāģi, kura asmens atrodas zāģējumā, iecentrējiet asmeni attiecībā pret zāģējumu un pārliecinieties, ka tā zobi nav iekērušies zāģējamajā priekšmetā.** Ja zāģa asmens ir iespiests, izvelciet to no zāģējuma vai citādā veidā novērsiet atsitienu, kas var notikt zāģa atkārtotas palaišanas brīdī.



Jūsu drošībai

- ❑ **Ja tiek zāģēta liela izmēra plāksnes, atbalstiet tās, šādi samazinot atsitienu risku, asmenim tielot iespīestam zāģējumā.** Lielas plāksnes zāģēšanas laikā var izliekties sava svara iespaidā. Tāpēc tās jāatbalsta gan blakus zāģējumam, gan arī malas tuvumā.
 - ❑ **Neizmantojiet neasus vai bojātus zāģa asmeņus.** Zāģa asmeņi ar neasiem vai nepareizi izliektiem zobiem veido šauru zāģējumu, kas rada pastiprinātu berzi, var izsaukt zāģa asmens iespīšanu zāģējumā un izraisīt atsitienu.
 - ❑ **Pirms zāģēšanas stingri pieskrūvējiet stiprinošas skrūves, ar kurām tiek fiksēts zāģēšanas dziļums un leņķis.** Ja zāģēšanas laikā patvaļīgi izmainās zāģa iestādījumi, tas var izsaukt asmens iespīšanu zāģējumā un izraisīt atsitienu.
 - ❑ **Ievērojiet īpašu piesardzību, veicot zāģēšanu ar asmens „iegremdēšanu“ skatienam slēptās vietās, piemēram, sienu tuvumā.** Iegremdētais asmens zāģēšanas laikā var iestrēgt slēptajā objektā, izraisot atsitienu.
 - ❑ **Nelietojiet zāģi, ja apakšējā aizsarga pārvietošanās ir traucēta un tas neaizveras pilnīgi un uzreiz.** Nekādā gadījumā nemēģiniet piesiet vai citādi nostiprināt aizsargu atvērtā stāvoklī. Ja zāģis nejauši nokrīt uz grīdas, apakšējais aizsargs var saliekties. Ar sviras palīdzību atveriet aizsargu un pārliecinieties, ka tas brīvi pārvietojas, neskarot zāģa asmeni vai citas daļas pie jebkura zāģēšanas leņķa un dziļuma.
 - ❑ **Pārbaudiet, vai funkcionē apakšējā aizsarga atspere. Ja apakšējais aizsargs un/vai tā atspere darbojas ar traucējumiem, pirms zāģa lietošanas veiciet tā tehnisko apkalpošanu.** Apakšējā aizsarga pārvietošanos var traucēt bojātas daļas, sacietējuši smērviela vai uzkrājušās skaidas.
 - ❑ **Atveriet apakšējo aizsargu ar roku vienīgi īpašu darba operāciju laikā, piemēram, veicot zāģēšanu ar asmens iegremdēšanu vai veidojot slipos zāģējumus. Šādā gadījumā atveriet aizsargu, veicot atpakaļ sviru, un pēc tam atlaidiet šo sviru, līdzko zāģa asmens iegrimst zāģējamajā priekšmetā.** Jebkuru citu zāģēšanas operāciju laikā apakšējam aizsargam jādarbojas automātiski.
 - ❑ **Nenovietojiet zāģi uz darbgalda vai uz grīdas, ja apakšējais aizsargs nenosedz zāģa asmeni.** Nenosegts asmens, kas pēc zāģa izslēgšanas turpina griezties, liek tam pārvietoties pretēji zāģēšanas virzienam, pārzāģējot visu, kas gadās ceļā. Izslēdzot zāģi, ņemiet vērā tā asmens izskrējiena laiku.
 - ❑ **Nestrādājiet ar zāģi, turot to virs galvas.** Tas ievērojami apgrūtina elektroinstrumenta vadību.
 - ❑ **Lietojiet piemērotu metālmeklētāju slēpto pievadlīniju atklāšanai vai arī griezieties pēc palīdzības vietējā komunālās saimniecības iestādē.** Urbim skarot elektrotīkla līniju, var izcelties ugunsgrēks un strādājošā persona var saņemt elektrisko triecienu. Gāzes vada bojājums var izraisīt sprādzienu. Urbim skarot ūdensvada cauruli, var tikt bojātas materiālās vērtības.
 - ❑ **Nelietojiet šo elektroinstrumentu stacionāri.** Tas nav paredzēts izmantošanai kopā ar zāģēšanas galdū.
 - ❑ **Nelietojiet zāģa asmeni, kas izgatavots no ātrgriežtērauda (HSS).** Šādi zāģa asmeņi viegli lūst.
 - ❑ **Neizmantojiet slīpripas.** Slīpripu izmantošana ar šo ierīci nav atļauta.
 - ❑ **Darba laikā stingri turiet elektroinstrumentu ar abām rokām un centieties ieturēt drošu stāju.** Elektroinstrumentu ir drošāk vadīt ar abām rokām.
 - ❑ **Nostipriniet apstrādājamo priekšmetu.** Iestiprinot apstrādājamo priekšmetu skrūvspīlēs vai citā stiprinājuma ierīcē, strādāt ir drošāk, nekā tad, ja tas tiek turēts ar rokām.
- Pirms elektroinstrumenta novietošanas nogaidiet, līdz tā darbvārpsta pārtrauc griezties.** Kustībā esošs darbinstruments var iestrēgt, izsaukot kontroles zaudēšanu pār elektroinstrumentu.
- ❑ Darbvārpstas aptura taustiņu drīkst darbināt tikai mašīnas miera stāvoklī.
 - ❑ Neaizskariet rotējošo instrumentu! Skaidas vai atlūzas noņemiet tikai mašīnas miera stāvoklī.
 - ❑ Zāģplātni nedrīkst piebremzēt ar pretspiedienu no malas.
 - ❑ Kustīgajam aizsargapvalkam jābūt brīvkustīgam, automātiski jādarbojas, vieglam un precīzi jāatgriežas savā beigu pozīcijā.
 - ❑ Zāģējot materiālus ar stipru putekļu izveidošanos, mašīnu regulāri jātīra. Nepieciešama aizsargierīču (piem., aizsargapvalka) nevainojamas darbības nodrošināšana.
 - ❑ Nedrīkst apstrādāt materiālus, kuru apstrādes laikā izveidojas veselībai kaitīgi putekļi vai tvaiki (piem., azbestu).
 - ❑ Pārbaudiet, vai sagatavē neatrodas svešķermeņi. Strādājot vienmēr ievērojiet, lai netiktu pārzāģētas naglas vai taml.
 - ❑ Ja zāģplātne tiek bloķēta, tad nekavējoties izslēdziet mašīnu.
 - ❑ Nemēģiniet zāģēt ļoti mazas sagataves.
 - ❑ Apstrādes laikā sagatavei stingri jāpieguļ un tai jābūt nodrošinātai pret nobīdīšanos.
 - ❑ Izmantojiet tikai tādas zāģplātnes, kuras piemērotas apstrādājamā materiāla apstrādei.
 - ❑ Neļaujiet bērniem strādāt ar instrumentu.
 - ❑ **Izmantojiet tikai Würth firmas piederumus.**

Ierīces parametri

Rokas ripzāzis	HKS 55 Combi
Artikula numurs	0702 157 X
Patērējamā jauda	1200 W
Apgriezienu skaits tukšgaitā*	2000 - 5200 min ⁻¹
Zāžripas uzsēdināšanas gultnis	20 mm
Zāžripa-Ø	160 mm
Zāžripas/zobu biezums 90°	55 mm
Zāžripas/zobu biezums 45°	40 mm
Svars	3,4 kg

*Lielas enerģijas augstfrekvences traucējumi var izraisīt apgriezienu skaita svārstības. Tie izzūd uzreiz pēc traucējumu izbeigšanās.

Ierīces detaļas

- 1 Skaidu izmetējs/skaidu nosūkšanas pieslēgums
- 2 Slīpinājuma leņķa nostādījuma fiksēšanas skrūve
- 3 Paralēlaturis
- 4 Aizsargapvalks
- 5 Nostiprinājuma skrūve
- 6 Paralēlatura stāvokļa fiksēšanas skrūve
- 7 Slīdplāksnes nostādīšanas skrūve (aprīkojums)
- 8 Papildrokturis
- 9 Svārsta aizsargapvalka saspiedējsvira
- 10 Montāžas plātne
- 11 Ieslēgšanas/izslēgšanas slēdzis
- 12 Rokturis
- 13 Slīpinājuma leņķa skala
- 14 Kabelvadotne
- 15 Pārslodzes indikācija
- 16 Apgriezienu skaita nostādīšanas disks
- 17 Iezāģējuma dziļuma nostādīšanas svira
- 18 Iekšējā sešstūru atslēga
- 19 Iezāģējuma dziļuma skala
- 20 Iezāģējuma dziļuma atturis
- 21 Iezāģējuma dziļuma attura svira
- 22 Zāžripa
- 23 Savilcējatloks
- 24 Darbvārpstas aretiera slēdzis
- 25 Justēšanas skrūve
- 26 Pretuzgriezis

Atļūlotais vai aprakstītais aprīkojums daļļji neietilpst piegādes komplektā.

Pielietošanas veidi

Ierīce paredzēta, izmantojot stingru balstvirsmu, koksnes garenzāģēšanai un šķērszāģēšanai taisnā griešanas reāimā un ar slīpinājuma leņķi līdz 45°.

Nepieciešama ieteikto zāžripu izmantošana. Par bojājumiem, kuri radušies, neievērojot ekspluatācijas noteikumus, atbild lietotājs.

Griezuma dziļuma / slīpinājuma leņķa nostādīšana

- ❑ **Pirms visu darbu uzsākšanas atvienojiet ierīces kontaktdakšu.**

Griezuma dziļuma nostādīšana (sk. galveno attēlu/sk. A attēlu)

- Atlaidiet saspiedējsvīru **17** un nostādiet mašīnu augšējā pozīcijā.
- Atlaidiet svīru **21**. Nostādiet nepieciešamo iezāģējuma dziļumu ar atturi **20** uz skalas **19**. No jauna stingri pievelciet svīru **21**.
- Spiediet mašīnu uz leju un stingri pievelciet saspiedējsvīru **17**.

- ☞ **Optimāls rezultāts tiek sasniegts, ja zāžripa no sagataves izvīrās apm. par 5 – 8 mm.**

Slīpinājuma leņķa nostādīšana (sk. galveno attēlu)

Slīpināšanas leņķi var nostādīt starp **0°** un **45°**.

- Atslābiniet iestādīšanas skrūvi **2**.
- Nostādiet slīpinājuma leņķi, nolaižot uz leju pamatplāksni **10**. Leņķis tiek norādīts uz skalas **13**.
- Tad no jauna pievelciet iestādīšanas skrūvi **2**.

Zāžripas nomaiņa / justēšana

- ❑ **Pirms visu darbu uzsākšanas atvienojiet ierīces kontaktdakšu.**
- ❑ **Zāģplātnes ievietošanai un nomaiņai izmantojiet aizsargcimdus.**

Zāžripas nomaiņa (sk. B)

- Turiet nospiešu darbvārpstas aptura taustiņu **24** un grieziet zāģplātņi ar iekšējo sešstūru atslēgu **18** tik tālu, līdz tā iefiksējas. Atlaidiet darbvārpstas aptura taustiņu.



- Nospiediet darbvārpstas aretiera taustiņu **24**, grieziet atpakaļ aizsargapvalku līdz atturim un atlaidiet aizsargapvalku.
- Izskrūvējiet nostiprinātājskrūvi **5** pretēji pulksteņrādītāju virzienam un noņemiet zāģplātņi **22** un savilcējatloku **23**.
- Nomainiet zāģplātņi. Griešanās virziena bultiņai uz zāģplātņes jāsakrīt ar bultiņu uz zāģplātņes aizsargapvalka **4**.
- **Izmantojiet tikai asas, nebojātas zāģplātņes. Neizmantojiet zāģplātņes ar plaisām vai tādās, kurām ir formas izmaiņas. Neizmantojiet augstas kvalitātes legēta ātrgriezējtērauda zāģplātņes (HSS). Neizmantojiet zāģplātņes, kuras neatbilst dotajiem parametriem. Zāģplātnei jābūt piemērotai apgriezīenu skaitam tukšgaitā. Izmantojiet zāģplātņi, kas piemērota zāģēšanai paredzētajam materiālam.**
- Drošības sajūga pareizas darbības nodrošināšanai kontaktvirsmas starp nostiprinātājskrūvi 5 un zāģplātņi jābūt tīrai no skaidām un pārklātai ar plānu eļļas kārtu. Izmantojiet universāleļļu (DIN 51825 - ME/HC 3/4K -30)!
- Stingri pievelciet nostiprinātājskrūvi 5. Grieziet aizsargapvalku atpakaļ līdz atturim, lai atlaistu darbvārpstas atturi un aizveriet aizsargapvalku.

Zāžripas labā leņķa justēšana (sk. C attēlu)

- Pārbaudiet ar leņķmēru, vai zāžripa ir taisnā leņķī pret pamatplāksni.

Ja nepieciešama justēšana:

- Atlaidiet abas stāvokļa fiksēšanas skrūves **2**.
- Atlaidiet pretuzgriezni **26** un labojiet ar justēšanas skrūvi **25** iezāģējuma leņķi.
- Noslēgumā atkal stingri pievelciet pretuzgriezni **26** un abas fiksēšanas skrūves **2**.

Putekļu/skaidu nosūkšana

- ☐ **Pirms visu darbu uzsākšanas atvienojiet ierīces kontaktdakšu.**

Skaidu izviedējs

Regulāri tīriet skaidu izviedēju **1**. Aizsprostota skaidu izviedēja tīrīšanai izmantojiet piemērotus darbarīkus (piem., koka gabalu, saspiestu gaisu utt.).

- ☞ **Nekādā gadījumā nebāziet pirkstus skaidu izviedēja **1**.**

Papildatsūkšana

Pēc iespējas izmantojiet putekļu nosūcēju. Augstas putekļu nosūkšanas pakāpes panākšanai izmantojiet piemērotu nosūcēju kopā ar šo elektroinstrumentu.

Ierīci var tieši pieslēgt pie WÜRTH rūpniecības putekļusūcēja automātiskās piedziņas kontaktlīgždas. Tas, ieslēdzot ierīci, tiks automātiski palaists.

Nosūkšanas realizēšanai savienojiet izsūkšanas šļūtenes īscauruli ar adapteri un iespraudiet to nosūkšanas ierīces nostiprinājuma caurumā **1**. Izmantojiet šim nolūkam speciālu adapteri (702 400 042, aprīkojums).

Nodrošiniet labu darbavietas ventilāciju.

Ieteicama P2 filtrējošās kategorijas filtrējošās aizsargmaskas izmantošana.

Ievērojiet Jūsu valstī spēkā esošos materiālu apstrādes noteikumus.

Darbināšana

Ievērojiet tīkla spriegumu: Strāvas avota spriegumam jāatbilst datiem, kuri ir norādīti uz ierīces tipa zīmes.

Apgriezīenu skaita izvēle

Ar iestatīšanas disku **4** var iepriekš izvēlēties nepieciešamo apgriezīenu skaitu (arī darba laikā).

Nepieciešamais apgriezīenu skaits atkarājas no materiāla un darba apstākļiem un to var noteikt ar praktisku mēģinājumu.

Pēc ilgāka darba ar nelielu apgriezīenu skaitu mašīnas dzesēšanai ļaujiet tai griezties apm. 3 minūtes ar maksimālu apgriezīenu skaitu tukšgaitā.



Apgriezienu skaita pakāpes:

	min ⁻¹
1	2000
2	2500
3	3300
4	4000
5	4600
6	5200

Pārslodzes indikācija

Ieslēdzot mašīnu, īsi iedegas indikācija **15** un signalizē ekspluatācijas gatavību.

Ja indikācija **15** iedegas ekspluatācijas laikā, tad tas norāda uz motora pārslodzi. Tādā gadījumā nekavējoties samaziniet slodzi - respektīvi ļaujiet motoram atdzist.

Ieslēgšana/izslēgšana

Ieslēgšana: Nospiediet uz leju ieslēgšanas bloķētāju **10** un turiet to nospiestu.

Noslēgumā nospiediet ieslēgšanas/izslēgšanas slēdzi **11**.

Izslēgšana: Atlaidiet iesl./izslēgšanas slēdzi **11**.

 **Neizslēdziet un neieslēdziet ierīci laikā, kad zāģripa ir saskārusies ar sagatavi vai citiem materiāliem.**

Kabeļvadotne

Lai izvairītos no bojājumiem, ievietojiet tīkla kabeli kabeļvadotnē **14**. Līdz ar to tīkla kabelis būs vienmēr pasargāts no griešanas zonas.

Darba norādījumi

Virziet ierīci, attiecīgi satverot ar vienu roku rokturi **12** un ar otru papildrokturi **8**.

Marķējums **27** atvieglo zāģēšanu gar līniju, kura novilkta uz sagataves.

Tad marķējums atbilst kreisajai zāģplātnes griezējmalai.

Paralēlatturis

Paralēlatturi **3** var montēt mašīnas labajā vai kreisajā pusē. Atlaidiet abas stāvokļa fiksēšanas skrūves **6** un ievietojiet abus vadstieņus montāžas plātnes nostiprinājumos.

Griezumos paralēli sagataves malai:

Atbalstplankai jānorāda uz leju.

Griezumos paralēli vadītājmalai uz

sagataves: Atbalstplankai jānorāda uz augšu.

Nostādot paralēlatturi **3**, ievērojiet paralelitāti attiecībā uz sagatavi. No jauna stingri pievelciet abas fiksēšanas skrūves **6**.

Šauru nogriezumus zāģēšana

Ar mašīnu var izgatavot ļoti šaurus, sienai tuvus nogriezumus (piem., ēnsalaidumus). Ta veikšanai aizsargapvalku jāvirza gar sienu.

Gremdgriezumi

⚠ BĪSTAMI **Atsietena bīstamība! Stingri turiet mašīnu abās rokās aiz tam paredzētajiem rokturiem. Lai mašīnu varētu droši turēt gremdriezuma procesa laikā, nepieciešama montāžas plates pakaļējās malas piegulšana ciešam atturim. Slīpinājuma leņķi jānostāda uz 0 .**

- Atlaidiet saspiedējsviru **17** un nostādiet mašīnas augšējo daļu augstākajā pozīcijā.
- Atveriet aizsargapvalku ar sviru **9** tik tālu, lai mašīnu varētu uzlikt uz sagataves.
- Atlaidiet sviru **21**. Nostādiet nepieciešamo griezuma dziļumu ar atturi **20** uz skalas **19**. No jauna stingri pievelciet sviru **21**.
- Nepievelciet stingri saspiedējsviru **17**, lai tiktu panākta gremdriezuma funkcija.
- Ievērojiet, lai pakaļējā montāžas plate stingri piegultu atturim un ieslēdziet mašīnu.
- Stingri turiet mašīnu. Spiediet lēnām mašīnu uz leju un realizējiet izzāģējumu ar nemainīgu padēvi.

Zāža jaudīgums un griezuma kvalitāte būtiski atkarājas no zāģripas stāvokļa un zobu formas. Šī iemesla dāļ izmantojiet tikai asas un apstrādājamajam darba materiālam piemērotas zāģripas.

Pareiza zāģripas izvēle tiek noteikta pēc koksnes veida, kvalitātes un no nepieciešama garenzāģēšanas vai šķārszāģēšanas veida.

Ipaši kaitīgi veselībai ir skābarāu un ozolu putekļi, tādēļ darbs ir jāveic tikai ar putekļu atsūkšanu.

Apkope un tīrīšana

- ❑ **Pirms visu darbu uzsākšanas atvienojiet ierīces kontaktdakšu.**
- ❑ Pastāvīgi rūpējieties par ierīces un tās ventilācijas spraugu tīrību.

Zāžripas aizsargam vienmēr brīvi jākustas un patstāvīgi jāaizveras. Tādāļ zāžripas aizsarga zonai jābūt vienmār tīrai. Putekļus un skaidas likvidārijiet ar birsti vai izpūšot ar saspiestu gaisu.

Zāžripas bez pārklājuma var tikt aizsargātas pret koroziju ar plānu skābi nesaturošu eļļas kārtu. Pirms darbināšanas eļļu noārijiet, jo pretējā gadījumā koksne kļūs traipaina.

Sveķu un līmes atliekas, kuras saglabājas uz zāžripas, izraisa sliktu griezumumu. Tādēļ uzreiz pēc lietošanas zāžripu noārijiet.

Ja gadījumā aparāts, neskatoties uz to, ka tas tika kvalitatīvi ražots un rūpīgi pārbaudīts, tomēr sabojājas, nododiet to remontam autorizētā Würth elektroinstrumentu servisa nodaļā.

Jautājumu un servisa gadījumos lūdzam noteikti nosaukt uz aparāta tehnisko datu plāksnītes uzrādīto artikula numuru.

Pastāvīgi jā rūpējas par griešanas instrumentu tīrību. Šī instrumenta aktuālo rezerves daļu sarakstu var izsaukt internetā ar adresi: „<http://www.wuerth.com/partsmanager>“, vai arī saņemt tuvākajā firmas Würth filiālē.

Atbrīvošanās no nolietotajiem izstrādājumiem

Sagatavojot otrreizējai izmantošanai nolietotos elektroinstrumentus, to piederumus un iesaiņojuma materiālus, tie jāpārstrādā apkārtējai videi nekaitīgā veidā.



Tikai ES valstīm

Neizmetiet elektroinstrumentu sadzīves atkritumu tvertnē! Saskaņā ar Eiropas Savienības direktīvu 2002/96/ES par nolietotajām elektriskajām un elektroniskajām ierīcēm un to pārstrādi, kā arī atbilstoši tās atspoguļojumiem nacionālajā likumdošanā, lietošanai nederīgie elektroinstrumenti jāsavāc un izjauktā veidā jānogādā pārstrādei apkārtējai videi nekaitīgā veidā, lai tos sagatavotu otrreizējai izmantošanai.

Garantija

Šim Würth aparātam saskaņā ar valstī spēkā esošiem noteikumiem no pirkšanas datuma (pierādījums – rēķins vai piegādes kvīts) tiek sniegta garantija. Aparāta bojātās daļas tiek nomainītas vai atremontētas.

Aparāta bojātās daļas tiek nomainītas vai atremontētas. Bojājumiem, kas radušies nolietošanās, pārslodzes vai nepareizas lietošanas rezultātā, garantija netiek sniegta.

Garantijas prasības tiek atzītas tikai tad, ja aparāts neizjauktā veidā tiek nodots Würth filiālē, Würth elektroinstrumentu atbildīgajam darbiniekam vai autorizētā Würth elektroinstrumentu servisa nodaļā.

Informācija par troksni un vibrāciju/vibrācijoj

Mērījumi iegūti atbilstoši EN 60 745.

A novērtētais ierīces trokšņa līmenis satur tipisku:

skaņas spiediena līmeni L_{DA}/K_{DA} dB (A) 94/3;
akustiskās jaudas līmenis L_{WA}/K_{WA} dB (A) 105/3.

Nēsārijiet skaņas aizsargu!

Svārstību summārā vērtība (trīs virzienu vektoru summa) aprēķināta atbilstoši EN 60 745:

mērījumu izklīede $a_{h,D} = 3,0 \text{ m/s}^2$, Unsicherheit $K_{h,D} = 1,5 \text{ m/s}^2$.

Šajā lietošanas pamācībā dotais svārstību līmenis ir izmērīts atbilstoši EN 60745 normētai mērīšanas metodei un var tikt izmantots elektroinstrumentu salīdzināšanai vienam ar otru. Tas ir piemērots arī pagaidu svārstību slodzes novērtēšanai.

Dotais svārstību līmenis parāda galvenās elektroinstrumenta izmantošanas iespējas. Bet, ja elektroinstrumentu tiek izmantots citai pielietošanai, ar instrumentiem, kuriem ir novirzes vai nepietiekama apkope, tad svārstību līmenim var būt novirzes. Tas var būtiski palielināt svārstību slodzi visa darba laikā.

Precīzai svārstību slodzes noteikšanai jāņem vērā arī tas laiks, kad ierīce ir izslēgta vai arī darbojas, bet faktiski netiek izmantota. Tas var būtiski samazināt svārstību slodzi visa darba laikā.

Attiecībā uz svārstību iedarbību nosakiet papildus drošības tehnikas pasākumus ar instrumentu strādājošās personas aizsardzībai, kā piemēram: elektroinstrumentu un izmantojamo instrumentu apkope, roku siltuma saglabāšana, darba procesu organizācija.



Atbilstības deklarācija

Mēs paziņojam ar pilnu atbildību, ka šis izstrādājums atbilst sekojošām normām vai normatīviem dokumentiem:

EN 60 745 vadoties pēc 98/37/EG (->28.12.09),
2006/42/EG (29.12.09->), 2004/108/EG
direktīvu noteikumiem.

 08

Adolf Würth GmbH & Co. KG

P. Zürn

A. Kräutle

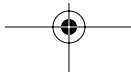
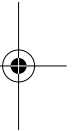
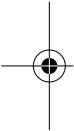

RUS**Для Вашей безопасности**

Ознакомьтесь с указаниями по технике безопасности и указаниями по эксплуатации. Игнорирование указаний по технике безопасности и по эксплуатации может привести к электрическому удару, пожару и/или тяжелым травмам. Сохраняйте все указания по технике безопасности и эксплуатации.



Ни в коем случае не допускается эксплуатировать прибор во влажном состоянии или во влажной среде. Ни в коем случае не допускается эксплуатировать прибор во влажном состоянии или во влажной среде.



Носить защитные очки и приспособление для защиты органов слуха.



Длинные волосы убирать под головной убор. Работать только в тесно прилегающей к телу одежде.



Никогда не вскрывать прибор самостоятельно.

Специфичные для электроинструмента указания по безопасности

ВНИМАНИЕ Диапазон пиления и пильный диск представляют опасность для Ваших рук. Ваша вторая рука должна охватывать дополнительную рукоятку или корпус двигателя. Если Вы обеими руками держите пилу, то пильный диск не может ранить их.

- ❑ **Диапазон под деталью опасен для рук.** Защитный кожух не может защитить Вас под деталью от пильного диска.
- ❑ **Глубина резания должна соответствовать толщине детали.** Под деталью пильный диск должен выступать не более чем на высоту зуба.
- ❑ **Никогда не держите обрабатываемую деталь в руке или на ноге. Надежно крепите деталь.** Для снижения опасности соприкосновения с телом, заклинивания пильного диска или потери контроля важно хорошо закрепить деталь.
- ❑ **Держите электроинструмент только за изолированные поверхности рукояток, если Вы выполняете работы, при которых рабочий инструмент может попасть на скрытую электропроводку или на собственный шнур подключения питания.** Контакт с токоведущим проводом ставит под напряжение также металлические части электроинструмента и ведет к поражению электрическим током.

- ❑ **При продольном пилении всегда применяйте упор или прямую направляющую кромку.** Это улучшает точность резания и снижает возможность заклинивания пильного диска.
- ❑ **Применяйте всегда пильные диски с правильными размерами и с соответствующим посадочным отверстием (звездообразный или круглый).** Пильные диски, не соответствующие крепежным частям пилы, вращаются с биением и ведут к потере контроля над инструментом.
- ❑ **Никогда не применяйте поврежденные или неправильные подкладочные шайбы и винты.** Подкладочные шайбы и винты специально сконструированы для Вашей пилы, для оптимальной производительности и эксплуатационной безопасности.

Причины и предотвращение обратного удара:

- Обратный удар представляет собой внезапную реакцию заклинившегося, заедающего или неправильно выверенного пильного диска, которая ведет к неконтролируемому движению пилы из детали в направлении к оператору.
- Если пильный диск заклинило или заело в замыкающемся пропиле, то сила двигателя выбивает электроинструмент назад в сторону оператора.
- Если пильный диск будет перекошен в пропиле или неправильно выверен, то зубья задней кромки диска могут врезаться в поверхность детали, диск выходит из пропила и инструмент отскакивает назад в сторону оператора.

Обратный удар является следствием неправильного или ошибочного использования пилы. Он может быть предотвращен описанными ниже мерами предосторожности:

- ❑ **Крепко держите пилу обеими руками и располагайте руки так, чтобы Вы были в состоянии противодействовать силам обратного удара. Держитесь всегда в стороне от пильного полотна, не стойте в линии с пильным полотном.** При обратном ударе пила может отскочить назад, но оператор может подходящими мерами предосторожности противодействовать обратным силам.
- ❑ **При заклинивании пильного диска или при перерыве в работе выключайте пилу и спокойно держите ее в детали до останова пильного диска. Никогда не пытайтесь вынуть пилу из детали или вытянуть ее назад пока вращается пильный диск, так как при этом может возникнуть обратный удар.** Установите и устраните причину заклинивания пильного диска.
- ❑ **При повторном запуске пилы, которая застряла в детали, отцентрируйте пильный диск в пропиле и проверьте возможность его свободного вращения в детали.** Если пильный диск заклинило, то при повторном запуске пилы он может выйти из детали или вызвать обратный удар.
- ❑ **Большие плиты должны надежно лежать на опоре для снижения опасности обратного удара при заклинивании пильного диска.** Большие плиты прогибаются под собственным весом. Плиты должны лежать на опорах с обеих сторон, как вблизи пропила, так и с обоих концов.



Для Вашей безопасности

- ❑ **Не применяйте тупые или поврежденные пильные диски.** Пильные диски с тупыми или неправильно разведенными зубьями ведут в результате очень узкого пропила к повышенному трению, заклиниванию диска и к обратному удару.
 - ❑ **До начала пиления крепко затянуть настройки глубины и наклона пропила.** Если во время пиления уставки изменятся, то возможно заклинивание пильного диска и возникновение обратного удара.
 - ❑ **Будьте особенно осторожны при «пилении с погружением» в стены или другие непросматриваемые участки.** Погружаемый пильный диск может быть заблокирован в скрытом объекте и привести к обратному удару.
 - ❑ **Не пользуйтесь пилой, если движение нижнего защитного кожуха притормаживается и он закрывается с замедлением. Никогда не заклинивайте и не завязывайте нижний защитный кожух в открытом положении.** При случайном падении пилы на пол, нижний защитный кожух может быть погнут. Откройте защитный кожух за рычаг и убедитесь в его свободном движении при любом наклоне и глубине резания без соприкосновения с пильным диском или другими частями.
 - ❑ **Проверьте функцию пружины нижнего защитного кожуха.** Если нижний защитный кожух и пружина работают неудовлетворительно, то сдайте пилу на техобслуживание перед использованием. Поврежденные части, клейкие скопления и отложения опилок затормаживают движение нижнего защитного кожуха.
 - ❑ **Открывайте нижний защитный колпак рукой только при особых операциях, как то, «Пиление погружением и под углом».** Откройте нижний защитный кожух за рычаг и отпустите его как только пильный диск войдет в деталь. При всех других работах пилой нижний защитный кожух должен работать автоматически.
 - ❑ **Кладите пилу на верстак или пол только после того, как нижний защитный кожух закроет пильный диск.** Незащищенный, вращающийся на выбеге пильный диск двигает пилу против направления реза и пилит все, что стоит на его пути. Учитывайте при этом продолжительность выбега пилы.
 - ❑ **Не работайте с пилой в положении над головой.** В этом положении у Вас нет достаточного контроля над электроинструментом.
 - ❑ **Применяйте соответствующие металлоискатели для нахождения скрытых систем снабжения или обращайтесь за справкой в местное предприятие коммунального снабжения.** Контакт с электропроводкой может привести к пожару и поражению электротоком. Повреждение газопровода может привести к взрыву. Повреждение водопровода ведет к нанесению материального ущерба.
 - ❑ **Электроинструмент не предназначен для стационарной работы.** Он не предусмотрен для работы с пильным столом.
 - ❑ **Не применяйте пильные диски из быстрорежущей стали.** Такие диски могут легко разломаться.
 - ❑ **Не применяйте шлифовальные круги.** Применение шлифовальных кругов для этого электроинструмента не допускается.
 - ❑ **При работе электроинструмент всегда надежно держать обеими руками, заняв предварительно устойчивое положение.** Двумя руками Вы работаете более надежно с электроинструментом.
 - ❑ **Крепление заготовки.** Заготовка, установленная в зажимное приспособление или в тиски, удерживается более надежно, чем в Вашей руке.
- Выждать полную остановку электроинструмента и только после этого выпустить его из рук.** Рабочий инструмент может заесть и это может привести к потере контроля над электроинструментом.
- ❑ Нажимайте кнопку фиксации шпинделя только при выключенной машине.
 - ❑ Не прикасайтесь к вращающемуся инструменту! Стружку и т.д. удаляйте только при выключенной машине.
 - ❑ Нельзя тормозить пильный диск боковым надавливанием.
 - ❑ Маятниковый защитный кожух должен свободно передвигаться и с легкостью и точностью самостоятельно возвращаться в исходное положение.
 - ❑ При распиливании материалов с сильным пылеобразованием машина должна подвергаться регулярной очистке. Необходимо обеспечить безупречное функционирование защитных механизмов (напр., защитного кожуха).
 - ❑ Запрещается обрабатывать материалы, выделяющие при обработке ядовитые пары или пыль, как напр., асбест.
 - ❑ Проверьте заготовку на наличие посторонних тел. При работе следите, чтобы пильный диск не соприкасался с гвоздями и т.п.
 - ❑ При блокировке пильного диска мгновенно выключите машину.
 - ❑ Не пытайтесь распилить экстремально маленькие заготовки.
 - ❑ При работе заготовка должна надежно лежать и быть зафиксирована от смещения.
 - ❑ Используйте только пильные диски, пригодные для обработки конкретного материала.
 - ❑ Никогда не позволяйте детям пользоваться прибором.
 - ❑ **Применять только оригинальные дополнительные и комплектующие принадлежности фирмы «Вюрт» (Würth).**

**Технические данные инструмента**

Ручная дисковая пила	HKS 55 Combi
Артикул	0702 157 X
Потребляемая мощность	1200 W
Число оборотов холостого хода*	2000 - 5200 min ⁻¹
Диаметр пильного диска	20 mm
Толщина пильного диска/ толщина зубьев Ø	160 mm
Глубина резания при 90° не более	55 mm
Глубина резания при 45° не более	40 mm
Вес	3,4 kg

*Мощные высокочастотные помехи могут вызвать колебания числа оборотов. После их устранения колебания исчезают.

Элементы прибора

- 1 Вывод опилок/Присоединение отсosa опилок
- 2 Фиксирующий винт настройки угла скоса
- 3 Параллельный упор
- 4 Защитный кожух
- 5 Крепежный винт
- 6 Фиксирующий винт параллельного упора
- 7 Настроечный винт для направляющей планки (принадлежность)
- 8 Дополнительная рукоятка
- 9 Зажимный рычаг для маятникового защитного кожуха
- 10 Плита основания
- 11 Выключатель
- 12 Рукоятка
- 13 Шкала угла скоса
- 14 Проушина для кабеля
- 15 Индикатор перегрузки
- 16 Установочное колесико выбора числа оборотов
- 17 Рычаг изменения глубины резания
- 18 Ключ для внутреннего шестигранника
- 19 Шкала глубины резания
- 20 Упор глубины резания
- 21 Рычаг упора глубины резания
- 22 Пильный диск
- 23 Прижимной фланец

- 24 Кнопка блокировки шпинделя
- 25 Винт юстирования
- 26 Контргайка

Изображенные или описанные принадлежности не в обязательном порядке должны входить в комплект поставки.

Использование прибора по назначению

Пила предназначена для выполнения продольной и поперечной распиловки древесины с прямым пропилом и углом скоса до 45°.

Учитывать рекомендации по применяемым пильным дискам.

Ответственность за повреждения в результате использования не по назначению несет пользователь.

Настройка глубины резания и угла скоса

- До начала работ с пилой вынуть вилку из розетки сети.

Schnitttiefe einstellen (siehe Hauptbild/Bild A)

- Ослабьте зажимный рычаг **17** и приведите машину в самое высокое положение.
- Ослабьте рычаг **21** и с помощью упора глубины **20** установите по шкале **19** нужную глубину обработки. Снова крепко затяните рычаг **21**.
- Прижмите машину вниз и затяните до упора зажимный рычаг **17**.

 Для оптимального результата пильный диск должен выступать из детали припл. на 5 – 8 мм.

Настройка угла скоса (см. главный рисунок)

Угол скоса настраивается в пределах от 0° до 45°.

- Отпустить винт фиксирования **2**.
- Установить угол скоса, повернув для этого плиту основания **10** вниз. По шкале **13** можно определить угол скоса.
- Затянуть винт фиксирования **2**.

Смена и регулировка пильного диска

- ❑ До начала работ с пилой вынуть вилку из розетки сети.
- ❑ При установке и замене пильного диска надевайте защитные рукавицы.

Смена пильного диска (см. рис. В)

- Держите кнопку фиксации шпинделя **24** нажатой и затяните пильный диск при помощи ключа-шестигранника **18** до щелчка. Отпустите кнопку фиксации шпинделя.
- Нажмите на кнопку фиксации шпинделя **24**, оттяните защитный кожух до упора назад и отпустите защитный кожух.
- Открутите крепежный винт **5** в направлении против часовой стрелки и снимите пильный диск **22** с зажимным фланцем **23**.
- Замените пильный диск. Стрелка направления вращения пильного диска должна совпадать направлением со стрелкой на защитном кожухе **4**.
- **Используйте только острые пильные диски без повреждений. Не применяйте пильные диски с трещинами или деформированные пильные диски. Не используйте пильные диски, изготовленные из быстрорежущей стали повышенной стойкости. Откажитесь от применения пильных дисков, показатели которых не соответствуют приведенным в инструкции. Пильный диск должен быть пригодным для указанной частоты вращения на холостом ходу. Применяйте только пильные диски, подходящие для обработки конкретного материала.**
- Для бесперебойного функционирования предохранительной муфты зона контакта зажимного винта **5** и пильного диска должна быть свободной от стружки и покрыта тонким слоем смазки. Используйте универсальную смазку (DIN 51825 - ME/HC 3/4K -30)!
- Снова крепко затяните зажимный винт **5**. Откиньте назад до упора защитный кожух, чтобы снять фиксацию шпинделя, и закройте защитный кожух.

Регулировка угла 90° пильного диска (см. рис. С)

- С помощью угломера проверить положение пильного диска относительно плиты основания.

Если требуется юстировка:

- Ослабьте оба зажимных винта **2**.
- Выкрутите контргайку **26** и откорректируйте с помощью юстировочного винта **25** угол резания.
- Снова крепко затяните контргайку **26**, а затем оба зажимных винта **2**.

Отсос пыли и опилок

- ❑ До начала работ с пилой вынуть вилку из розетки сети.

Вывод опилок

Регулярно очищать вывод опилок **1**. Для очистки засоренного вывода опилок использовать соответствующий инструмент (например, деревянную лопаточку, сжатый воздух и т.п.).

- ☞ **Не всовывать пальцы в вывод **1**.**

Автономное отсасывание

По возможности используйте пылеотсос. Чтобы достичь высокой эффективности пылеотсоса, используйте пылесос, предназначенный для этого электроприбора. Машина может быть подключена к гнезду автоматического промышленного пылесоса Würth. Он начинает работу одновременно с включением машины.

Для отсоса пыли соедините штуцер всасывающего шланга с адаптером и вставьте его в приемное отверстие патрубка для выброса опилок **1**. Используйте для этого специальный адаптер (702 400 042, принадлежность).

Позаботьтесь о хорошей вентиляции рабочего места.

Мы рекомендуем носить респиратор с классом фильтра P2.

Соблюдайте действующие в Вашей стране указания для обрабатываемых материалов.

Эксплуатация

Обратить внимание на правильное напряжение сети: Напряжение источника тока должно совпадать с данными на фирменной табличке прибора.

Выбор числа оборотов

Установочным колесиком **4** выберите желаемое число оборотов (это можно делать также и во время работы машины).

Требуемое число оборотов зависит от материала и условий работы и может быть установлено эмпирическим путем.

После продолжительной работы на малых оборотах машину для охлаждения требуется включить на 3 мин. на холостой ход с максимальным числом оборотов.

Ступени числа оборотов:

	min ⁻¹
1	2000
2	2500
3	3300
4	4000
5	4600
6	5200

Индикатор перегрузки

Индикатор **15** коротко загорается при включении машины и сигнализирует о готовности к работе.

Если индикатор **15** горит во время работы, это свидетельствует о перегрузке двигателя. В этом случае немедленно снизьте нагрузку и дайте двигателю остыть.

Включение/выключение

Включение: Отжать блокировку случайного включения **10** вниз и держать в этом положении. Затем нажать выключатель **11**.

Выключение: Отпустить выключатель **11**.

 **Не включайте и не выключайте электроинструмент пока пильный диск касается заготовки или других материалов.**

Проушина для кабеля

Во избежание повреждений сетевого кабеля используйте проушину для кабеля **14**. Так сетевая кабель всегда будет находиться вне зоны резания.

Указания для работы с пилой

Ведите электроинструмент одной рукой за ручку **12** и другой за дополнительную рукоятку **8**.

Маркировка **27** облегчает пиление заготовки вдоль линии.

Маркировка при этом соответствует левому режущему краю пильного диска.

Параллельный упор

Параллельный упор **3** может закрепляться на машине с левой либо с правой стороны.

Ослабьте оба зажимных винта **6** и вставьте обе направляющие планки в крепления в опорной плите.

При пилении параллельно краю заготовки: Упорная планка должна быть направлена вниз.

При пилении параллельно направляющей на заготовке: Упорная планка должна быть направлена вверх.

При установке параллельного упора **3** следите за параллельностью к заготовке. Снова крепко затяните оба зажимных винта **6**.

Пиление узких участков

Машина позволяет обрабатывать очень узкие, близкие к краю участки (напр., компенсационный зазор). Для этого нужно вести защитный кожух вдоль стены.

Резание с погружением

 **ВНИМАНИЕ** Опасность отдачи! Крепко удерживайте машину обеими руками за предусмотренные для этого ручки. Чтобы более надежно удерживать машину во время резания с погружением, необходимо, чтобы опорная плита прочно опиралась задним краем на упор.

Угол скоса должен быть установлен на 0°.

– Ослабьте зажимный рычаг **17** и приведите верхнюю часть машины в самое высокое положение.

- Откройте защитный кожух рычагом **9** настолько, чтобы можно было поместить под машину заготовку.
- Ослабьте рычаг **21** и с помощью упора **20** настройте по шкале **19** глубину обработки. Снова крепко затяните зажимный рычаг **21**.
- **Не** затягивайте зажимный рычаг **17** слишком крепко, чтобы пильный диск можно было погружать в распиливаемый материал.
- Следите за тем, чтобы задний край опорной плиты прочно упирался, и включите машину.
- Крепко удерживайте машину. Медленно прижмите машину вниз и производите пиление с равномерной подачей.

Производительность и качество резки существенно зависят от состояния и формы зубьев пильного диска. Поэтому рекомендуется использовать только острые и пригодные для обрабатываемого конструкционного материала пильные диски.

Правильный выбор пильного диска зависит от древесной породы и качества древесного материала, а также от того, требуется ли производить продольную или поперечную резку.

Пыль от буковой или дубовой древесины особенно опасна для здоровья, поэтому работать только с приспособлением для отсасывания пыли.

Техуход и очистка

- До начала работ с пилой вынуть вилку из розетки сети.
- Всегда держать пилу и вентиляционные отверстия в чистоте.

Защитное ограждение должно всегда свободно перемещаться и самостоятельно закрываться. Поэтому постоянно следить за чистотой в пределах защитного ограждения пильного диска. Пыль и опилки удалять сжатым воздухом или кисточкой.

Пильные диски без поверхностного покрытия могут быть защищены от коррозии тонким слоем бескислотного масла. Перед эксплуатацией удалить масло, потому что иначе на древесном материале образуются пятна.

Остатки смолы или клея на пильном диске приводят к некачественной резке. Поэтому пильный диск следует очистить сразу после использования.

Если электроинструмент, несмотря на тщательные методы изготовления и испытания, выйдет из строя, то ремонт следует поручить сервисной мастерской Würth master-Service.

При всех вопросах и заказах запчастей, пожалуйста, обязательно указывайте номер изделия, указанный на фирменной табличке прибора.

Актуальный перечень запасных частей для этого прибора может быть запрошен в интернете по адресу «<http://www.wuerth.com/partsmanager>» или в ближайшем филиале «Вюрт» (Würth).

Утилизация

Отслуживший свой срок электроинструмент, принадлежности и упаковку следует сдать на экологически чистую рециркуляцию отходов.



Только для стран членов ЕС:

Не выбрасывайте электроинструменты в бытовые отходы!
Согласно Директиве 2002/96/ЕС о старых

электрических и электронных инструментах и приборах и о ее претворении в национальное право отслужившие свой срок электроинструменты должны собираться отдельно и быть переданы на экологически чистую утилизацию.

Законная гарантия

На настоящий прибор производства фирмы «Würth» мы предоставляем гарантию в соответствии с законными/специфичными для отдельных стран предписаниями, начиная с даты продажи (по предъявлению счета или накладной). Возникшие неисправности устраняются поставкой устройства для замены или ремонтом.

Гарантийные обязательства не распространяются на повреждения в результате естественного износа, перегрузки или неправильного обращения.

Рекламации признаются только в случае передачи инструмента в не разобранном виде филиалу фирмы «Вюрт» (Würth), либо представителю фирмы «Вюрт» (Würth) или сотруднику сервисной мастерской по ремонту пневматических и электрических инструментов фирмы «Вюрт» (Würth).

Информация о шуме/вибрации

Измеряемые величины установлены согласно EN 60 745 (Европейские нормы).

Оцениваемый, как А уровень шума при работе с инструментом обычно составляет:
уровень звукового давления
 L_{pA}/K_{pA} dB (A) 94/3;
уровень звуковой мощности
 L_{WA}/K_{WA} dB (A) 105/3.

Носить приспособление для защиты органов слуха!

Общие значения вибрации (векторная сумма трех направлений), определенные согласно EN 60 745:

Значение эмиссии колебания $a_{h,D} = 3,0 \text{ m/s}^2$,
недоверенность $K_{h,D} = 1,5 \text{ m/s}^2$.

Указанный в настоящих инструкциях уровень вибрации измерен стандартизированным в EN 60745 методом измерения и может быть использован для сравнения электроинструментов. Он также пригоден для временной оценки нагрузки от вибрации.

Указанный уровень колебания представляет основные виды работы настоящего электроинструмента. Однако, если электроинструмент будет использован для непредусмотренных работ, с несанкционированными рабочими инструментами или при недостаточном техобслуживании, то уровень вибрации может отклоняться. Это может значительно повысить нагрузку от вибрации в течение общего рабочего времени.

Для точной оценки нагрузки от вибрации следует учитывать также время, в которое инструмент выключен или включен, но действительно не выполняет работы. Это может значительно снизить нагрузку от вибрации в течение общего рабочего времени.

Установите дополнительные меры по безопасности для защиты оператора от воздействия колебания, например:
Техническое обслуживание электроинструмента и рабочей инструментов, теплые руки, организация технологических.

Заявление о соответствии

С исключительной ответственностью мы заявляем, что настоящее изделие соответствует следующим нормам или нормативным документам:

EN 60 745 согласно положениям Директив (Европейское экономическое сообщество) 98/37/EG (->28.12.09), 2006/42/EG (29.12.09->), 2004/108/EG.

CE 08

Adolf Würth GmbH & Co. KG



P. Zürn



A. Kräutle

