

## Ugaona spojnica sa žlijebom Tip A

**Ugaona spojnica A sa žlijebom idealna za visokokvalitetne nosive spojeve drvo/drvo i drvo/beton. Univerzalno prikladna za standardne spojeve kao što je ukrštanje drveta.**

- Lim obostrano vruće pocinčan (S250GD + Z275 (cca. 20 µm)) prema EN 10346:2009
- Primjena u razredu upotrebe 1 i 2 u skladu s EN 1995:2013



Tip	A
Dizajn	Sa šipkom
Materijal	Alucink konstrukcijski čelik, 1.0242
Površina	Vruće pocinčana

P2.1.1

Širina x visina x dubina	Debljina	Broj rupa D5 mm u podnosaju nJ + glavnom nosaču nH	Broj rupa D11 mm u podnosaju nJ + glavnom nosaču nH	Broj rupa D13 mm u podnosaju nJ + glavnom nosaču nH	Art. Nr.	Pak./kom.
55 x 70 x 70 mm	2.5 mm	6 + 6 kom	1 + 1 PCS		<b>5390 201 070</b>	50
65 x 90 x 90 mm	2.5 mm	10 + 10 kom		1 + 1 PCS	<b>5390 201 090</b>	50
90 x 105 x 105 mm	3 mm	14 + 10 kom		1 + 3 PCS	<b>5390 201 105</b>	25

### Tehničke informacije

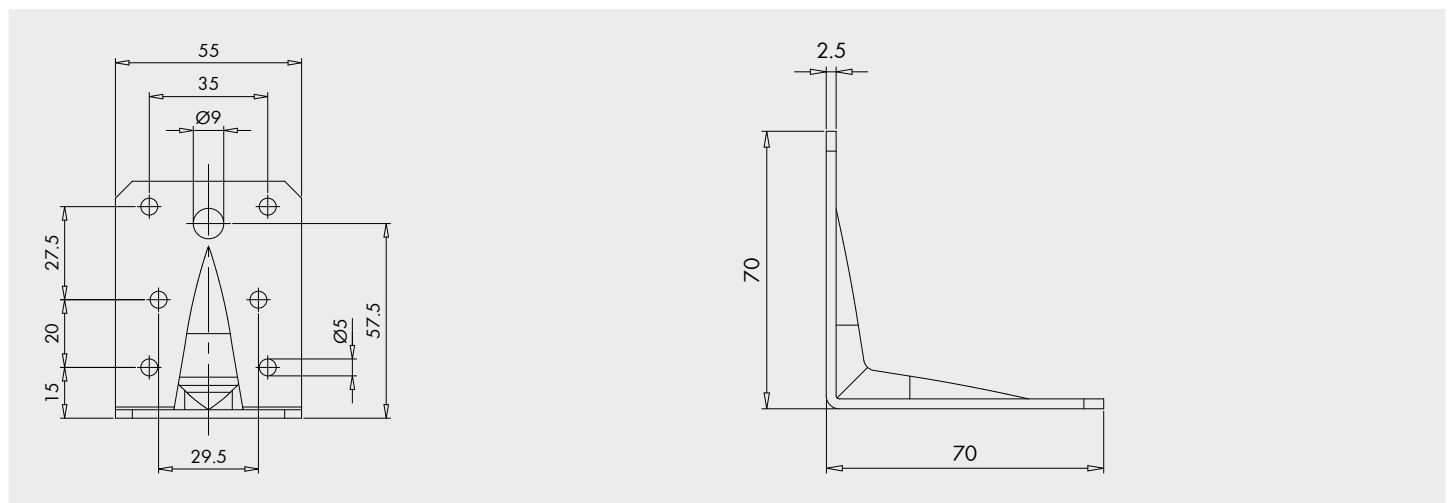

### Dokaz performansi

European Technical Approval ETA-08/0183

