



Säbelsäge

Sabre Saw

SBS 1100-E

Adolf Würth GmbH & Co. KG
74650 Künzelsau, Germany
info@wuerth.com
www.wuerth.com

© by Adolf Würth GmbH & Co. KG
Alle Rechte vorbehalten
Verantwortlich für den Inhalt:
Abt. PFW/Tobias Häfner
Redaktion: Abt. MWV/Silke Halbgebauer

Nachdruck, auch auszugsweise, nur mit Genehmigung.
101417

Gedruckt auf umweltfreundlichem Papier.
Wir behalten uns das Recht vor, Produktveränderungen, die aus unserer Sicht einer Qualitätsverbesserung dienen, auch ohne Vorankündigung oder Mitteilung jederzeit durchzuführen. Abbildungen können Beispielabbildungen sein, die im Erscheinungsbild von der gelieferten Ware abweichen können. Irrtümer behalten wir uns vor, für Druckfehler übernehmen wir keine Haftung. Es gelten unsere allgemeinen Geschäftsbedingungen.

Art. 5706 540 X

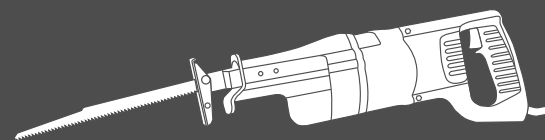

master

- (DE) Originalbetriebsanleitung
- (GB) Translation of the original operating instructions
- (IT) Traduzione delle istruzioni di funzionamento originali
- (FR) Traduction des instructions de service d'origine
- (ES) Traducción del manual de instrucciones de servicio original
- (PT) Tradução do original do manual de funcionamento
- (NL) Vertaling van de originele gebruiksaanwijzing
- (DK) Oversættelse af den originale betjeningsvejledning
- (NO) Original driftsinstruks i oversettelse
- (FI) Alkuperäiskäyttöohjeen käännös
- (SE) Översättning av bruksanvisningens original
- (GR) Μετάφραση της γνήσιας οδηγίας λειτουργίας
- (TR) Orijinal işletim kılavuzunun çevirisi
- (PL) Tłumaczenie oryginalnej instrukcji eksploatacji
- (HU) Az eredeti üzemeltetési útmutató fordítása
- (CZ) Překlad originálního návodu k obsluze
- (SK) Preklad originálneho návodu na obsluhu
- (RO) Traducerea instrucțiunilor de exploatare originale
- (SI) Prevod originalnega Navodila za uporabo
- (BG) Превод на оригиналното ръководство за експлоатация
- (EE) Originaalkasutusjuhendi koopia
- (LT) Originala naudojimosi instrukcijos vertimas
- (LV) Eksploataācijas instrukcijas oriģināla kopija
- (RU) Перевод оригинала руководства по эксплуатации



DE	4... 7
GB	8... 11
IT	12... 15
FR	16... 19
ES	20... 23
PT	24... 27
NL	28... 31
DK	32... 35
NO	36... 38
FI	39... 41
SE	42... 44
GR	45... 48
TR	49... 52
PL	53... 56
HU	57... 60
CZ	61... 64
SK	65... 68
RO	69... 72
SI	73... 75
BG	76... 79
EE	80... 83
LT	84... 87
LV	88... 91
RU	92... 95

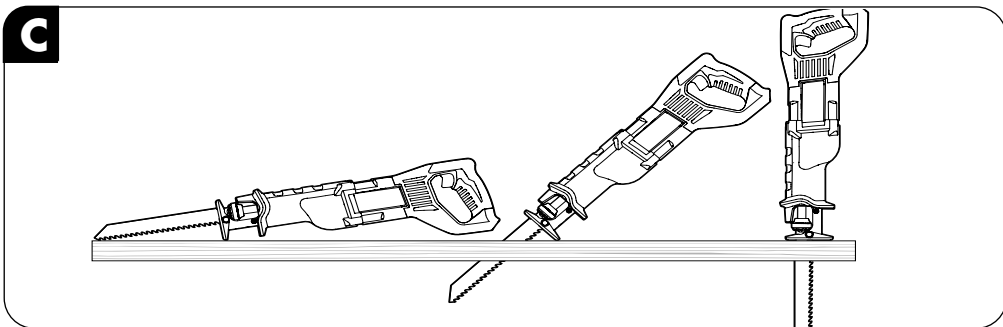
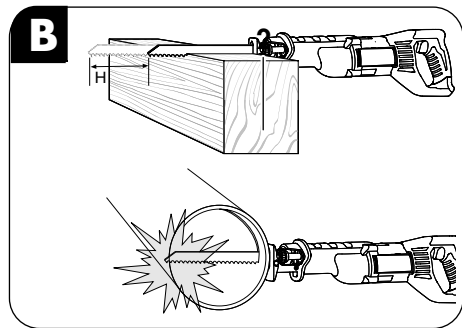
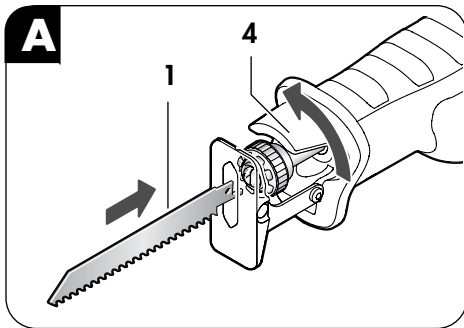
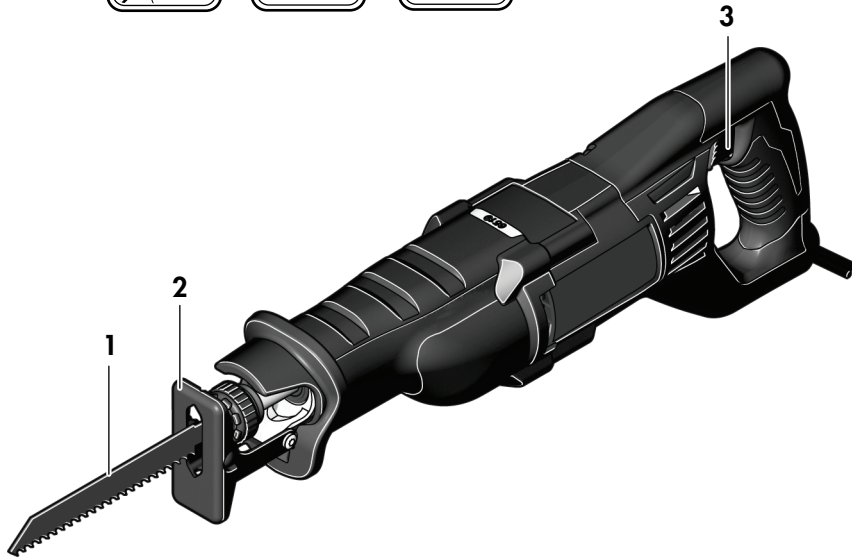

DE**Sicherheitshinweise für Säbelsägen**

⚠️ WARNUNG Lesen Sie alle Sicherheitshinweise und Anweisungen. Versäumnisse bei der Einhaltung der Sicherheitshinweise und Anweisungen können elektrischen Schlag, Brand und/oder schwere Verletzungen verursachen.

Bewahren Sie alle Sicherheitshinweise und Anweisungen für die Zukunft auf.

- ❑ Halten Sie das Gerät nur an den isolierten Griffflächen, wenn Sie Arbeiten ausführen, bei denen das Einsatzwerkzeug verborgene Stromleitungen oder das eigene Netzkabel treffen kann. Der Kontakt mit einer spannungsführenden Leitung kann auch metallene Geräteteile unter Spannung setzen und zu einem elektrischen Schlag führen.
- ❑ Beim Arbeiten das Gerät immer fest mit beiden Händen halten und für einen sicheren Stand sorgen.
- ❑ Anschlusskabel stets vom Wirkungsbereich der Maschine fernhalten. Kabel immer nach hinten von der Maschine wegführen.
- ❑ Geräte, die im Freien verwendet werden, über einen Fehlerstrom-Schutzschalter (FI-) mit maximal 30 mA Auslösestrom anschließen. Nur ein für den Außenbereich zugelassenes, spritzwassergeschütztes Verlängerungskabel verwenden.
- ❑ Nach Beendigung des Arbeitsvorganges Gerät ausschalten und Sägeblatt erst dann aus dem Schnitt ziehen und ablegen, wenn dieses zum Stillstand gekommen ist (Rückschlaggefahr).
- ❑ Nur scharfe, einwandfreie Sägeblätter verwenden. Rissige, verbogene oder unscharfe Sägeblätter sofort auswechseln.

- ❑ Beim Arbeiten muss der Führungsbügel 2 immer am Werkstück anliegen. Maschine nur ausgeschaltet an die Steckdose anschließen.
- ❑ Das Gerät darf nur mit den zugehörigen Schutzvorrichtungen betrieben werden.
- ❑ Keine zusätzlichen Schilder an Motor, Griff oder Getriebe festschrauben oder -nieten.
- ❑ In Arbeitspausen, bei Nichtgebrauch und vor allen Arbeiten am Gerät (z. B. Wechseln der Arbeitswerkzeuge, Wartung, Reinigung, Einstellungen) Netzstecker ziehen.
- ❑ Nur Original-Würth-Zubehör verwenden.



Gefahrloses Arbeiten mit dem Gerät ist nur möglich, wenn Sie die Bedienungsanleitung und die Sicherheitshinweise vollständig lesen und die darin enthaltenen

Anweisungen strikt befolgen. Zusätzlich müssen die allgemeinen Sicherheitshinweise im beigelegten Heft befolgt werden.



Wird bei der Arbeit das Netzkabel beschädigt oder durchtrennt, Kabel nicht berühren, sondern sofort den Netzstecker ziehen. Gerät niemals mit beschädigtem Kabel benutzen.



Das Gerät darf nicht feucht sein und auch nicht in feuchter Umgebung betrieben werden.



Staubschutzmaske und Schutzbrille tragen.
Schutzhandschuhe und festes Schuhwerk tragen



Weitere Sicherheitshinweise siehe Beilage

Geräteelemente

- 1 Sägeblatt
- 2 Führungsbügel
- 3 Ein-/Ausschalter mit Gasbefunktion
- 4 Spannring für Sägeblattaufnahme

Abgebildetes oder beschriebenes Zubehör gehört teilweise nicht zum Lieferumfang.

Bestimmungsgemäßer Gebrauch

Die Säbelsäge sägt Holz, Kunststoff und Metall. Sie schneidet Geraden, Kurven und Innenausschnitte. Sie schneidet Rohre und trennt flächenbündig ab. Für Schäden bei nicht bestimmungsgemäßen Gebrauch haftet der Benutzer.

Fragen zum Gerät und seiner Anwendung beantwortet Ihnen in Deutschland die Produkt- und Anwendungsberatung unter Tel.: 01805-60 65 69 (12 Cent/min).

Gerätekenwerte

Säbelsäge	SBS 1100-E
Artikelnummer	5706 540 X
Aufnahmeleistung	1 100 W
Abgabeleistung	550 W
Leerlaufhubzahl	0 – 3000 min ⁻¹
Hub	19 mm
Gewicht	3,2 kg
Schutzklasse	□/II

Vor der Inbetriebnahme

Netzspannung beachten: Die Spannung der Stromquelle muss mit den Angaben auf dem Typschild des Gerätes übereinstimmen.

Einsetzen des Sägeblattes (siehe Bild **A** **B**)

- Vor allen Arbeiten an der Maschine Stecker aus der Steckdose ziehen.
- Drehen Sie den Spannring **4**, um die Sägeblattaufnahme zu öffnen.
- Schieben Sie das Sägeblatt **1** bis zum Anschlag ein. Zum Einspannen des Sägeblatts drehen Sie den Spannring **4** in die entgegengesetzte Richtung. Kontrollieren Sie das Sägeblatt auf festen Sitz (Schutzhandschuhe tragen!).
- Bei Bedarf können Sie das Sägeblatt **1** auch um 180° gedreht montieren.
- Verwenden Sie nur Sägeblätter mit ausreichender Länge. Das Sägeblatt muss auch beim kürzesten Hub (**H**) über das Werkstück hinausragen. Sägeblätter können zerbrechen, wenn sie gegen das Werkstück oder den Führungsbügel stoßen.

Inbetriebnahme

Ein-/Ausschalten

Drücken Sie zur **Inbetriebnahme** des Gerätes den Ein-/Ausschalter **3** und halten Sie diesen gedrückt.

Die Maschine läuft je nach Druck auf den Ein-/Ausschalter **3** mit variabler Drehzahl zwischen 0 und Maximum. Leichter Druck auf den Ein-/Ausschalter bewirkt eine kleine Drehzahl und macht somit einen kontrollierten Anlauf möglich. Mit zunehmendem Druck wird die Drehzahl erhöht.

Lassen Sie zum **Ausschalten** des Gerätes den Ein-/Ausschalter **3** los.

Arbeitshinweise

Wenn Sie in eine Wand einen Ausschnitt sägen wollen, prüfen Sie vorher, ob elektrische oder sonstige Versorgungsleitungen im Sägebereich verlaufen (z.B. mit Leitungssuchgerät). Beim Sägen Maschine nur an den Kunststoffteilen festhalten. Dadurch wird ein elektrischer Schlag verhindert, falls eine elektrische Leitung angesägt wird.

Drücken Sie den Führungsbügel beim Sägen flach auf das Material, um Vibrationen zu vermeiden.

Sägen in Metall

Sägen Sie das Metall mit geringer Hubzahl an und dann steigern Sie die Hubzahl langsam am Ein-/Ausschalter. Bringen Sie bei Innenausschnitten eine Bohrung, die etwas größer als das Sägeblatt ist an und von dort beginnen Sie den Schnitt.

Tragen Sie beim Metallsägen entlang der Schnittlinie Kühl- und Schmiermittel auf (Öl, Petroleum).

Herstellen von Innenausschnitten (siehe Bild **C**)

Tauchschnitte sind nur bei weichen Materialien möglich. Schalten Sie die Maschine ein und setzen Sie diese auf den Führungsbügel auf, mit einer Hand halten Sie am Gehäuse vorn gut fest und mit der anderen Hand drücken Sie am Handgriff nach oben und tauchen das Sägeblatt ein.

Staubabsaugung

- Stäube von Materialien wie bleihaltigem Anstrich, einigen Holzarten, Mineralien und Metall können gesundheitsschädlich sein. Berühren oder Einatmen der Stäube können allergische Reaktionen und/oder Atemwegserkrankungen des Benutzers oder in der Nähe befindlicher Personen hervorrufen.

Bestimmte Stäube wie Eichen- oder Buchenstaub gelten als krebserzeugend, besonders in Verbindung mit Zusatzstoffen zur Holzbehandlung (Chromat, Holzschutzmittel). Asbesthaltiges Material darf nur von Fachleuten bearbeitet werden.

- Sorgen Sie für gute Belüftung des Arbeitsplatzes.
 - Es wird empfohlen, eine Atemschutzmaske mit Filterklasse P2 zu tragen.
- Beachten Sie in Ihrem Land gültige Vorschriften für die zu bearbeitenden Materialien.

Wartung und Reinigung

- ❑ Vor allen Arbeiten am Gerät Netzstecker ziehen.
- ❑ Gerät und Lüftungsschlitze stets sauberhalten, um gut und sicher zu arbeiten.

Sollte das Gerät trotz sorgfältiger Herstell- und Prüfverfahren einmal ausfallen, ist die Reparatur von einem Würth master-Service ausführen zu lassen. In Deutschland erreichen Sie den Würth master-Service kostenlos unter Tel. **0800-WMASTER (0800-9 62 78 37)**. In Österreich unter der Tel. **0800-20 30 13**.

Bei allen Rückfragen und Ersatzteilbestellungen bitte unbedingt die Artikelnummer laut Typenschild des Gerätes angeben.

Die aktuelle Ersatzteilliste dieses Gerätes kann im Internet unter „<http://www.wuerth.com/partsmanger>“ aufgerufen oder von der nächstgelegenen Würth-Niederlassung angefordert werden.

Entsorgung

Elektrowerkzeuge, Zubehör und Verpackungen sollen einer umweltgerechten Wiederverwertung zugeführt werden.



Nur für EU-Länder:

Werfen Sie Elektrowerkzeuge nicht in den Hausmüll!

Gemäß der Europäischen Richtlinie 2002/96/EG über Elektro- und Elektronik-Altgeräte und ihrer Um-

setzung in nationales Recht müssen nicht mehr gebrauchsfähige Elektrowerkzeuge getrennt gesammelt und einer umweltgerechten Wiederverwertung zugeführt werden.

Gewährleistung

Für dieses Würth-Gerät bieten wir eine Gewährleistung gemäß den gesetzlichen/länderspezifischen Bestimmungen ab Kaufdatum (Nachweis durch Rechnung oder Lieferschein). Entstandene Schäden werden durch Ersatzlieferung oder Reparatur beseitigt.

Schäden, die auf natürliche Abnutzung, Überlastung oder unsachgemäße Behandlung zurückzuführen sind, werden von der Gewährleistung ausgeschlossen.

Beanstandungen können nur anerkannt werden, wenn Sie das Gerät unzerlegt einer Würth-Niederlassung, Ihrem Würth-Außendienstmitarbeiter oder einer Würth-autorisierten Kundendienststelle für Elektro- und Druckluftwerkzeuge übergeben.

Geräusch-/Vibrationsinformation

Messwerte ermittelt entsprechend EN 60 745.

Der A-bewertete Geräuschpegel des Gerätes beträgt typischerweise: Schalldruckpegel 91 dB (A); Schalleistungspegel 102 dB (A). Messunsicherheit K=3 dB.

Gehörschutz tragen!

Schwingungsgesamtwerte (Vektorsumme dreier Richtungen) ermittelt entsprechend EN 60 745:

Sägen in Holz: Schwingungsemissionswert $a_{h1} = 24 \text{ m/s}^2$, Unsicherheit $K=5,2 \text{ m/s}^2$

Der in diesen Anweisungen angegebene Schwingungspegel ist entsprechend einem in EN 60745 genormten Messverfahren gemessen worden und kann für den Vergleich von Elektrowerkzeugen miteinander verwendet werden. Er eignet sich auch für eine vorläufige Einschätzung der Schwingungsbelastung.

Der angegebene Schwingungspegel repräsentiert die hauptsächlichen Anwendungen des Elektrowerkzeugs. Wenn allerdings das Elektrowerkzeug für andere Anwendungen, mit abweichenden Einsatzwerkzeugen oder ungenügender Wartung eingesetzt wird, kann der Schwingungspegel abweichen. Dies kann die Schwingungsbelastung über den gesamten Arbeitszeitraum deutlich erhöhen.

Für eine genaue Abschätzung der Schwingungsbelastung sollten auch die Zeiten berücksichtigt werden, in denen das Gerät abgeschaltet ist oder zwar läuft, aber nicht tatsächlich im Einsatz ist. Dies kann die Schwingungsbelastung über den gesamten Arbeitszeitraum deutlich reduzieren.

Legen Sie zusätzliche Sicherheitsmaßnahmen zum Schutz des Bedieners vor der Wirkung von Schwingungen fest wie zum Beispiel: Wartung von Elektrowerkzeug und Einsatzwerkzeugen, Warmhalten der Hände, Organisation der Arbeitsabläufe.



Konformitätserklärung

Wir erklären in alleiniger Verantwortung, dass dieses Produkt mit den folgenden Normen oder normativen Dokumenten übereinstimmt: EN 60 745, EN 55 014-1, EN 55 014-2, EN 61 000-3-2, EN 61 000-3-3 gemäß den Bestimmungen der Richtlinien 2006/42/EG, 2004/108/EG.

Technische Unterlagen bei:
Adolf Würth GmbH & Co. KG, Abt PFW
74650 Künzelsau

N. Heckmann
Chairman of
Adolf Würth
GmbH & Co. KG

A. Kräutle
General Manager

Künzelsau: 30.08.2010

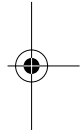

Änderungen vorbehalten



GB**Safety warnings for sabre saws****WARNING**

Read all safety warnings and all instructions. Failure to follow the warnings and instructions may result in electric shock, fire and/or serious injury.
Save all safety warnings and instructions for future reference.

- Hold power tool by insulated gripping surfaces, when performing an operation where the cutting accessory may contact hidden wiring or its own cord.** Cutting accessory contacting a „live“ wire may make exposed metal parts of the power tool „live“ and could give the operator an electric shock.
- When working with the machine, always hold it firmly with both hands and provide for a secure stance.
- Keep mains lead clear from working range of the machine. Always lead the cable away behind you.
- Connect machines that are used in the open via a residual current circuit breaker with a triggering current of 30 mA maximum. Use only extension cables that are intended for outdoor use and are protected against splash water.
- When the cut is completed, switch off the machine and then pull the saw blade out of the cut only after it has come to a standstill (danger of kick-back).
- Use only sharp, flawless saw blades. Replace immediately cracked, bent or dull saw blades.
- When working, the guide frame **2** must always be in contact with the workpiece. Only plug-in when machine is switched off.
- The machine must be operated only with the associated protective devices.

- Do not fasten any additional labels on the motor, the handle, or the gear.
- During pauses in the work, when not in use or during work on the machine itself (e.g., changing of the working tools, repairs, cleaning, adjustment), pull the mains plug.
- Use only original Würth parts and accessories.



Working safely with this machine is possible only when the operating and safety information are read completely and the instructions contained therein are strictly followed. In addition, the general safety instructions in the enclosed booklet must be followed.



If the cable is damaged or cut through while working, do not touch the cable but immediately pull the mains plug. Never use the machine with a damaged cable.



The machine must not be damp and must also not be operated in damp surroundings.



Wear safety goggles and dust mask. Wear protective gloves and sturdy shoes.



For further notes on safety refer to enclosed Sheet

Operating Controls

- 1 Saw blade
- 2 Guide shoe
- 3 On/Off switch with speed control function
- 4 Clamping ring for saw blade holder

Not all of the accessories illustrated or described are included as standard delivery.

Use as Intended

This sabre saw cuts wood, plastic, and metal. It cuts curves and can cut flush to a surface.

For damage caused by usage other than intended, the user is responsible.

Tool Specifications

Sabre Saw	SBS 1100-E
Article number	5706 540 X
Input power	1 100 W
Output power	550 W
Stroke rate at no load	0 – 3000 min ⁻¹
Stroke	19 mm
Weight	3.2 kg
Safety class	□/II

Before use

Always use the correct supply voltage: The power supply voltage must match the information quoted on the tool identification plate.

Inserting the saw-blade (see figure **A** **B**)

- Always disconnect the plug from the socket before carrying out any work on the machine.
- Turn the clamping ring **4** to loosen the saw blade holder.
- Insert the saw blade **1** to the stop into the saw blade holder. To clamp the saw blade, turn the clamping ring **4** in the opposite direction. Check the tight seating of the saw blade (wear protective gloves!).
- If required, the saw blade **1** can also be mounted turned by 180°.
- Only use saw blades with adequate length. The saw blade has to be longer than the working piece even when working with the lowest stroke rate (**H**). Saw blades can break if hit against the working piece or the guide shoe.

Initial Operation

Switching On and Off

To **start** the machine, press the On/Off switch **3** and keep it depressed.

The machine runs with variable speed between 0 and maximum, depending on the pressure applied to the On/Off switch **3**. Light pressure on the On/Off switch **3** results in low rotational speed, thus allowing smooth, controlled starts. Further pressure on the switch results in an increase in speed.

To **switch off** the machine, release the On/Off switch **3**.

Operating Instructions

If you want to saw a cut into a panelled wall, check beforehand if there are any electric or other cables in the area to be sawn (eg. with metal detector). When sawing, only hold plastic parts of machine. This will prevent an electric shock should you saw through a cable.

In order to avoid vibrations press the guide shoe flat to the working material when sawing.

Sawing metal

When sawing into metal start with a low stroke rate, then increase the stroke rate by depressing the switch. For plunge cutting, first drill a hole which is slightly larger than the saw blade and then start to cut.

When sawing into metal apply coolant and lubricant (oil, paraffin oil) along the cutting line.

Plunge cuts (see figure **C**)

Plunge cutting is only possible in soft materials. Switch on machine and rest guide shoe on work-piece, hold housing firmly with one hand at the top and with your other hand push upwards on the hand grip, slowly plunging in the saw blade.

Dust Protection

- Dusts from materials such as lead-containing coatings, some wood types, minerals and metal can be harmful to one's health. Touching or breathing-in the dusts can cause allergic reactions and/or lead to respiratory infections of the user or bystanders.

Certain dusts, such as oak or beech dust, are considered as carcinogenic, especially in connection with wood-treatment additives (chromate, wood preservative). Materials containing asbestos may only be worked by specialists.

- Provide for good ventilation of the working place.

- It is recommended to wear a P2 filter-class respirator.

Observe the relevant regulations in your country for the materials to be worked.

Maintenance and Cleaning

- ❑ Before any work on the machine itself, pull the mains plug.
- ❑ For safe and proper working, always keep the machine and the ventilation slots clean.

If the machine should fail despite the care taken in manufacturing and testing, repair should be carried out by a Würth Master-Service agent.

For all correspondence and spare parts orders, always include the article number on the type plate of the machine.

For the current spare parts list of this machine, log into the Internet under "<http://www.wuerth.com/partsmanager>" or ask for a copy at your nearest Würth branch office.

Disposal

Power tools, accessories and packaging should be sorted for environmental-friendly recycling.

Les outils électroportatifs, ainsi que leurs accessoires et emballages, doivent pouvoir suivre chacun une voie de recyclage appropriée.



Only for EC countries:

Do not dispose of power tools into household waste!

According to the European Directive 2002/96/EC on waste electrical and electronic equipment and its incorporation into national law, power tools that are no longer suitable for use must be separately collected and sent for recovery in an environmental-friendly manner.

Warranty

For this Würth tool, we provide a warranty in accordance with statutory/country-specific regulations from the date of purchase (proof of purchase by invoice or delivery note). Damage that has occurred will be corrected by replacement or repair.

Damage caused by normal wear, overloading or improper handling is excluded from the warranty.

Claims can only be accepted if the power tool is sent undisassembled to a Würth branch office, your Würth sales representative or a customer service agent for Würth compressed-air and power tools.

Noise/Vibration Information

Measured values determined according to EN 60 745.

Typically the A-weighted noise levels of the tool are: Sound pressure level: 91 dB (A); Sound power level: 102 dB (A). Measurement uncertainty K=3 dB.

Wear ear protection!

Overall vibrational value (vector sum of three directions) determined according to EN 60 745:

Sawing in wood: overall vibrational value $a_{1v}=24 \text{ m/s}^2$, uncertainty K= 5.2 m/s^2

The vibration emission level given in this information sheet has been measured in accordance with a standardised test given in EN 60745 and may be used to compare one tool with another. It may be used for a preliminary assessment of the vibrational impact.

The declared vibration emission level represents the main applications of the power tool. However if the power tool is used for other applications, with different accessories or poorly maintained, the vibration emission may differ. This may significantly increase the vibrational impact over the total working period.

An estimation of the level of exposure to vibration should also take into account the times when the tool is switched off or when it is running but not actually doing the job. This may significantly reduce the exposure level over the total working period.

Identify additional safety measures to protect the operator from the effects of vibration such as: Maintain the power tool and the accessories, keep the hands warm, organisation of work patterns.



Declaration of Conformity

We declare under our sole responsibility that this product is in conformity with the following standards or standardization documents: EN 60 745, EN 55 014-1, EN 55 014-2, EN 61 000-3-2, EN 61 000-3-3 according to the provisions of the regulations 2006/42/EC, 2004/108/EC.

Technical file at:

Adolf Würth GmbH & Co. KG, Abt PFW
74650 Künzelsau

N. Heckmann
Chairman of
Adolf Würth
GmbH & Co. KG

A. Kräutle
General Manager

Künzelsau: 30.08.2010

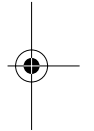

Subject to change without notice

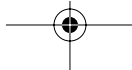

IT**Indicazioni di sicurezza per seghe universa****AVVERTENZA** Leggere tutte le avvertenze di pericolo e le istruzioni operative.

In caso di mancato rispetto delle avvertenze di pericolo e delle istruzioni operative potrebbe verificarsi il pericolo di scosse elettriche, incendi e/o incidenti gravi.

Conservare tutte le avvertenze di pericolo e le istruzioni operative per ogni esigenza futura.

- ❑ Quando si eseguono lavori in cui vi è pericolo che l'accessorio impiegato possa arrivare a toccare cavi elettrici nascosti oppure anche il cavo elettrico dell'elettro utensile stesso, operare con l'elettro utensile afferrandolo sempre alle superfici di impugnatura isolate. Un contatto con un cavo elettrico mette sotto tensione anche parti in metallo dell'elettro utensile provocando quindi una scossa elettrica.
- ❑ Durante le operazioni di lavoro è necessario tenere la macchina sempre con entrambe le mani ed adottare una posizione di lavoro sicura.
- ❑ Tenere sempre lontano il cavo di collegamento dall'area di lavoro dell'attrezzo.
- ❑ Collegare le macchine che vengono utilizzate all'esterno attraverso un interruttore di sicurezza per correnti di guasto (FI) con una corrente di disinnesco di massimo 30 mA. Usare soltanto un cavo di prolunga omologato per ambienti esterni e protetto contro gli spruzzi d'acqua.
- ❑ Disinserire la macchina a conclusione di un'operazione di lavoro ed estrarre la lama quando la macchina è completamente ferma (pericolo di contraccolpo) e conservarla.
- ❑ Utilizzare soltanto seghe taglienti ed in perfetto stato. Sostituire immediatamente lame incriniate, piegate oppure non più affilate.
- ❑ Durante l'operazione di lavoro la staffa di guida 2 deve aderire bene sul pezzo in lavorazione. Inserire la spina solo con interruttore su posizione «OFF».

- ❑ La macchina può essere utilizzata soltanto con i relativi dispositivi di protezione.
- ❑ Non avvitare oppure chiodare ulteriori targhette sul motore, sull'impugnatura oppure sulla trasmissione.
- ❑ Sfilare la spina dalla presa durante le pause di lavoro, quando la macchina non viene usata e prima di ogni intervento sulla macchina stessa (p. e. sostituzione degli utensili di lavoro, manutenzione, pulizia, impostazione).
- ❑ Impiegare solo accessori originali di Würth.



È possibile lavorare con la macchina senza incorrere in pericoli soltanto dopo aver letto completamente le istruzioni per l'uso, l'opuscolo avvertenze per la sicurezza e seguendo rigorosamente le istruzioni in esse contenute. Attenersi inoltre rigorosamente alle indicazioni di sicurezza generali che si trovano nel manuale allegato.



Se durante un'operazione di lavoro viene danneggiato oppure troncato il cavo dell'alimentazione di rete, non toccare il cavo ma estrarre immediatamente la spina dalla presa. Mai utilizzare la macchina con un cavo danneggiato.



La macchina non può essere umida né può essere utilizzata in un ambiente umido.



Portare occhiali di protezione e maschera di protezione contro la polvere.

Portare guanti e scarpe di sicurezza.



Per altre istruzioni di sicurezza si veda il foglio allegato

Elementi della macchina

- 1 Lama
- 2 Staffa di guida
- 3 Interruttore avvio/arresto con accelerazione
- 4 Anello di bloccaggio per alloggiamento della lama

Gli accessori illustrati o descritti nelle istruzioni per l'uso non sono sempre compresi nella fornitura.

Uso conforme alle norme

Questo sega diritta può essere utilizzato per lavorare legno, materiale sintetico e acciaio: per effettuare tagli diritti e obliqui, curve e per tagli all'interno del materiale.

Per danni provocati da uso non conforme alle norme, risponde esclusivamente l'Utente.

Dati tecnici

Sega a gattuccio	SBS 1100-E
Codice di ordinazione	5706 540 X
Potenza assorbita	1 100 W
Potenza resa	550 W
Numero corse a vuoto	0 – 3000 min ⁻¹
Corsa	19 mm
Peso	3,2 kg
Classe di protezione	□/II

Prima della messa in funzione

Osservare la tensione di rete: La tensione della rete deve corrispondere a quella indicata sulla targhetta della macchina.

Inserimento della lama (vedere figura **A** **B**)

- ❑ **Prima di effettuare qualsiasi lavoro sulla macchina togliere la spina dalla presa di corrente.**
- ❑ Ruotare l'anello di bloccaggio **4** per aprire l'alloggiamento della lama.
- ❑ Inserire la lama **1** fino all'arresto. Per il bloccaggio della lama ruotare l'anello di bloccaggio **4** in direzione opposta. Controllare la sede fissa della lama (mettere guanti di protezione!).
- ❑ In caso di necessità è possibile anche montare la lama **1** ruotata di 180°.
- ❑ Utilizzare solo lame lunghe a sufficienza. La lama deve sporgere dal materiale anche quando la corsa scelta è la più breve (**H**). Le lame si possono spezzare quando urtano contro il materiale da tagliare o se sfregano contro la staffa di guida.

Messa in funzione

Avvio/arresto

Per **avviare** la macchina, premere l'interruttore avvio/arresto **3** e tenerlo premuto.

A seconda della pressione esercitata sull'interruttore di avvio/arresto **3**, l'utensile gira ad una velocità variabile che va dallo 0 fino al massimo possibile. Una leggera pressione sull'interruttore di avvio/arresto provoca un piccolo numero di giri e rende così possibile l'avviamento dolce e controllato. Aumentando la pressione il numero di giri aumenta. Per **arrestare** la macchina, rilasciare l'interruttore avvio/arresto **3**.

Istruzioni per il lavoro

Quando si desidera effettuare un taglio in una parete, sarà necessario verificare che non vi siano conduttori elettrici o altri cavi nella zona in cui intende praticare il taglio (per esempio, utilizzando un cercacavi). Segando una parete, reggere l'utensile tenendo solo le parti in materiale plastico (per evitare il pericolo di shock elettrico, nel caso si dovessero inavvertitamente tagliare dei cavi elettrici).

Per evitare vibrazioni, quando si sta tagliando, premere la staffa di guida contro il materiale, in modo che le due superfici siano aderenti fra loro.

Segare il metallo

Iniziare a tagliare il metallo a bassa velocità e poi aumentare la corsa lentamente, premendo sullo interruttore principale. Dovendo eseguire intagli in una superficie, è necessario fare un foro un po' più grande della lama e incominciare a tagliare da questo foro.

Segando metalli, applicare lungo la traccia di taglio, prodotti per il raffreddamento (olio o petrolio).

Effettuare tagli dall'interno del materiale (vedere figura **C**)

Sono possibili tagli all'interno di una superficie solo con materiali teneri. Avviare l'elettrotensile ed appoggiare la staffa di guida, premere con una mano sulla parte anteriore della carcassa e con l'altra mano nella impugnatura, tirare verso l'altro in modo che la lama tagli in profondità.

Protezione antipolvere

- ❑ Polveri e materiali come vernici contenenti piombo, alcuni tipi di legname, minerali e metalli possono essere dannosi per la salute. Il contatto oppure l'inalazione delle polveri possono causare reazioni allergiche e/o malattie delle vie respiratorie dell'operatore oppure delle persone che si trovano nelle vicinanze.

Determinate polveri come polvere da legname di faggio o di quercia sono considerate cancerogene, in modo particolare insieme ad additivi per il trattamento del legname (crauto, protezione per legno). Materiale contenente amianto deve essere lavorato esclusivamente da personale specializzato.

- Provvedere per una buona aerazione del posto di lavoro.

- Si consiglia di portare una mascherina protettiva con classe di filtraggio P2.

Osservare le norme in vigore nel Vostro paese per i materiali da lavorare.

Cura e manutenzione

- ❑ **Prima di iniziare i lavori sulla macchina, sfilare la spina dalla presa.**
- ❑ Mantenere la macchina e le fessure di ventilazione sempre in perfetto stato di pulizia per poter lavorare bene e sicuri.

Se nonostante gli accurati procedimenti di produzione e di controllo la macchina dovesse guastarsi, la riparazione va fatta effettuare da un punto di assistenza Würth master-Service autorizzato.

Per ogni tipo di richiesta o di ordinazione di pezzi di ricambio, è indispensabile comunicare sempre il codice articolo riportato sulla targhetta di fabbricazione della macchina.

L'attuale distinta dei pezzi di ricambio di questa macchina può essere consultata nel sito Internet «<http://www.wuerth.com/partsmanager>» oppure è possibile richiederla presso la più vicina filiale Würth.

Smaltimento

Avviare ad un riciclaggio rispettoso dell'ambiente gli imballaggi, gli elettroutensili e gli accessori dismessi.



Solo per i Paesi della CE:

Non gettare elettroutensili dismessi tra i rifiuti domestici!

Conformemente alla norma della direttiva CE 2002/96 sui rifiuti di apparecchiature elettriche ed elettroniche (RAEE) ed all'attuazione del recepimento nel diritto nazionale, gli elettroutensili diventati inservibili devono essere raccolti separatamente ed essere inviati ad una riutilizzazione ecologica.

Garanzia legale

Per questo prodotto Würth, la garanzia è conforme alle disposizioni di legge vigenti nei singoli Paesi, a partire dalla data di acquisto (faranno fede la fattura o la bolla di consegna). I difetti subentrati vengono eliminati attraverso una fornitura di ricambio oppure provvedendo alle dovute riparazioni.

Si esclude ogni prestazione di garanzia in caso di danni dovuti a normale usura, a sovraccarico, oppure a trattamento ed impiego inappropriato.

Reclami possono essere riconosciuti esclusivamente se l'apparecchio viene consegnato non smontato ad una filiale Würth, al Vostro rivenditore di fiducia Würth oppure ad un Centro di Assistenza Clienti autorizzato Würth per utensili pneumatici ed elettroutensili.

Informazioni sulla rumorosità e sulla vibrazione

Valori misurati conformemente alla norma EN 60 745.

La misurazione A del livello di pressione acustica dell'utensile è di solito di: Livello di rumorosità 91 dB (A); Potenza della rumorosità 102 dB (A). Incertezza della misura K=3 dB.

Utilizzare le cuffie di protezione!

Valori totali delle oscillazioni (somma dei vettori in tre direzioni) misurati conformemente alla norma EN 60 745:

Taglio nel legno: valori complessivi di oscillazioni $a_{1v}=24 \text{ m/s}^2$, incertezza della misura K= 5,2 m/s^2

Il livello di oscillazione indicato nelle presenti istruzioni è stato rilevato seguendo una procedura di misurazione conforme alla norma EN 60745 e può essere utilizzato per il confronto di elettroutensili. Lo stesso è idoneo anche per una valutazione provvisoria del carico da oscillazioni.

Il livello di oscillazione indicato rappresenta gli impieghi principali dell'elettroutensile. Se tuttavia l'elettroutensile viene utilizzato per altri impieghi con accessori differenti oppure con manutenzione insufficiente, il livello di oscillazione può differire. Questo può aumentare sensibilmente il carico da oscillazioni per l'intero periodo operativo.

Per una valutazione precisa del carico da oscillazioni sarebbe necessario considerare anche i tempi in cui l'apparecchio è spento oppure è acceso ma non viene utilizzato effettivamente. Questo può ridurre chiaramente il carico da oscillazioni per l'intero periodo operativo.

Adottare misure di sicurezza supplementari per la protezione dell'operatore dall'azione delle oscillazioni, come p. es.: manutenzione di elettroutensile e accessori, tenere calde le mani, organizzazione dei cicli di lavorazione.

CE Dichiarazione di conformità

Assumendone la piena responsabilità, dichiariamo che il prodotto è conforme alle seguenti normative ed ai relativi documenti: EN 60 745, EN 55 014-1, EN 55 014-2, EN 61 000-3-2, EN 61 000-3-3 in base alle prescrizioni delle direttive 2006/42/CE, 2004/108/CE.

Facicolo tecnico presso:
Adolf Würth GmbH & Co. KG, Abt PFW
74650 Künzelsau



N. Heckmann
Chairman of
Adolf Würth
GmbH & Co. KG
Künzelsau: 30.08.2010



A. Krütle
General Manager

Con riserva di modifiche

FR**Avertissements de sécurité pour scies sabre****ATTENTION**

Lire toutes les indications et consignes de sécurité. Ne pas suivre les avertissements et instructions peut donner lieu à un choc électrique, un incendie et/ou une blessure sérieuse.

Conserver tous les avertissements et toutes les instructions pour pouvoir s'y reporter ultérieurement.

- ❑ **Ne tenir l'appareil électroportatif qu'aux poignées isolées, si, pendant les travaux, l'outil de travail risque de toucher des câbles électriques cachés ou son propre câble d'alimentation.** Le contact avec des conduites sous tension a pour conséquence une mise sous tension des parties métalliques de l'appareil et provoque une décharge électrique.
- ❑ Pendant le travail avec cet appareil, le tenir toujours fermement et à deux mains. Adopter une position stable et sûre.
- ❑ Le câble d'alimentation doit toujours se trouver en dehors du champ d'action de la machine. Toujours maintenir le câble d'alimentation à l'arrière de la machine.
- ❑ Monter un disjoncteur à courant de défaut (courant de déclenchement: 30 mA max.) en amont des appareils utilisés en plein air. N'employer qu'un câble de rallonge électrique étanche aux projections d'eau.
- ❑ Après avoir terminé une passe de découpe, commencer par arrêter l'appareil. Ne retirer la lame de scie hors du trait de coupe qu'après avoir attendu son immobilisation complète (risque de contre-réaction violente).
- ❑ N'utiliser que des lames bien affûtées et en parfait état. Remplacer immédiatement les lames fissurées, déformées ou émoussées.
- ❑ Pendant le travail, l'étrier de guidage 2 doit toujours être en contact avec la pièce. Ne raccorder la machine au réseau que si l'interrupteur est en position arrêt.
- ❑ L'appareil ne doit être exploité qu'avec les dispositifs de protection adéquats.

- ❑ Ne pas visser ou river des panneaux supplémentaires sur moteur, poignée ou engrenage.
- ❑ Extraire la fiche du cordon d'alimentation de l'appareil hors de la prise électrique à chaque interruption du travail, dès que l'appareil n'est plus utilisé ainsi qu'avant toute intervention sur l'appareil lui-même (changement d'outil, maintenance, nettoyage, réglage, par exemple).
- ❑ N'utiliser que des accessoires d'origine de Würth.



Pour travailler sans risque avec cet appareil, lire intégralement au préalable les instructions de service et les remarques concernant la sécurité. Respecter scrupuleusement les indications et les consignes qui y sont données. En plus, il convient de respecter les consignes d'ordre général touchant à la sécurité qui sont définies dans le cahier joint.



Si le cordon d'alimentation électrique est endommagé ou rompu pendant le travail, ne pas y toucher. Extraire immédiatement la fiche du cordon d'alimentation hors de la prise électrique. Ne jamais utiliser un appareil dont le cordon d'alimentation est endommagé.



Ne pas exposer l'appareil à l'humidité ni le faire fonctionner lorsqu'il est humide ou dans un environnement humide.



Porter des lunettes de sécurité et un masque anti-poussières.
Porter des gants de protection et des chaussures solides à semelles antidérapantes.



D'autres consignes de sécurité figurent sur la feuille jointe

Éléments de la machine

- 1 lame de scie
- 2 étrier de guidage
- 3 interrupteur Marche/Arrêt avec réglage en douceur du nombre de courses
- 4 bague de serrage pour porte-lame

Les accessoires reproduits et décrits dans la notice d'instructions ne sont pas forcément compris dans les fournitures.

Utilisation conformément à sa destination

La scie sabre permet de scier du bois, des matières synthétiques et des métaux. Elle scie des courbes et sépare en laissant des surfaces tout à fait planes. L'utilisateur assume toute responsabilité pour les dommages dus à une utilisation non conforme à la conception de la machine.

Caractéristiques techniques

Scie sabre	SBS 1100-E
Référence	5706 540 X
Puissance absorbée	1 100 W
Puissance débitée	550 W
Vitesse de travail	0 – 3 000 min ⁻¹
Course	19 mm
Poids	3,2 kg
Classe de protection	□/II

Avant la mise en service

Tenir compte de la tension du secteur: La tension de la source de courant doit correspondre aux indications figurant sur la plaque signalétique de la machine.

Mise en place de la lame de scie (voir figure **A** **B**)

- Avant tous travaux sur la machine extraire la fiche de la prise de courant.
- Tournez la bague de serrage **4** pour ouvrir le porte-lame.
- Introduisez la lame de scie **1** au fond. Pour serrer la lame de scie, tournez la bague de serrage **4** en sens opposé. Vérifiez que la lame de scie est bien fixée (porter des gants de protection !).
- Si nécessaire, il est possible de monter la lame de scie **1** tournée de 180°.
- N'utiliser que des lames de scie d'une longueur suffisante. Même pour la course la plus courte (**H**), la lame doit dépasser la pièce. Il se peut que les lames de scie se cassent, lorsqu'elles heurtent la pièce ou l'étrier de guidage.

Mise en service

Mise en fonctionnement / Arrêt

Afin de **mettre** l'appareil **en fonctionnement**, appuyer sur l'interrupteur Marche/Arrêt **3** et le maintenir appuyé.

En fonction de la pression exercée sur l'interrupteur Marche/Arrêt **3**, l'appareil fonctionne à une vitesse comprise entre 0 et le maximum. Une légère pression sur l'interrupteur Marche/Arrêt permet d'obtenir une faible vitesse de rotation, et donc un démarrage progressif, facilement contrôlable. Une pression plus forte entraîne une augmentation de la vitesse.

Afin d'**arrêter** l'appareil, relâcher l'interrupteur Marche/Arrêt **3**.

Instructions d'utilisation

Avant de scier dans un mur, s'assurer qu'il n'y a pas de conduites électriques ou autres (utiliser un détecteur). Lors de travaux de sciage, ne tenir la machine que par des parties isolées.

Afin d'éviter des vibrations, tenir la machine de façon à ce que l'étrier de guidage repose bien sur le matériau à travailler.

Sciage du métal

Commencer le sciage du métal avec une course plus petite, puis augmenter lentement la course à l'aide de l'interrupteur. Pour des découpes intérieures, effectuer un alésage un peu plus grand que la lame de scie et commencer la coupe en partant de cet endroit.

Pour le sciage du métal, enduire le tracé de découpe d'un agent de refroidissement et de graissage (huile, pétrole).

Réalisation de découpes intérieures (voir figure **C**)

Ces coupes ne sont possibles que dans des matériaux tendres. Mettre en marche la machine et l'appuyer sur l'étrier de guidage, tenir la partie avant du carter d'une main et la poignée de l'autre, soulever la machine et faire plonger la lame dans le matériau.

Protection anti-poussières

- Les poussières de matériaux tels que peintures contenant du plomb, certains bois, minéraux ou métaux, peuvent être nuisibles à la santé. Entrer en contact ou aspirer les poussières peut entraîner des réactions allergiques et/ou des maladies respiratoires auprès de l'utilisateur ou de personnes se trouvant à proximité.

Certaines poussières telles que les poussières de chêne ou de hêtre sont considérées comme cancérogènes, surtout en association avec des additifs pour le traitement du bois (chromate, lazure). Les matériaux contenant de l'amiante ne doivent être travaillés que par des personnes qualifiées.

- Veillez à bien aérer la zone de travail.

- Il est recommandé de porter un masque respiratoire avec un niveau de filtration de classe P2.

Respectez les règlements en vigueur dans votre pays spécifiques aux matériaux à traiter.

Maintenance et nettoyage

- ❑ Avant toute intervention sur l'appareil proprement dit, toujours extraire la fiche du cordon d'alimentation hors de la prise électrique.
- ❑ Pour obtenir un travail satisfaisant et sûr, nettoyer régulièrement l'appareil ainsi que ses ouïes de refroidissement.

Si, malgré tous les soins apportés à la fabrication et au contrôle de l'appareil, celui-ci présentait un défaut, la réparation ne doit être confiée qu'à un master-Service Würth.

Pour toutes questions et commandes de pièces de rechange, indiquer absolument le numéro d'article se trouvant sur la plaque signalétique de l'appareil.

La liste actuelle des pièces de rechange de cet appareil peut être consultée sous « <http://www.wuerth.com/partsmanager> » ou demandée auprès de la succursale Würth la plus proche.

Élimination de déchets

Les outils électroportatifs, ainsi que leurs accessoires et emballages, doivent pouvoir suivre chacun une voie de recyclage appropriée.



Seulement pour les pays de l'Union Européenne :

Ne pas jeter les appareils électroportatifs avec les ordures ménagères !

Conformément à la directive européenne 2002/96/CE relative aux déchets d'équipements électriques et électroniques et sa réalisation dans les lois nationales, les outils électroportatifs dont on ne peut plus se servir doivent être séparés et suivre une voie de recyclage appropriée.

Garantie légale

Cet appareil Würth est légalement garanti, à partir de la date d'achat, conformément aux dispositions légales/nationales (contre preuve d'achat, facture ou bordereau de livraison). Les dommages survenus seront compensés par une livraison de remplacement ou par une réparation.

Les dommages résultant d'une usure naturelle, surcharge ou utilisation non conforme ne sont pas couverts par la garantie.

Les réclamations ne peuvent être reconnues que si vous retournez l'appareil non démonté à une succursale Würth, à votre vendeur Würth ou que vous le transmettiez à un service après-vente autorisé pour outils pneumatiques et électriques Würth.

Bruits et vibrations

Valeurs de mesures obtenues conformément à la norme européenne EN 60 745.

Les mesures réelles (A) des niveaux sonore de la machine sont: Intensité de bruit 91 dB (A); Niveau de bruit 102 dB (A). Incertitude de mesurage K=3 dB.

Munissez-vous de casques anti-bruit !

Valeurs totales des vibrations (somme de vecteurs de trois sens) relevées conformément à EN 60 745 :

Sciage dans le bois : total des valeurs de vibrations $a_{11}=24 \text{ m/s}^2$, incertitude $K=5,2 \text{ m/s}^2$.

L'amplitude d'oscillation indiquée dans ces instructions d'utilisation a été mesurée conformément à la norme EN 60745 et peut être utilisée pour une comparaison d'outils électriques. Elle est également appropriée pour une estimation préliminaire de la sollicitation vibratoire.

L'amplitude d'oscillation représente les utilisations principales de l'outil électrique. Si l'outil électrique est cependant utilisé pour d'autres applications, avec d'autres outils de travail ou avec un entretien non approprié, l'amplitude d'oscillation peut être différente. Ceci peut augmenter considérablement la sollicitation vibratoire pendant toute la durée du travail.

Pour une estimation précise de la sollicitation vibratoire, il est recommandé de prendre aussi en considération les espaces de temps pendant lesquels l'appareil est éteint ou en fonctionnement, mais pas vraiment utilisé. Ceci peut réduire considérablement la sollicitation vibratoire pendant toute la durée de travail.

Déterminez des mesures de protection supplémentaires pour protéger l'utilisateur des effets de vibrations, telles que par exemple : Entretien de l'outil électrique et des outils de travail, maintenir les mains chaudes, organisation des opérations de travail.



CE Déclaration de conformité

Nous déclarons sous notre propre responsabilité que ce produit est en conformité avec les normes ou documents normalisés : EN 60 745, EN 55 014-1, EN 55 014-2, EN 61 000-3-2, EN 61 000-3-3 conformément aux termes des réglementations 2006/42/EG, 2004/108/EG.

Dossier technique auprès de:
Adolf Würth GmbH & Co. KG, Abt. PFW
D-74650 Künzelsau

N. Heckmann
Chairman of
Adolf Würth
GmbH & Co. KG
Künzelsau: 30.08.2010

A. Kräutle
General Manager

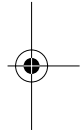

Sous réserves de modifications techniques



ES**Instrucciones de seguridad para sierras sable****⚠ ADVERTENCIA** Lea íntegramente las indicaciones de seguridad e instrucciones.

En caso de no atenerse a las indicaciones de seguridad e instrucciones, ello puede ocasionar una descarga eléctrica, un incendio y/o lesión grave.

Guarde todas las indicaciones de seguridad e instrucciones para posibles consultas futuras.

- ❑ **Únicamente sujete el aparato por las empuñaduras aisladas al realizar trabajos en los que el útil pueda tocar conductores eléctricos ocultos o el propio cable del aparato.** El contacto con conductores portadores de tensión puede hacer que las partes metálicas del aparato le provoquen una descarga eléctrica.
- ❑ Trabajar siempre con el aparato sujetándolo fuertemente con ambas manos y manteniendo una posición estable.
- ❑ Mantenga siempre el cable separado del radio de acción de la máquina. Lleve siempre el cable detrás de usted.
- ❑ Conectar los aparatos empleados en el exterior a través de un fusible diferencial ajustado a una corriente de disparo de 30 mA máximo. Utilizar cables de prolongación autorizados para su uso en el exterior protegidos contra salpicaduras de agua.
- ❑ Al terminar el trabajo, desconectar el aparato y esperar que pare la hoja de sierra antes de extraerla de la ranura de corte y depositarla (peligro de rebote).
- ❑ Emplear únicamente hojas de sierra con buen filo y en perfecto estado. Sustituir inmediatamente las hojas de sierra fisuradas, dobladas o melladas.
- ❑ Al trabajar, el estribo guía 2 debe apoyar siempre contra la pieza de trabajo. Enchufe la máquina a la red solamente en posición desconectada.

- ❑ El aparato sólo debe aplicarse con los dispositivos protectores correspondientes.
- ❑ No atornillar ni remachar placas adicionales sobre el motor, la empuñadura o el engranaje.
- ❑ En las pausas de trabajo, y antes de cualquier manipulación en el aparato, (p. ej. sustitución de los útiles de trabajo, mantenimiento, limpieza, ajustes) extraer el enchufe de la red.
- ❑ **Utilizar sólo accesorios originales de Würth.**



Solamente puede trabajar sin peligro con el aparato si lee íntegramente las instrucciones de manejo y las indicaciones de seguridad, ateniéndose estrictamente a las recomendaciones allí comprendidas. Adicionalmente debe atenerse a las indicaciones de seguridad generales contenidas en el folleto adjunto.



Si llega dañarse o cortarse el cable de red durante el trabajo, no tocar el cable, extraer inmediatamente el enchufe de la red. No usar jamás el aparato con un cable deteriorado.



El aparato no debe estar mojado, ni debe aplicarse en ambiente húmedo.



Colocarse unas gafas de protección y una mascarilla antipolvo. Llevar guantes de protección y calzado fuerte.



Vea en la hoja anexa otras advertencias sobre seguridad

Elementos de la máquina

- 1 Hoja de sierra
- 2 Estribo guía
- 3 Interruptor de conexión/desconexión con acelerador
- 4 Anillo de apriete del alojamiento de la hoja de sierra

Los accesorios descritos e ilustrados en las instrucciones de servicio no siempre están comprendidos en el volumen de entrega.

Utilización reglamentaria

Esta sierra de sable puede cortar madera, plástico y metal; puede cortar líneas rectas, curvas y efectuar cortes internos.

El usuario es el responsable exclusivo de los daños que puedan derivarse de una utilización antirreglamentaria.

Características técnicas

Sierra sable	SBS 1100-E
Nº de artículo	5706 540 X
Potencia absorbida	1 100 W
Potencia suministrada	550 W
Carreras en vacío	0 – 3 000 min ⁻¹
Carrera	19 mm
Peso	3,2 kg
Protección	□/II

Antes de la puesta en funcionamiento

Cerciorarse de que la tensión de la red sea correcta: El voltaje de la fuente de alimentación tiene que coincidir con los datos de la placa de características de la máquina.

Inserción de la hoja de sierra (ver figura **A** **B**)

- **Desconecte siempre el enchufe antes de llevar a cabo cualquier trabajo en la máquina.**
- Afloje el anillo de apriete **4** para abrir el alojamiento de la hoja de sierra.
- Empuje hasta el fondo la hoja de sierra **1**. Para sujetar la hoja de sierra gire el anillo de apriete **4** en la dirección contraria. Póngase unos guantes de protección y controle la sujeción firme de la hoja de sierra.
- Si fuese preciso, la hoja de sierra **1** puede montarse también girada 180°.
- Utilice sólo hojas de sierra con la longitud adecuada. La hoja de sierra tiene que ser más larga que la pieza de trabajo incluso cuando trabaje con el número de carreras más bajo (**H**). La hoja de sierra se puede romper si golpea contra la pieza de trabajo o el estribo guía.

Puesta en funcionamiento

Conexión y desconexión

Para la **puesta en marcha** del aparato presionar y mantener accionado el interruptor de conexión / desconexión **3**.

La máquina funciona con un número de revoluciones variable entre 0 y máximo según la presión ejercida sobre el interruptor de conexión / desconexión **3**. Presionando ligeramente sobre el interruptor de conexión / desconexión se consigue un régimen de giro reducido, lo que permite una puesta en marcha suave y controlada. Aumentando la presión se incrementa el número de revoluciones.

Para **desconectar** el aparato soltar el interruptor de conexión / desconexión **3**.

Indicaciones de trabajo

Cuando Vd. desee serrar un recorte en la pared, previamente debe Vd. comprobar si en la parte donde va a serrar hay al guna conducción eléctrica o de cualquier otro abastecimiento (por ejemplo, con buscador eléctrico). Al serrar sujetar la máquina por sus partes de plástico. Así se evita el contacto eléctrico en el caso de que se haya tocado sin querer alguna línea eléctrica.

Para evitar vibraciones, presione el estribo de guía de modo que quede apoyado contra el material de trabajo.

Serrado de metal

Cuando sierre metal, comience con un número de carreras bajo, después aumente el número de carreras pulsando el interruptor. Para cortes de inmersión, primero taladre un orificio que sea ligeramente mayor que la hoja de sierra y después comience a cortar.

Cuando sierre metal, aplique refrigerante y lubricante (aceite, aceite de parafina) a lo largo de la línea de corte.

Efectuando cortes (ver figura **C**)

El corte de inmersión sólo es posible en materiales blandos. Conecte la máquina y ponga el estribo guía descansando sobre la pieza de trabajo, sujete la carcasa firmemente con una mano en la parte superior y con la otra mano empuje hacia arriba de la empuñadura, introduciendo lentamente la hoja de sierra.

Protección antipolvo

- El polvo de ciertos materiales como, pinturas que contengan plomo, ciertos tipos de madera y algunos minerales y metales, puede ser nocivo para la salud. El contacto y la inspiración de estos polvos pueden provocar en el usuario o en las personas circundantes reacciones alérgicas y/o enfermedades respiratorias.

Ciertos polvos como los de roble, encina y haya son considerados como cancerígenos, especialmente en combinación con los aditivos para el tratamiento de la madera (cromatos, conservantes de la madera). Los materiales que contengan amianto solamente deberán ser procesados por especialistas.

- Observe que esté bien ventilado el puesto de trabajo.
 - Se recomienda una mascarilla protectora con un filtro de la clase P2.
- Observe las prescripciones vigentes en su país sobre los materiales a trabajar.

Mantenimiento y conservación

- Antes de cualquier manipulación en el aparato extraer el enchufe de la red.
- Mantener siempre limpios el aparato y las aberturas de refrigeración para poder trabajar con seguridad.

Si a pesar de los esmerados procesos de fabricación y control, la máquina llegara a averiarse, la reparación deberá encargarse a un servicio técnico Würth master.

Para cualquier consulta o al solicitar piezas de repuesto es imprescindible indicar siempre el nº de artículo que figura en la placa de características del aparato.

La lista actualizada para las piezas de repuesto de este aparato puede obtenerse en internet bajo "<http://www.wuerth.com/partsmanager>", o adquirirse en el establecimiento Würth más cercano.

Eliminación

Recomendamos que las herramientas eléctricas, accesorios y embalajes sean sometidos a un proceso de recuperación que respete el medio ambiente.



Sólo para países de la UE:

¡No arroje las herramientas eléctricas a la basura!

Conforme a la Directriz Europea 2002/96/CE sobre aparatos eléctricos y electrónicos inservibles, tras su conversión en ley nacional, deberán acumularse por separado las herramientas eléctricas para ser sometidas a un reciclaje ecológico.

Garantía

Para este aparato Würth concedemos una garantía a partir de la fecha de compra (comprobación mediante factura o albarán de entrega) de acuerdo con las disposiciones que marca la ley en el respectivo país. Los defectos serán subsanados mediante reparación o reposición del aparato, según se estime conveniente.

No quedan cubiertos por la garantía los daños originados por desgaste natural, sobrecarga o utilización inadecuada.

Las reclamaciones solamente podrán tenerse en cuenta si Ud. entrega el aparato, sin desmontar, a un establecimiento Würth, al personal del Servicio Exterior Técnico Würth, o a un servicio técnico oficial para herramientas eléctricas y neumáticas Würth.

Información sobre ruidos y vibraciones

Determinación de los valores de medición según norma EN 60 745.

El nivel de ruido de la máquina es de normalmente: nivel presión acústica 91 dB (A); nivel de potencia de sonido 102 dB (A). Inseguridad en la medición K=3 dB.

Usar protectores auditivos!

Nivel total de vibraciones (suma vectorial de tres direcciones) determinado según EN 60 745.

Serrado de madera: nivel total de vibraciones $a_{1v}=24 \text{ m/s}^2$, incertidumbre $K=5,2 \text{ m/s}^2$

El nivel de vibraciones indicado en estas instrucciones ha sido determinado según el procedimiento de medición fijado en la norma EN 60745 y puede servir como base de comparación con otras herramientas eléctricas. También es adecuado para estimar provisionalmente la sollicitación experimentada por las vibraciones.

El nivel de vibraciones indicado ha sido determinado para las aplicaciones principales de la herramienta eléctrica. Por ello, el nivel de vibraciones puede ser diferente si la herramienta eléctrica se utiliza para otras aplicaciones, con útiles diferentes, o si el mantenimiento de la misma fuese deficiente. Ello puede suponer un aumento drástico de la sollicitación por vibraciones durante el tiempo total de trabajo.

Para determinar con exactitud la sollicitación experimentada por las vibraciones, es necesario conside-

rar también aquellos tiempos en los que el aparato esté desconectado, o bien, esté en funcionamiento, pero sin ser utilizado realmente. Ello puede suponer una disminución drástica de la sollicitación por vibraciones durante el tiempo total de trabajo.

Fije unas medidas de seguridad adicionales para proteger al usuario de los efectos por vibraciones, como por ejemplo: Mantenimiento de la herramienta eléctrica y de los útiles, conservar calientes las manos, organización de las secuencias de trabajo.

CE Declaracion de conformidad

Declaramos bajo nuestra sola responsabilidad que este producto está en conformidad con las normas o documentos normalizados siguientes: EN 60 745, EN 55 014-1, EN 55 014-2, EN 61 000-3-2, EN 61 000-3-3 de acuerdo con las regulaciones 2006/42/EC, 2004/108/EC.

Expediente técnico en:
Adolf Würth GmbH & Co. KG, Abt PFW
74650 Künzelsau



N. Heckmann
Chairman of
Adolf Würth
GmbH & Co. KG
Künzelsau: 30.08.2010



A. Kräutle
General Manager

PT**Indicações de segurança para serras de sabre****ATENÇÃO**

Ler todas as indicações de segurança e as instruções. O desrespeito das instruções de segurança pode causar choque eléctrico, incêndios e/ou graves lesões.

Guardar todas as indicações de segurança e as instruções para futuras consultas.

- ❑ Ao executar trabalhos durante os quais podem ser atingidos cabos eléctricos ou o próprio cabo de rede deverá sempre segurar a ferramenta eléctrica pelas superfícies de punho isoladas. O contacto com um cabo sob tensão também coloca peças de metal da ferramenta eléctrica sob tensão e leva a um choque eléctrico.
- ❑ Ao trabalhar com o aparelho, segure-o sempre com ambas as mãos e mantenha uma posição firme.
- ❑ Manter sempre o cabo de ligação fora da zona de acção da máquina.
- ❑ Aparelhos que forem utilizados ao ar livre devem ser ligados através de um disjuntor de protecção de corrente de defeito (FI) com no máximo 30 mA de corrente de activação. Utilizar apenas um cabo de extensão a prova de respingos de água e apropriado para a utilização ao ar livre.
- ❑ Ao terminar o processo de trabalho, desligue o aparelho e puxar a folha de serra do corte e apoiar o aparelho quando parar (perigo de contragolpe).
- ❑ Utilize apenas folhas de serra em perfeito estado. Folhas de serra com rupturas, deformadas ou sem fio não devem ser utilizadas.
- ❑ A alça de guia 2 deve contactar a peça a ser trabalhada durante o trabalho. Ao ligar à rede, a máquina deve estar desligada.

- ❑ O aparelho só deve ser operado com os respectivos dispositivos de protecção.
- ❑ Não aparafusar ou rebitar adicionalmente placas ao motor, punho ou engrenagem.
- ❑ Tirar a ficha da tomada durante pausas de trabalho, quando não for utilizado e antes de todos trabalhos no aparelho (p. ex. substituição de ferramentas, manutenção, limpeza, ajustes).
- ❑ Usar exclusivamente acessórios originais de Würth.



Um trabalho seguro com o aparelho só é possível após ter lido atentamente as instruções de serviço e as indicações de segurança e após observar rigorosamente as indicações nelas contidas. Adicionalmente é necessário seguir as indicações de segurança contidas no caderno em anexo.



Caso o cabo de rede for danificado ou cortado durante o trabalho, não toque no cabo. Tire imediatamente a ficha da tomada. Jamais utilizar o aparelho com um cabo danificado.



O aparelho não deve estar húmido, nem deve ser utilizado em ambiente húmido.



Usar óculos de protecção e máscara de protecção contra pó.
Usar luvas de protecção e sapatos robustos.



Com relação a outras medidas de segurança, ver em anexo folha

Elementos do aparelho

- 1 Lâmina de serra
- 2 Alça de guia
- 3 Interruptor de ligar/desligar com função de aceleração
- 4 Anel de aperto para a fixação da lâmina de serra

Os acessórios ilustrados e descritos nas instruções de serviço nem sempre são abrangidos pelo conjunto de fornecimento.

Utilização de acordo com as disposições

Esta serra de sabre corta madeira, plástico e metal. Cortes curvos e à face do material. Ela também corta tubos e corta de forma a nivelar a superfície. O utilizador é responsável por danos provocados por uma utilização indevida, que portanto não é de acordo com as disposições.

Dados técnicos do aparelho

Serra de sabre	SBS 1100-E
N.º de artigo	5706 540 X
Potência absorvida	1 100 W
Potência útil	550 W
Curso em vazio	0 – 3000 min ⁻¹
Curso	19 mm
Peso	3,2 kg
Classe de protecção	□/II

Antes da colocação em funcionamento

Tenha em atenção a tensão de rede: Os dados apresentados no logotipo devem coincidir com a tensão de rede.

Fixação da folha de serra (veja figura **A** **B**)

- Antes de efectuar qualquer intervenção na máquina, tirar a ficha da tomada.
- Girar o anel de aperto **4** para abrir a fixação da lâmina de serra.
- Introduzir a lâmina de serra **1** até o esbarro. Para fixar a lâmina de serra é necessário girar o anel de aperto **4** na direcção oposta. Controlar a posição firme da lâmina de serra (usar luvas protectoras!).
- Se necessário, também poderá montar a lâmina de serra **1** virada em 180°.
- Use apenas lâminas de serra com o comprimento adequado. A lâmina de serra deve ser mais comprida do que a peça de trabalho mesmo quando se trabalha com o mais pequeno grau de curso (**H**). As lâminas de serra podem partir se chocarem contra a peça de trabalho ou contra a quia.

Colocação em funcionamento

Ligar e desligar

Pressionar o interruptor de ligar/desligar **3** para **colocar** o aparelho **em funcionamento** e manter pressionado.

De acordo com a pressão exercida sobre o interruptor ligar/desligar **3**, a máquina trabalha com velocidade variável entre 0 e velocidade máxima. Através de uma ligeira pressão sobre o interruptor de ligar/desligar **3**, consegue-se um número de rota-

ções reduzido, o que permite um arranque suave e controlado. Um aumento da pressão provoca um aumento do número de rotações.

Para **desligar** o aparelho, deverá soltar o interruptor de ligar/desligar **3**.

Instruções para o trabalho

Se pretende efectuar um corte numa parede de painel, verifique previamente se existem cabos eléctricos ou outros na area a ser serrada (por exemplo com um detector metálico). Ao serrar, segure apenas na máquina pelas partes plásticas. Isto irá evitar um choque eléctrico no caso de vir a serrar um cabo.

De modo a evitar vibrações, ao serrar pressione a guia de encontro ao material de trabalho.

Serrar metal

Ao serrar metal comece por um baixo grau de curso, depois aumente o grau de curso aliviando o gatilho. Para cortes enviazados, faça primeiro um furo que deve ser ligeiramente mais largo do que a lâmina de serra e comece depois a cortar.

Quando serrar metal aplique ao longo da linha de corte refrigerante e lubrificante (óleo, petróleo).

Realização de cortes enviazados (veja figura **C**)

Corte enviazado é apenas possível em materiais macios. Lique a máquina e acente a guia na peça de trabalho, segure com firmeza no topo da carcaça com uma mão e com a outra mão empurre para cima o punho, enviazando ligeiramente a lâmina de serra.

Protecção contra pó

- Pós de materiais como por exemplo, tintas que contém chumbo, alguns tipos de madeira, minerais e metais, podem ser nocivos à saúde. O contacto ou a inalação dos pós pode provocar reacções alérgicas e/ou doenças nas vias respiratórias do utilizador ou das pessoas que se encontrem por perto.

Certos pós, como por exemplo pó de carvalho e faia são considerados como sendo cancerígenos, especialmente quando juntos com substâncias para o tratamento de madeiras (cromato, preservadores de madeira). Material que contém asbesto só deve ser processado por pessoal especializado.

- Assegurar uma boa ventilação do local de trabalho.
 - É recomendável usar uma máscara de protecção respiratória com filtro da classe P2.
- Observe as directivas para os materiais a serem trabalhados, vigentes no seu país.

Manutenção e limpeza

- ❑ Tirar a ficha da tomada antes de todos os trabalhos no aparelho.
- ❑ Sempre manter o aparelho e as aberturas de ventilação limpas, para trabalhar bem e de forma segura.

Se o aparelho falhar apesar de cuidadosos processos de fabricação e de teste, a reparação deverá ser executada por um serviço pós-venda Würth master.

No caso de questões e encomenda de peças sobressalentes, deverá impreterivelmente indicar o número de artigo conforme o logotipo do aparelho.

A lista actual de peças de substituição deste aparelho pode ser obtida no internet sob "<http://www.wuerth.com/partsmanager>" ou requisitada na representação Würth mais próxima.

Eliminação

Ferramentas eléctricas, acessórios e embalagens devem ser enviados a uma reciclagem ecológica de matérias primas.



Só países da União Europeia:

Não deitar ferramentas eléctricas no lixo doméstico!

De acordo com a directiva europeia 2002/96/CE para aparelhos eléctricos e electrónicos velhos, e com as respectivas realizações nas leis nacionais, as ferramentas eléctricas que não servem mais para a utilização, devem ser enviadas separadamente a uma reciclagem ecológica.

Garantia legal

Nós prestamos para este aparelho Würth uma garantia legal conforme as determinações legais/específicas do país, a partir da data de compra (comprovado pela factura ou pelo recibo de entrega). Danos originados são eliminados através de um fornecimento de substituição ou por uma reparação.

Danos provenientes de desgastes naturais, sobrecarga ou utilização inadequada, não são abrangidos pela garantia legal.

Só é possível aceitar reclamações, se o aparelho for enviado, sem ser desmontado, a uma sucursal Würth, ao seu revendedor Würth ou a um serviço pós-venda autorizado para ferramentas eléctricas e pneumáticas da Würth.

Informações sobre ruído e vibrações

Valores de medida de acordo com EN 60 745.

O nível de ruído avaliado A do aparelho é tipicamente: Nível de pressão acústica 91 dB (A); Nível de potência acústica 102 dB (A). Incerteza de medição K=3 dB.

Utilize protectores acústicos!

Valores totais de vibração (soma dos vectores das três direcções) determinadas conforme EN 60 745.

Serrar em madeira: valores totais de vibração $a_h=24 \text{ m/s}^2$, incerteza K= 5,2 m/s^2

O nível de oscilações indicado nestas instruções de serviço foi medido de acordo com um processo de medição normalizado pela norma EN 60 745 e pode ser utilizado para a comparação de aparelhos. Ele também é apropriado para uma avaliação preliminar da carga de vibrações.

O nível de vibrações indicado representa as aplicações principais da ferramenta eléctrica. Se a ferramenta eléctrica for utilizada para outras aplicações, com outras ferramentas de trabalho ou com manutenção insuficiente, é possível que o nível de vibrações seja diferente. Isto pode aumentar nitidamente o impacto de vibrações durante o completo período de trabalho.

Para uma avaliação exacta do impacto de vibrações, também deveriam ser considerados os períodos nos quais o aparelho está desligado ou funciona sem estar realmente a ser empregado. Isto pode reduzir nitidamente o impacto de vibrações durante o completo período de trabalho.

Como medidas de segurança adicionais para a protecção do operador contra o efeito das vibrações, deveria determinar por exemplo: Manutenção de ferramentas eléctricas e de ferramentas de trabalho, manter as mãos quentes e organização dos processos de trabalho.

Declaração de conformidade

Declaramos sob nossa exclusiva responsabilidade que este producto cumpre as seguintes normas ou documentos normativos: EN 60 745, EN 55 014-1, EN 55 014-2, EN 61 000-3-2, EN 61 000-3-3 de acordo com as disposições das directivas 2006/42/CE, 2004/108/CE.

Processo técnico em:

Adolf Würth GmbH & Co. KG, Abt PFW
74650 Künzelsau



N. Heckmann
Chairman of
Adolf Würth
GmbH & Co. KG
Künzelsau: 30.08.2010



A. Kräutle
General Manager

NL**Veiligheidsvoorschriften voor reciprozagen****⚠ WAARSCHUWING** Lees alle veiligheidsvoorschriften en aanwijzingen.

Als de veiligheidsvoorschriften en aanwijzingen niet in acht worden genomen, kan dit een elektrische schok, brand en/of ernstig letsel tot gevolg hebben.

Bewaar alle veiligheidsvoorschriften en aanwijzingen voor de toekomst.

- ❑ **Houd het elektrische gereedschap alleen vast aan de geïsoleerde greepvlakken als u werkzaamheden uitvoert waarbij het inzetgereedschap verborgen stroomleidingen of de eigen netkabel kan raken.** Contact met een onder spanning staande leiding zet ook de metalen delen van het elektrische gereedschap onder spanning en leidt tot een elektrische schok.
- ❑ Tijdens de werkzaamheden de machine altijd stevig met beide handen vasthouden en er voor zorgen dat u stevig staat.
- ❑ Snoer altijd buiten werkbereik van de machine houden.
- ❑ Machines die buitenshuis worden gebruikt, moeten via een aardlekschakelaar (FI) met maximaal 30 mA uitschakelstroom aangesloten worden. Alleen een voor gebruik buitenshuis goedgekeurde verlengkabel met spatwaterbescherming gebruiken.
- ❑ Na het beëindigen van de werkzaamheden de machine uitschakelen en het zaagblad pas uit de zaagsnede trekken en neerleggen wanneer het blad tot stilstand gekomen is (gevaar voor terugslag).
- ❑ Alleen scherpe en onbeschadigde zaagbladen gebruiken. Gescheurde, verbogen of botte zaagbladen onmiddellijk vervangen.
- ❑ Tijdens de werkzaamheden moet de geleidebeugel 2 altijd tegen het werkstuk liggen. Machine alleen uitgeschakeld aan het net aansluiten.

- ❑ De machine mag uitsluitend worden gebruikt met de bijbehorende beschermingen.
- ❑ Geen plaatjes vastschroeven of vastnieten op motor, handgreep of overbrenging.
- ❑ Tijdens werkonderbrekingen, wanneer de machine niet wordt gebruikt en voor alle werkzaamheden aan de machine (b.v. vervangen van de werkgereedschappen, onderhoud, reiniging en instellingen) stekker uit het stopcontact trekken.
- ❑ **Alleen originele Würth toebehoren gebruiken.**



Veilig werken met de machine is alleen mogelijk, indien u de gebruiksaanwijzing en de veiligheidsvoorschriften volledig leest en de daarin gegeven voorschriften strikt opvolgt. Bovendien moeten de algemene veiligheidsvoorschriften in de bijgevoegde brochure worden opgevolgd.

Voorschriften in de bijgevoegde brochure worden opgevolgd.



Indien tijdens de werkzaamheden de stroomkabel wordt beschadigd of doorsgesneden, de kabel niet aanraken, maar onmiddellijk de stekker uit het stopcontact trekken. Machine nooit met beschadigde kabel gebruiken.



De machine mag niet vochtig zijn en mag niet in een vochtige omgeving worden gebruikt.



Draag een veiligheidsbril en stofmasker.
Draag werkhandschoenen en stevige schoenen.



Voor verdere veiligheidstips zie de bijgevoegde brochure

Bestanddelen van de machine

- 1 Zaagblad
- 2 Geleidingsbeugel
- 3 Aan/uit-schakelaar met gasgeeffunctie
- 4 Spanring voor zaagbladopname

In de gebruiksaanwijzing afgebeeld en beschreven toebehoren wordt niet altijd standaard meegeleverd.

Gebruik volgens bestemming

De reciprozagaag zaagt hout, kunststof en metaal. Zagen van bochten, insteekzagen, en recht afzagen is mogelijk.

De gebruiker is aansprakelijk voor defecten bij gebruik dat niet volgens de bestemming is.

Technische gegevens

Sabelzaag	SBS 1100-E
Artikelnummer	5706 540 X
Opgenomen vermogen	1 100 W
Afgegeven vermogen	550 W
Onbelast aantal slagen	0 – 3000 min ⁻¹
Slag	19 mm
Gewicht	3,2 kg
Beschermingsklasse	□/II

Voor ingebruikname

Let op de netspanning: De spanning van het stopkontakt moet met die op het typeplaatje van de machine overeenkomen.

Plaatsen van het zaagblad (zie afbeelding **A B**)

- Voor alle werkzaamheden aan de machine de stekker uit de kontaktdoos trekken.
- Draai de spanring **4** om de zaagbladopname te openen.
- Duw het zaagblad **1** in de opname tot het niet meer verder kan. Als u het zaagblad wilt inspannen, draait u de spanring **4** in de tegengestelde richting. Controleer of het zaagblad stevig vast zit. Draag hierbij werkhandschoenen.
- Indien nodig kunt u het zaagblad **1** ook 180° gedraaid monteren.
- Alleen zaagbladen met voldoende lengte gebruiken. Het zaagblad moet ook bij de kortste slag (**H**) over het werkstuk uitsteken. Zaagbladen kunnen breken als u tegen het werkstuk of de geleidebeugel stoot.

Ingebruikname

In- en uitschakelen

Als u de machine wilt **inschakelen**, drukt u de aan/uit-schakelaar **3** in en houdt u deze ingedrukt.

De machine loopt afhankelijk van de druk op de aan/uit-schakelaar **3** met variabel toerental tussen 0 en maximaal. Licht indrukken van de aan/uit-schakelaar **3** leidt tot een laag toerental, daardoor is gecontroleerd aanlopen mogelijk. Door het vergroten van de druk op de schakelaar stijgt het toerental.

Als u de machine wilt **uitschakelen**, laat u de aan/uit-schakelaar **3** los.

Aanwijzingen voor het gebruik

Eest goed controleren of er geen elektrische of andere leidigen lopen (b. v. met speciale zoeker). Bij het zagen alleen de machine aan de kunststof delen vasthouden. Hierdoor wordt een schok voorkomen bij het eventueel aanzagen van een leiding.

Om trillingen te voorkomen de geleidebeugel bij het zagen vlak op het materiaal drukken.

Zagen in metaal

Het metaal met een gering aantal slagen aanzagen en vervolgens met de druckschakelaar het aantal slagen langzaam opvoeren. Wanneer u van binnen naar buiten moet zagen eerst een boorgat (dat iets groter is dan het zaagblad) maken en van daaruit de zaagsnede beginnen.

Bij metaalzagen langs de zaaglijn koel- en smeermiddelen aanbrengen (olie, petroleum).

Insteekzagen (zie afbeelding **C**)

Insteekzagen is alleen bij zacht materiaal mogelijk. Machine inschakelen en op de geleidebeugel zetten, met één hand voor aan het huis goed vasthouden en met de andere hand aan de handgreep naar boven drukken en het zaagblad erin steken.

Stofbescherming

- Stof van materialen zoals loodhoudende verf, enkele houtsoorten, mineralen en metaal kunnen schadelijk voor de gezondheid zijn. Aanraking of inademing van stof kan leiden tot allergische reacties en/of ziekten van de ademenwegen van de gebruiker of personen die zich in de omgeving bevinden.

Bepaalde soorten stof, bijvoorbeeld van eiken- en beukenhout, gelden als kankerverwekkend, in het bijzonder in combinatie met toevoegingsstoffen voor houtbehandeling (chromaat en houtbeschermingsmiddelen). Asbesthoudend materiaal mag alleen door bepaalde vakmensen worden bewerkt.

- Zorg voor een goede ventilatie van de werkplek.
- Er wordt geadviseerd om een ademmasker met filterklasse P2 te dragen.

Neem de in uw land geldende voorschriften voor de te bewerken materialen in acht.

Reiniging en onderhoud

- ❑ **Altijd voor werkzaamheden aan de machine de stekker uit het stopcontact trekken.**

- ❑ Machine en ventilatieopeningen altijd goed schoon houden om goed en veilig te werken.

Mocht het gereedschap ondanks zorgvuldige fabricage- en testmethoden toch defect raken, dient de reparatie door een Würth Master-Service te worden uitgevoerd.

Vermeld bij vragen en bestellingen van vervangingsonderdelen altijd het artikelnummer volgens het typeplaatje van de machine.

De actuele onderdelenlijst van deze machine kunt u bekijken op het internet via „<http://www.wuerth.com/partsmanager>” of aanvragen bij de Würth-vestiging bij u in de buurt.

Afvalverwijdering

Elektrische gereedschappen, toebehoren en verpakkingen moeten op een voor het milieu verantwoorde wijze worden hergebruikt.



Alleen voor landen van de EU:

Gooi elektrische gereedschappen niet bij het huisvuil.

Volgens de Europese richtlijn 2002/96/EG over elektrische en elektronische oude apparaten en de omzetting van de richtlijn in nationaal recht moeten niet meer bruikbare elektrische gereedschappen apart worden ingezameld en op een voor het milieu verantwoorde wijze worden hergebruikt.

Wettelijke garantie

Voor dit Würth-gereedschap bieden wij de wettelijke garantie vanaf de aankoopdatum (factuur of leverbon geldt als bewijs) volgens de wettelijke, per land verschillende bepalingen. Opgetreden defecten worden verholpen door een vervangingslevering of reparatie.

Defecten die terug te voeren zijn op natuurlijke slijtage, overbelasting of ondeskundige behandeling worden van de wettelijke garantie uitgesloten.

Klachten worden alleen in behandeling genomen wanneer u het apparaat in compleet gemonteerde toestand overdraagt aan een Würth-vestiging, een Würth-buitendienstmedewerker of een door Würth erkende klantenservicewerkplaats voor elektrische gereedschappen.

Informatie over geluid en vibratie

Meetwaarden vastgesteld volgens EN 60 745.

Het kenmerkende A-gewaardeerde geluidsniveau van de machine bedraagt:

Geluidsdrukniveau 91 dB (A); Geluidsvermogeniveau 102 dB (A). Meetonzekerheid K=3 dB.

Draag oorbeschermers!

Totale trillingswaarden (vectorsom van drie richtingen) bepaald volgens EN 60 745.

Zagen in hout: totale trillingswaarden $a_h=24 \text{ m/s}^2$, onzekerheid $K= 5,2 \text{ m/s}^2$

Het in deze gebruiksaanwijzing vermelde trillingsniveau is gemeten met een volgens EN 60 745 genormeerde meetmethode en kan worden gebruikt om elektrische gereedschappen met elkaar te vergelijken. Deze is ook geschikt voor een voorlopige inschatting van de trillingsbelasting.

Het aangegeven trillingsniveau representeert de hoofdzakelijke toepassingen van het elektrische gereedschap. Als echter het elektrische gereedschap wordt gebruikt voor andere toepassingen, met afwijkende inzetgereedschappen of onvoldoende onderhoud, kan het trillingsniveau afwijken. Dit kan de trillingsbelasting gedurende de gehele arbeidsperiode duidelijk verhogen.

Voor een nauwkeurige schatting van de trillingsbelasting moet ook rekening worden gehouden met de tijd waarin het gereedschap uitgeschakeld is, of waarin het gereedschap wel loopt, maar niet werkelijk wordt gebruikt. Dit kan de trillingsbelasting gedurende de gehele arbeidsperiode duidelijk verminderen.

Leg extra veiligheidsmaatregelen ter bescherming van de bediener tegen het effect van trillingen vast, zoals: onderhoud van elektrische gereedschappen en inzetgereedschappen, warm houden van de handen, organisatie van het arbeidsproces.



Konformiteitsverklaring

Wij verklaren op eigen verantwoording, dat dit produkt voldoet aan de volgende normen of normatieve dokumenten: EN 60 745, EN 55 014-1, EN 55 014-2, EN 61 000-3-2, EN 61 000-3-3 volgens de bepalingen van de richtlijnen 2006/42/EG, 2004/108/EG.

Technisch dossier bij:

Adolf Würth GmbH & Co. KG, Abt PFW
74650 Künzelsau

N. Heckmann
Chairman of
Adolf Würth
GmbH & Co. KG

A. Kräutle
General Manager

Künzelsau: 30.08.2010

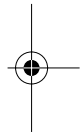
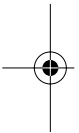

DK**Sikkerhedsinstrukser til bajonetsave**

⚠ ADVARSEL Læs alle sikkerhedsinstrukser og anvisninger. I tilfælde af manglende overholdelse af sikkerhedsinstrukserne og anvisningerne er der risiko for elektrisk stød, brand og/eller alvorlige kvæstelser.

Opbevar alle sikkerhedsinstrukser og anvisninger til senere brug.

- Hold altid kun el-værktøjet i de isolerede gribe-flader, når du udfører arbejde, hvor indsatsværktøjet kan ramme bøjedede strømledninger eller værktøjets eget kabel. Kontakt med en spændingsførende ledning sætter også metaldele under spænding, hvilket fører til elektrisk stød.
- Hold altid maskinen fast med begge hænder og sørg for at stå sikkert under arbejdet.
- Tilslutningskablet holdes hele tiden fra maskinens arbejdsområde. Kablet ledes altid bort bag om maskinen.
- Maskiner, som benyttes ude i det frie, tilsluttes via et HFI-relæ med max. 30 mA udløsningsstrøm. Der skal benyttes en stænkvandsbeskyttet forlængerledning, som er specielt godkendt til udendørs brug.
- Når arbejdet er afsluttet, slukkes maskinen. Savklingen trækkes først ud af snittet og lægges fra, når klingens bevægelse er afsluttet (risiko for tilbage-slag af klingens).
- Der må kun benyttes skarpe, fejlfrie savklinger. Revnede, bøjedede eller uskarpe savklinger skal straks udskiftes.
- Under arbejdet skal styrebøjlen 2 altid ligge op mod arbejdsstykket. Maskinen sluttes kun udkoblet til stikdåsen.
- Maskinen må kun benyttes med passende beskyttelsesafskærmning.

- Fastskrue eller pånit ikke yderligere skilte på motor, greb eller gear.
- Stikket skal altid trækkes ud af stikdåsen, før ethvert arbejde på maskinen (f.eks. udskiftning af arbejdsværktøj, vedligeholdelse, rengøring, indstillinger) påbegyndes, før arbejds pauser indledes og når maskinen ikke er i brug.
- Benyt kun originalt Würth tilbehør.



Sikkert arbejde med maskinen er kun muligt, hvis De før brug læser brugsvejledningen og sikkerhedsforskrifterne helt igennem og overholder disse anvisninger. Desuden skal de almindelige sikkerhedsforskrifter i vedlagte hæfte følges.



Hvis strømkablet under arbejdet beskadiges eller skæres over, må kablet ikke berøres, og netstikket skal straks trækkes ud. Maskinen må aldrig benyttes med et beskadiget kabel.



Maskinen må ikke være fugtig og må ikke benyttes i fugtige omgivelser.



Brug beskyttelsesbriller og støvbeskyttelsesmaske.
Brug beskyttelseshandsker og fast fodtøj.



For yderligere sikkerhedsråd se vedlagte sikkerhedsinstruktioner

Maskinelementer

- 1 Savklinge
- 2 Styrebøjle
- 3 Afbryder med hastighedsregulering
- 4 Spændering til savklingeholder

Tilbehør, som er illustreret og beskrevet i betjeningsvejledninger, er ikke altid indeholdt i leveringen.

Beregnet anvendelsesområde

Bajonetsaven kan anvendes til træ, plast og metal. Bajonetsaven afskaerer plant til overfladen, i kurver, indvendig udskæring og i rør.

Brugeren bærer ansvaret for skader, som måtte opstå som følge af ikke foreskrevet anvendelse.

Tekniske data

Bajonetsav	SBS 1100-E
Art. nr.	5706 540 X
Optagen effekt	1 100 W
Afgivet effekt	550 W
Slagtal, ubelastet	0 – 3000 min ⁻¹
Stempelvandring	19 mm
Vægt	3,2 kg
Dobbeltisoleret	☐/II

Før ibrugtagning

Bemærk netspændingen: Strømkildens spænding skal stemme overens med angivelserne på maskinens typeskilt.

Montering af savklingen (se billede **A** **B**)

- Før ethvert arbejde ved maskinen skal stikket tages ud af stikdåsen.
- Drej spænderingen **4** for at åbne savklingeholderen.
- Skub savklingen **1** helt ind. Savklingen fastspændes ved at dreje spænderingen **4** i den modsatte retning. Kontroller, at savklingen sidder fast (brug beskyttelseshandsker!).
- Efter behov kan du også dreje savklingen **1** 180° og så montere den.
- Vær opmærksom på savklingernes længde. Savklingen skal også ved korteste slaglængde (**H**), gå ud over emnet. Savklinger kan knække, hvis de støder imod emnet eller styrebøjlen.

Ibrugtagning

Start og stop

Maskinen **startes** ved at trykke på start-stop-kontakten **3** og holde den nede.

Alt efter trykket på start-stop-kontakten **3** løber maskinen med variabelt omdrejningstal mellem 0 og maksimum. Et let tryk på start-stop-kontakten **3** bevirker et lavt omdrejningstal; dette gør en blød, kontrolleret start mulig. Med tiltagende tryk bliver omdrejningstallet forøget.

Maskinen **slukkes** ved at slippe start-stop-kontakten **3**.

Arbejdshenvisninger

Kontroller evt. ledningsområde før savning i en væg (f. eks. med en ledningssøger) og hold kun på maskinens plasticdele under savningen (fare for elektrisk stød såfremt ledning rammes).

Vibrationer undgås ved at trykke styrebøjlen fladt ned på materialet under savningen.

Savning i metal

Sav ind i metallet ved lave slagantal, forøg derefter jævnt slagantallet ved hjælp af omskifteren. Ved indvendige snit anbringes en boring, som skal være noget større end savklingen, og hvorfra snittet startes.

Ved metalsavning skal der anbringes køle og smøremidler (olie/petroleum) langs med snitlinien.

Fremstilling af indvendige udskæringer (se billede **C**)

Dyksenit er kun mulig på bløde materialer. Tænd for maskinen og støt på styrebøjlen. Hold fast med en hånd på husets forreste side og tryk med den anden hånd opad på grebet. Lad herefter savklingen dykke ned.

Støvbeskyttelse

- Støv fra materialer som f.eks. blyholdig maling, nogle træsorter, mineraler og metal kan være sundhedsfarlige. Berøring eller indånding af støv kan føre til allergiske reaktioner og/eller åndedrætssygdomme hos brugeren eller personer, der opholder sig i nærheden af arbejdspladsen. Bestemt støv som f.eks. ege- eller bøgestøv gælder som kræftfremkaldende, især i forbindelse med ekstra stoffer til træbehandling (chromat, træbeskyttelsesmiddel). Asbestholdigt materiale må kun bearbejdes af fagfolk.
 - Sørg for god udluftning af arbejdspladsen.
 - Det anbefales at bære åndeværn med filterklasse P2.
- Overhold forskrifterne, der gælder i dit land vedr. de materialer, der skal bearbejdes.

Vedligeholdelse og pleje

- Træk stikket ud, før ethvert arbejde på apparatet påbegyndes.
- Maskine og ventilationsåbninger skal altid holdes rene for at sikre et godt og sikkert arbejde.

Skulle maskinen svigte trods omhyggelig fabrikation og kontrol, skal reparationen udføres af Würth Master Service.

Artikelnummeret på maskinens typeskilt skal altid angives ved forespørgsler og bestilling af reservedele.

Den aktuelle reservedelsliste for denne maskine findes på nettet under „<http://www.wuerth.com/partsmanager>“ eller kan bestilles hos den nærmeste Würth-filial.

Bortskaffelse

El-værktøj, tilbehør og emballage skal genbruges på en miljøvenlig måde.



Gælder kun for EU-lande:

Smid ikke el-værktøj ud sammen med det almindelige husholdningsaffald!

Iht. det europæiske direktiv 2002/96/EF om affald af elektrisk og elektronisk udstyr skal kasseret elektrisk udstyr indsamles separat og genbruges iht. gældende miljøforskrifter.

Reklamationsret

Vi yder garanti på dette Würth aggregat i henhold til de lovbestemmelser, som gælder i det enkelte land, fra købsdagen (købsbevis i form af faktura eller følgeseddel skal fremlægges/medsendes). Skader, der opstår, repareres eller defekte dele udskiftes.

Reklamationer kan kun anerkendes, hvis du sender aggregatet uadskilt til et Würth center, din Würth kontaktperson eller Würth Master Service, der har kendskab til trykluft- og el-værktøj.

Støj-/vibrationsinformation

Måleværdier beregnes iht EN 60 745.

Værktøjets A -vurderede lydtrykniveau er typisk: 91 dB (A); Lydeffekt niveau 102 dB (A). Måleusikkerhed K=3 dB.

Brug høreværn!

Samlede vibrationsværdier (værdisum for tre retninger) beregnet iht. EN 60 745.

Savning i træ: samlede vibrationsværdier $a_h=24 \text{ m/s}^2$, usikkerhed $K=5,2 \text{ m/s}^2$

Det svingningsniveau, der er angivet i denne instruktion, er blevet målt iht. en standardiseret måleproces i EN 60 745, og kan bruges til at sammenligne el-værktøjer. Det er også egnet til en foreløbig vurdering af svingningsbelastningen.

Det angivne svingningsniveau repræsenterer el-værktøjets væsentligste anvendelsesområder. Hvis el-værktøjet dog anvendes til andre formål, med afvigende indsatsværktøj eller utilstrækkelig vedligeholdelse, kan svingningsniveauet afvige. Dette kan øge vibrationsbelastningen betydeligt i hele arbejdstidsrummet.

For nøjagtigt at kunne vurdere svingningsbelastningen bør man også tage højde for de tider, hvor apparatet er slukket eller kører, men ikke bruges. Dette kan reducere vibrationsbelastningen betydeligt i hele arbejdstidsrummet.

Fastlæg ekstra sikkerhedsforanstaltninger for at beskytte brugeren mod følgerne af svingningerne som f.eks.: Vedligeholdelse af el-værktøj og indsatsværktøj, holde hænderne varme, organisation af arbejdsforløbene.

Konformitetserklæring

Vi erklærer under almindeligt ansvar, at dette produkt er i overensstemmelse med følgende normer eller normative dokumenter: EN 60 745, EN 55 014-1, EN 55 014-2, EN 61 000-3-2, EN 61 000-3-3 i henhold til bestemmelserne i direktiverne 2006/42/EØF, 2004/108/EØF.

Teknisk dossier hos:
Adolf Würth GmbH & Co. KG, Abt PFW
74650 Künzelsau



N. Heckmann
Chairman of
Adolf Würth
GmbH & Co. KG



A. Krütle
General Manager

Künzelsau: 30.08.2010

NO**Sikkerhetsinformasjon for bajonetsager**

⚠ ADVARSEL Les alle sikkerhetsinformasjonene og instruksene. Feil ved overholdelsen av sikkerhetsinformasjonene og anvisningene kan medføre elektriske støt, brann og/eller alvorlige skader.

Ta vare på alle sikkerhetsinformasjonene og instruksene for fremtidig bruk.

- Ta kun tak i elektroverktøyet på de isolerte gripeflatene, hvis du utfører arbeid der innsatsverktøyet kan treffe på skjulte strømledninger eller den egne strømledningen.** Kontakt med en spenningsførende ledning setter også elektroverktøyets metalldele under spenning og fører til elektriske støt.
- Under arbeid må du alltid holde maskinen godt fast med begge hendene og sørge for å stå stødig.
- Koplingsledningen må alltid holdes unna maskinens virkningsområde. Før ledningen alltid bakover bort fra maskinen.
- Maskiner som brukes utendørs må koples til en jordfeilbryter (FI) med maksimalt 30 mA utløsningsstrøm. Bruk kun en vannsprutbeskyttet skjøte-kabel som er godkjent for utendørs bruk.
- Etter at arbeidet er avsluttet må maskinen slås av og sagbladet først trekkes ut av snittet og legges ned når det er stanset helt (fare for tilbakeslag).
- Bruk kun skarpe, feilfrie sagblad. Revnede, bøydde eller uskarpe sagblad må straks skiftes ut.
- Under arbeid må føringsbøyle 2 alltid ligge mot arbeidsemnet. Maskinen må kun koples til stikkontakten i utkoplet tilstand.
- Maskinen må kun brukes med det tilhørende beskyttelsesutstyret.

- Ikke skru eller slå fast flere skilt på motor, håndtak eller gir.
- I arbeidspauser, når maskinen ikke er i bruk og før alle arbeider på maskinen utføres (f.eks. utskifting av arbeidsverktøy, service, rengjøring, innstillinger) må støpselet trekkes ut.
- Bruk kun original-Würth-tilbehør.**



Farefritt arbeid med maskinen er kun mulig hvis du leser hele bruksanvisningene og alle sikkerhetshenvisningene og følger de oppgitte anvisningene nøye. Følg dessuten de generelle sikkerhetsinformasjonene i vedlagt hefte.



Hvis strømkabelen skades eller kappes under arbeid må kabelen ikke berøres, men strømstøpselet straks trekkes ut. Bruk aldri maskinen med skadet kabel.



Maskinen må ikke være fuktig eller brukes i fuktige omgivelser.



Bruk vernebriller og støvmaske. Bruk vernehansker og arbeidssko.



Ytterlige sikkerhetshenvisninger se vedlag blad

Maskinelementer

- 1 Sagblad
- 2 Føringsbøyle
- 3 På-/avbryter med gassfunksjon
- 4 Spennring for sagbladfeste

Tilbehør som er beskrevet og illustrert i bruksanvisningen inngår ikke alltid i leveransen.

Formålmessig bruk

Bajonetsagen sager tre, kunststoff og metall. Den skjærer rett, i kurver og innvendige utsnitt.

Brukeren overtar ansvaret for skader som oppstår ved ikke formålmessig bruk.

Tekniske data

Bajonetsag	SBS 1100-E
Bestillingsnummer	5706 540 X
Opptatt effekt	1 100 W
Avgitt effekt	550 W
Tomgangsturtall	0 – 3000 min ⁻¹
Slaglengde	19 mm
Vekt	3,2 kg
Beskyttelsesklasse	□/II

Før start

Vær oppmerksom på nettspenningen: Strømkildens spenning må stemme overens med angivelsene på typeskiltet.

Montering av sagbladet (se bilde **A** **B**)

- Trekk støpslet ut av stikkkontakten før arbeidene på maskinen begynner.
- Drei spennringen **4** for å åpne sagbladfestet.
- Skyv sagbladet **1** helt inn. Til fastspenning av sagbladet dreier du spennringen **4** i motsatt retning. Kontroller om sagbladet sitter godt fast (bruk beskytteshansker!).
- Ved behov kan du også montere sagbladet **1** dreid 180°.
- Bruk kun sagblad med tilstrekkelig lengde. Sagbladet må rage ut over arbeidsstykket også ved den korteste slagbevegelsen (**H**). Sagbladene kan brette hvis de støter mot arbeidsstykket eller føringsbøylen.

Start

Inn-/utkobling

Til **igangsetting** av maskinen må på-/av-bryter **3** trykkes og holdes trykt inne.

Alt etter trykk på på-/av-bryteren **3** kjører maskinen med variabelt turtall mellom 0 og maksimum. Lett trykk på på-/av-bryteren **3** medfører et lavt turtall og muliggjør derved en myk, kontrollert start. Med tiltakende trykk økes turtallet.

Til **utkobling** av maskinen slippes på-/av-bryteren **3**.

Arbeidshenvisninger

Hvis du vil sage et utsnitt i en vegg, må du først kontrollere om det ligger elektriske eller andre ledninger i området der du vil sage (f.eks. med et ledningsøkeapparat). Hold maskinen kun fast på kunststoffdelene mens du sager. Dermed forhindres elektrisk støt hvis en elektrisk ledning sages over.

Trykk føringsbøylen flatt mot materialet under sagingen for å unngå vibrasjoner.

Saging i metall

Sag litt inn i metallet med lavt slagttall og øk deretter slagttallet langsomt med bryteren. Ved innvendige utsnitt, lag en boring som er litt større enn sagbladet og begynn snittet derfra.

Ved saging i metall, smør kjøle- og smøremidler langs skjærelinjen (olje, petroleum).

Saging av innvendige utsnitt (se bilde **C**)

Dykk-saging er kun mulig med bløte materialer. Slå på maskinen og sett den på føringsbøylen, hold den godt fast foran på huset med en hånd og trykk den oppover med den andre hånden på håndtaket og dykk inn sagbladet.

Støvbeskyttelse

- Støv fra materialer som blyholdig maling, noen tresorter, mineraler og metall kan være helsefarlige. Berøring eller innånding av støv kan utløse allergiske reaksjoner og/eller åndedrettsykdommer hos brukeren eller personer som befinner seg i nærheten.

Visse typer støv som eik- eller bøkstøv gjelder som kreftfremkallende, spesielt i kombinasjon med tilsetningsstoffer til trebearbeidelse (kromat, trebeskyttelsesmidler). Asbestholdig materiale må kun bearbeides av fagfolk.

- Sørg for god ventilasjon av arbeidsplassen.
- Det anbefales å bruke en støvmaske med filterklasse P2.

Følg ditt lands gyldige forskrifter for de materialene som skal bearbeides.

Vedlikehold og service

- Før alle arbeider på maskinen må støpslet trekkes ut.
- Maskin og ventilasjonsspalter må alltid holdes rene for å kunne arbeide bra og sikkert.

Reklamasjoner kan kun aksepteres hvis apparatet leveres inn i sammenbygd tilstand til en Würth-filial, til din Würth-servicemedarbeider eller til et serviceverksted for elektroverktøy som er autorisert av Würth.

Ved alle forespørsler og reservedelsbestillinger må du absolutt oppgi artikkelnummeret som er angitt på maskinens typeskilt.

Den aktuelle reservedelslisten for denne maskinen finner du på internett under «<http://www.wuerth.com/partsmanager>» eller du kan bestille den av nærmeste Würth-filial.

Deponering

Elektroverktøy, tilbehør og emballasje må leveres inn til miljøvennlig gjenvinning.



Kun for EU-land:

Elektroverktøy må ikke kastes i vanlig søppel!
Jf. det europeiske direktivet 2002/96/EF vedr. gamle elektriske og elektroniske apparater og tilpas-

singen til nasjonale lover må gammelt elektroverktøy som ikke lenger kan brukes samles inn og leveres inn til en miljøvennlig resirkulering.

Reklamasjonsrett

For dette Würth-apparatet gir vi garanti i henhold til lovbestemmelser/landets bestemmelser fra kjøpsdato (bevis er regning eller følgebrev). Oppståtte skader blir utbedret med ny levering eller reparasjon.

Skader som er oppstått på grunn av vanlig slitasje, overbelastning eller usakkyndig behandling er utelukket fra reklamasjonsretten.

Reklamasjoner kan kun aksepteres hvis maskinen leveres inn i sammenbygd tilstand til en Würth-filial, Würth-servicemedarbeider eller et autorisert Würth serviceverksted for trykkluft- og elektroverktøy.

Støy-/vibrasjonsinformasjon

Måleverdier funnet i samsvar med EN 60 745.

Det typiske A-bedømte støynivået for maskinen er: Lydtryknivå: 91 dB (A); ydstyrkenivå: 102 dB (A). Målesikkerhet K=3 dB.

Bruk hørselvern!

Totale svingningsverdier (vektorsum fra tre retninger) beregnet jf. EN 60 745.

Saging i tre: svingningstotalverdier $a_h=24 \text{ m/s}^2$, usikkerhet K= 5,2 m/s^2

Vibrasjonsnivået som er angitt i disse anvisningene er målt iht. en målemetode som er standardisert i EN 60745 og kan brukes til sammenligning av elektroverktøy med hverandre. Den egner seg også til en foreløbig vurdering av svingningsbelastningen.

Det angitte svingningsnivået representerer de hovedsakelige anvendelsene til elektro-verktøyet. Men hvis elektroverktøyet brukes til andre anvendelser, med avvikende innsatsverktøy eller utilstrekkelig vedlikehold, kan svingningsnivået avvike. Dette kan øke vibrasjonsbelastningen tydelig for hele arbeidstiden.

Til en nøyaktig vurdering av vibrasjonsbelastningen bør det også tas hensyn til tidene når maskinen var utkoblet eller går, men ikke virkelig brukes. Dette kan redusere vibrasjonsbelastningen tydelig for hele arbeidstiden.

Bestem ekstra sikkerhetstiltak for å beskytte brukeren mot svingningsvirkninger som for eksempel: Vedlikehold av elektroverktøy og innsatsverktøy, holde hendene varme, organisere arbeidsforløpene.

CE Erklæring av konformitet

Vi overtar ansvaret for at dette produktet er i overensstemmelse med følgende standarder eller standarddokumenter: EN 60 745, EN 55 014-1, EN 55 014-2, EN 61 000-3-2, EN 61 000-3-3 samsvar med bestemmelsene i direktivene 2006/42/EF, 2004/108/EF.

Tekniske underlag hos:

Adolf Würth GmbH & Co. KG, Abt PFW
74650 Künzelsau

N. Heckmann
Chairman of
Adolf Würth
GmbH & Co. KG

A. Kräutle
General Manager

Künzelsau: 30.08.2010

FI**Puukosahojen turvallisuusohjeet****VAROITUS**

Lue kaikki turvallisuus- ja käyttöohjeet. Turvallisuusohjeiden ja käyttöohjeiden noudattamisen laiminlyönti saattaa johtaa sähköiskuun, tulipaloon ja/tai vakavaan loukkaantumiseen.

Säilytä kaikki turvallisuusohjeet ja käyttöohjeet myöhempää käyttöä varten.

- ❑ **Tartu sähkötyökaluun ainoastaan eristetyistä pinnoista, tehdessäsi työtä, jossa saattaisit osua piilossa olevaan sähköjohtoon tai sahan omaan sähköjohtoon.** Kosketus jännitteeseen johtoon saattaa myös sähkötyökalun metalliosat jännitteiseksi ja johtaa sähköiskuun.
- ❑ Pidä työskentelyn aikana aina laitetta kaksin käsin ja seiso tukevasti.
- ❑ Liitosjohto on aina pidettävä poissa laitteen työskentelyalueelta ja johdettava koneen taakse.
- ❑ Ulkona käytettäviä laitteita varten suosittelemme 30 mA vikavirtasuojakytkimen (FI-) käyttöä. Käytä vain roiskevesisuojaattua ulkokäyttöön tarkoitettua pidennyskaapelia.
- ❑ Kytke laite pois työvaiheen päätyttyä ja poista sahanterä urasta vasta sitten, kun se on pysähtynyt (takaiskuvaara).
- ❑ Käytä ainoastaan teräviä, virheettömiä sahanteräitä. Vaihda välittömästi rikkoutuneet, kieroutuneet tai tylstyneet sahanterät.
- ❑ Työskenneltäessä tulee ohjauspinteen **2** aina sijaita työkaluun vasten. Laitteen käynnistyskytkimen on oltava o-asennossa, kun tulppa työnnetään pistorasiaan.

- ❑ Laitetta saa käyttää ainoastaan siihen kuuluvien suojavarusteiden kanssa.
- ❑ Älä kiinnitä lisäkilpiä moottoriin, kahvaan tai vaihteistoon ruuvaamalla tai niittaamalla.
- ❑ Irrota pistotulppa taukojen ajaksi sekä kun laitetta ei käytetä ja ennen kaikkia laitteeseen kohdistuvia töitä, (esim. kun suoritetaan työkalunvaihto, huolletaan, puhdistetaan, tai asennetaan).
- ❑ Käytä vain alkuperäisiä varusteita.



Vaaraton työskentely laitteella on mahdollista ainoastaan, luettuasi huolellisesti käyttö- ja turvaohjeet sekä seuraamalla ohjeita tarkasti. Lisäksi tulee ottaa huomioon mukaan liitetyn vihkon yleiset turvaohjeet.



Jos verkkojohto vahingoittuu tai katkeaa ei johtoa saa koskettaa vaan pistotulppa on välittömästi irrotettava pistorasiasta. Älä koskaan käytä laitetta, jos verkkojohto on viallinen.



Laitte ei saa olla kostea, eikä sitä saa käyttää kosteassa ympäristössä.



Käytä suojalaseja ja pölynsuojanaamaria.

Käytä suojakäsineitä ja tukevia jalkineita.



Muita turvaohjeita, ks. liite

Koneen osat

- 1 Sahanterä
- 2 Sahaustuki
- 3 Käynnistyskytkin kaasuviputoiminnolla
- 4 Sahanteränpitimen kiinnitysrenkas

Käyttöohjeissa kuvatut lisätarvikkeet eivät välttämättä sisälly toimitukseen.

Asiannukainen käyttö

Puukosaha pystyy puuhun, muoviin ja metalliin. Sillä voidaan sahata suorita, viistoja ja käyriä leikkauksia sekä reikiä.

Käyttäjä on vastuussa vaurioista, jotka syntyvät asiattoman käytön johdosta.

Tekniset tiedot

Puukkosaha	SBS 1100-E
Tuotenumero	5706 540 X
Ottoteho	1 100 W
Antoteho	550 W
Iskutaajuus	0 – 3 000 min ⁻¹
Iskun pituus	19 mm
Paino	3,2 kg
Suojausluokka	□/II

Ennen käyttöönottoa

Tarkista verkkojännite: Tarkista, että verkkojännite vastaa laitteen tyyppikilvessä annettua lukemaa.

Sahan-terän kiinnitys (katso kuvaa **A** **B**)

- Irrota aina pistotulppa seinäkoskettimesta ennen koneeseen tehtäviä toimempiteitä.
- Kierrä kiinnitysrengasta **4**, sahanteränpitimen avaamiseksi.
- Työnnä sahanterä **1** paikalleen vasteeseen asti. Kiinnitä sahanterä kiertämällä kiinnitysrengasta **4** vastakkaiseen suuntaan. Tarkista, että sahanterä on tiukasti paikallaan (käytä suojakäsineitä!).
- Tarvittaessa voit kiinnittää sahanterän **1** myös 180° käännettynä.
- Katso, että sahanterä on pituudeltaan tarkoitukseenmukainen. Sahanterän tulee kaikissa tilanteissa ylittää kunnolla sahattavan kappaleen läpi (**H**). Sahanterä saattaa katketa, jos se pääsee iskeytymään työkalpaletta tai sahaustukea vasten.

Käyttöönotto

Käynnistys ja pysäytys

Käynnistä kone painamalla käynnistyskytkintä **3** ja pitämällä se painettuna.

Koneen kierros-luku vaihtelee nolasta maksimiin riippuen käynnistyskytkimeen **3** kohdistuvasta paineesta. Käynnistyskytkimen **3** kevyt painallus käynnistää koneen pehmeästi, jolloin on helppo porata tarkka aloituspiste. Kun painat kytkintä voimakkaammin, kierros-luku nousee vastaavasti.

Pysäytä laite irrottamalla ote käynnistyskytkimestä **3**.

Työskentelyohjeita

Ennen seinään sahaamista on tarkastettava onko seinässä mahdollisesti sähkö-tai muita johtimia. Sahausta on pidettävä muoviosista kiinni, jotta välttämättä sähköiskusta ei saha osuu sähköjohtoon.

Tärinän vähentämiseksi, paina sahaustuki tiukasti työkalpaletta vasten.

Metallin sahaus

Metallinsahausuksessa, aloita pienellä iskuluvulla ja lisää hiljalleen nopeutta liipaisinta painamalla. Reiän sahausta varten, poraa aloitusreikä, jonka halkaisija on terän leveyttä vähän suurempi. Metallinsahausuksessa on käytettävä sahauslinjaa pitkin levitettävää jäähdytys ja voiteluainetta (öljy, paraffiniöljy).

Reikien sahaus (katso kuvaa **C**)

Reikien sahaus ilman aloitusreikää onnistuu vain pehmeissä materiaaleissa. Käynnistä kone ja anna sahaustuen levätä työkalpaletta vasten, pidä toisella kädellä tiukasti kiinni koneen yläosasta alaspäin painaen samalla, kun kevyesti nostat toisella kädellä kädensijasta ja annat terän hiljalleen tunkeutua materiaaliin.

Pölynsuojus

- Materiaalien, kuten lyijypitoisen pinnoitteen, muutamien puulaatujen, kivennäisten ja metallin pölyt voivat olla terveydelle vaarallisia. Pölyn kosketus tai hengitys saattaa aiheuttaa käyttäjälle tai lähellä oleville henkilöille allergisia reaktioita ja/tai hengitystiesairauksia. Määrättyjä pölyjä, kuten tammen- tai pyökinpölyä pidetään karsinogeenisena, eritoten yhdessä puukäsittelyssä käytettyjen lisäaineiden kanssa (kromaatti, puunsuoja-aine). Asbestipitoisia aineita saavat käsitellä vain ammattilaiset.
 - Huolehdi työkohteen hyvästä tuuletuksesta.
 - Suosittelemme käyttämään suodatusluokan P2 hengityssuojanaamaa.
- Ota huomioon maassasi voimassaolevat säännökset, koskien käsiteltäviä materiaaleja.

Huolto ja hoito

- ❑ **Irrota pistotulppa pistorasiasta ennen kaikkia laitteeseen kohdistuvia töitä.**
- ❑ Pidä aina laite ja tuuletusaukot puhtaina voidaksesi työskennellä hyvin ja turvallisesti.

Jos laitteeseen huolellisesta valmistus- ja testausmenetelmästä huolimatta joskus tulisi vika, tulee korjauksen suorittaa Würth master-huolto.

Mainitse ehdottomasti koneen mallikilvessä löytyvä tuotenumero kaikissa kyselyissä ja varaosatilauksissa.

Tämän laitteen reaaliaikainen varaosaluettelo löytyy Internetistä osoitteesta "<http://www.wuerth.com/partsmanager>" tai voit pyytää sitä lähimmästä Würth-sivuliikkeestä.

Hävitys

Sähkötyökalu, lisätarvikkeet ja pakkaukset tulee toimittaa ympäristöstävälliseen uusiokäyttöön.



Vain EU-maita varten:

Älä heitä sähkötyökaluja talousjätteisiin!

Eurooppalaisen vanhoja sähkö- ja elektroniikkalaitteita koskevan direktiivin 2002/96/EY ja sen kansallisten lakien muunnosten mukaan, tulee käyttökelvottomat sähkötyökalut kerätä erikseen ja toimittaa ympäristöstävälliseen uusiokäyttöön.

Takuu

Myönnämme tälle Würth-laitteelle lainmukaisen maakohtaisten määräysten mukaisen takuun osto-ohjeesta (osoitettava laskulla tai läheteellä). Syntyneet viat hoidetaan korvaavalla toimituksella tai korjaamalla.

Vauriot, jotka johtuvat luonnollisesta kulumisesta, ylikuormasta tai asiattomasta käsittelystä eivät kuulu takuun piiriin.

Reklamaatiot voidaan huomioida vain, jos laite toimitetaan purkamattomana Würth-sivuliikkeeseen, Würth-kenttähenkilölle tai valtuutettuun Würth-sähkötyökalujen asiakaspalveluun.

Melu-/värinäätieto

Mitta-arvot annettu EN 60 745.

Yleensä työkalun A-luokan melutaso:

Melutaso 91 dB (A); Äänenvoimakkuus 102 dB (A). Mittausepävarmuus K=3 dB.

Käytä kuulosuojaimia!

Värähtelyn yhteisarvot (kolmen suunnan vektorisumma) mitattuna EN 60 745 mukaan.

Puun sahaus: värähtelyn kokonaisarvot $a_{h1}=24 \text{ m/s}^2$, epävarmuus $K=5,2 \text{ m/s}^2$

Näissä ohjeissa mainittu värähtelytaso on mitattu EN 60745 standardoidun mittaussuunnitelman mukaisesti ja sitä voidaan käyttää sähkötyökalujen vertailussa. Se soveltuu värähtelyrasituksen alustavaan arviointiin.

Ilmoitettu värähtelytaso edustaa sähkötyökalun pääasiallista käyttöä. Jos sähkötyökalua kuitenkin käytetään muissa töissä, poikkeavilla vaihtotyökaluilla tai riittämättömästi huollettuna, saattaa värähtelytaso poiketa. Tämä saattaa selvästi nostaa koko työaikajaksen värähtelyrasitusta.

Värähtelyrasituksen tarkkaa arviointia varten tulisi ottaa huomioon myös se aika, jolloin laite on sammutettuna tai käy, mutta sitä ei tosiasiaa käytetä. Tämä saattaa selvästi pienentää koko työaikajaksen värähtelyrasitusta.

Määrää lisävarotoimenpiteitä käyttäjän suojaksi värähtelyltä, kuten: Sähkötyökalujen ja vaihtotyökalujen huolto, käsien pitäminen lämpiminä, työnkulun organisointi.

CE standardin mukaisuudesta

Todistamme täten ja vastaamme yksin siitä, että tämä tuote on allalueteltujen standardien ja standardoimisasiakirjojen vaatimusten mukainen: EN 60 745, EN 55 014-1, EN 55 014-2, EN 61 000-3-2, EN 61 000-3-3 sekä seuraavien ohjeiden määräysten mukainen 2006/42/ET, 2004/108/ET.

Tekninen tiedosto kohdasta:

Adolf Würth GmbH & Co. KG, Abt PFW
74650 Künzelsau

N. Heckmann
Chairman of
Adolf Würth
GmbH & Co. KG

A. Krättele
General Manager

Künzelsau: 30.08.2010

Oikeus muutoksiin pidätetään

SE**Säkerhetsanvisningar för tigersågar**

⚠ VARNING Läs noga igenom alla säkerhetsanvisningar och instruktioner. Fel som uppstår till följd av att säkerhetsanvisningarna och instruktionerna inte följts kan orsaka elstöt, brand och/eller allvariga personskador.
Ta väl vara på säkerhetsanvisningarna och instruktionerna för senare behov.

- ❑ **Håll fast elverktyget endast vid de isolerade handtagen när arbeten utförs på ställen där insatsverktyget kan skada dolda elledningar eller egen nätsladd.** Om elverktyget kommer i kontakt med en spänningsförande ledning sätts elverktygets metalldelar under spänning som sedan leder till elstöt. Håll i maskinen med båda händerna under arbetet och se till att du står stadigt.
- ❑ Håll anslutningsledningen bort från verktygets arbetsområde.
- ❑ Maskiner som används utomhus skall anslutas via jordfelsbrytare med max 30mA utlösningström. Använd endast för utomhusbruk godkänd och sköljtät skarvsladd.
- ❑ Efter avslutat arbete fränkoppla maskinen och dra ut sågbladet ur sågspåret och lägg bort maskinen först sedan sågbladet stannat (risk för bakkast).
- ❑ Använd endast välskärpta och felfria sågblad. Byt genast ut spruckna, deformerade eller dåligt skärpta sågblad.
- ❑ Under sågning skall styrbygeln **2** alltid ligga an mot arbetsstycket. Se till att maskinen är fränkopplad innan den anslutes till nätet.

- ❑ Maskinen får användas endast med tillhörande skyddsutrustning.
- ❑ Extra skyltar får inte skruvas eller nitas fast på motorn, handtaget eller växelhuset.
- ❑ Innan åtgärder utförs på maskinen, under arbetspauser och när den inte används (t ex byte av arbetsverktyg, underhåll, rengöring, inställningar) dra ut nätkontakten.
- ❑ **Använd endast original-Wührt-tillbehör och reservdelar.**



För att riskfritt kunna använda maskinen bör du noggrant läsa igenom bruksanvisningen och exakt följa de instruktioner som lämnas i säkerhetsanvisningarna.

För ytterligare säkerhetsanvisningar se bifogat häfte.



Skadas eller kapas nätsladden under arbetet, rör inte vid sladden utan dra genast ut stick-kontakten. Maskinen får absolut inte användas med defekt sladden.



Maskinen får inte vara fuktig och inte heller användas i fuktig miljö.



Använd skyddsglasögon och dammfiltermask.
Använd skyddshandskar och kraftiga skor.



För ytterligare säkerhetsanvisningar se bifogat blad

Maskinens komponenter

- 1 Sågblad
- 2 Styrbygeln
- 3 Strömbrytare Till/Från med slagtalsfunktion
- 4 Spänning för sågbladsinfästning

I bruksanvisningen avbildat och beskrivet tillbehör ingår inte alltid i leveransen.

Ändamålsenlig användning

Sabelsåg sågar trä, plast och metall. Den skär rakt, sågar kurvor och kapa plant.

Användaren ansvarar för skador som uppstår till följd av icke ändamålsenlig användning.

Tekniska data

Tigersåg	SBS 1100-E
Artikelnummer	5706 540 X
Upptagen effekt	1 100 W
Uteffekt	550 W
Svängningstal, tomgång	0 – 3 000 min ⁻¹
Sågrörelse, slaglängd	19 mm
Vikt	3,2 kg
Skyddstyp	□/II

Före start av maskin

Kontrollera nätspänningen: Kontrollera att nätspänningen överensstämmer med uppgifterna på maskinens typskylt.

Montering av sågblad (se bild **A** **B**)

- Drag alltid ur kontakten när du utför arbeten på maskinen.**
- Vrid spänningen **4** för öppning av sågbladsinfästningen.
- Skjut sågbladet **1** ända till anslag. Spänn fast sågbladet genom att vrida spänningen **4** i motsatt riktning. Kontrollera att sågbladet sitter väl fast (använd skyddshandskar!).
- Vid behov kan sågbladet **1** även monteras 180° omvänt.
- Använd alltid tillräckligt långa sågblad. Sågbladet måste i kortaste slaget (**H**) sticka ut över arbetsstycket. Sågbladet kan lätt brytas av när det stöter mot arbetsstycket eller anläggningsplattan.

Start

In- /urkoppling

För **start** av maskinen tryck på strömställaren Till/Från **3** och håll den nedtryckt.

Maskinens rotationshastighet varierar mellan 0 och max i relation till den kraft med vilken strömställaren Till/Från **3** trycks in. Lätt tryck på strömställare Till/Från ger lågt varvtal och möjliggör kontrollerad mjukstart. Vid ökat tryck höjs varvtalet.

För **frånkoppling** av maskinen släpp strömställaren Till/Från **3**. Lampan slocknar långsamt.

Arbetsanvisningar

Om du vill såga ett uttag i en vägg, prova först att inga elektriska eller speciella distributionsledningar är förlagda inom sågområdet. Håll endast maskinen i plasthöljet om du trots allt skulle råka såga i en strömförande ledning.

För att undvika vibrationer, tryck anläggningsplatta hårt mot arbetsstycket.

Såga i metall

Vid sågning i metall, starta upp med svagt slagtal och öka långsamt. Vid sågning inifrån, förborra gärna något större än sågbladet.

Använd kyl-och smörjmedel.

Doppelsåga (se bild **C**)

Instickssnitt är endast möjligt i mjuka material. Maskinen inkopplas och styrbygeln ansättes. Håll fast maskinen ordentligt med ena handen och med den andra handen på handtaget trycks maskinen uppåt och sågbladet sticks in.

Dammskydd

- Dammet från material som t. ex. blyhaltig målning, vissa träslag, mineraler och metall kan vara hälsovådligt. Beröring eller inandning av dammet kan orsaka allergiska reaktioner och/eller andningsbesvär hos användaren eller personer som uppehåller sig i närheten.
- Vissa damm från ek eller bok anses vara cancerogena, speciellt då i förbindelse med tillsatämnen för träbehandling (kromat, träkonserveringsmedel). Endast yrkesmän får bearbeta asbesthaltigt material.
- Se till att arbetsplatsen är väl ventilerad.
- Vi rekommenderar ett andningskydd i filterklass P2.
- Beakta de föreskrifter som i aktuellt land gäller för bearbetat material.

Service och underhåll

- Dra ut nätkontakten innan åtgärder utförs på maskinen.**
- Håll maskinen och ventilationsöppningarna rena för bra och säkert arbete.

Om i produkten trots exakt tillverkning och sträng kontroll störning skulle uppstå, bör reparation utföras hos en Würth masterserviceverkstad.

Var vänlig ange vid förfrågningar och reservdelsbeställningar elverktygets artikelnummer som finns antecknat på typskylten.

Aktuell reservdelslista för elverktyget kan hämtas i Internet under "http://www.wuerth.com/partsmanager" eller beställas hos lokal Würth-representation.

Avfallshantering

Elverktyg, tillbehör och förpackning ska omhändertas på miljövänligt sätt för återvinning.



Endast för EU-länder:

Släng inte elverktyg i hushållsavfall! Enligt europeiska direktivet 2002/96/EG för elektriska och elektroniska apparater och dess modifiering till nationell rätt måste

obrukbara elverktyg omhändertas separat och på miljövänligt sätt lämnas in för återvinning.

Garanti

För denna Würth-produkt lämnar vi garanti enligt lagens/respektive lands bestämmelser utgående från köpdatum (köpet måste styrkas med faktura eller följesedel). Skador som uppstått åtgärdas genom ersättningsleverans eller reparation.

Skador som orsakats av normalt slitage, överbelastning eller osakkunnigt handhavande omfattas ej av leveratörsansvaret.

Reklamation kan godkännas endast om verktyget lämnas in i monterat tillstånd till en Würth-representation, en Würth-fältsäljare eller en auktoriserad Würth-serviceverkstad för tryckluft- och elverktyg.

Ljud-/vibrationsdata

Mätvärdena har tagits fram baserade på EN 60 745.

HA-värdet av maskinens ljudnivå utgör:

Ljudnivå 91 dB (A); Ljudeffektnivå 102 dB (A).

Mätosnoggrannhet K=3 dB.

Använd hörselskydd!

Totala vibrationsvärden (vektorsumma ur tre riktningar) framtaget enligt EN 60 745.

Sågning i trä: totala vibrationsvärden $a_{H1}=24 \text{ m/s}^2$, onoggrannhet $K=5,2 \text{ m/s}^2$

Mätningen av den vibrationsnivå som anges i denna anvisning har utförts enligt en mätmetod som är standardiserad i EN 60745 och kan användas vid jämförelse av olika elverktyg. Den kan även tillämpas för preliminär bedömning av vibrationsbelastningen.

Den angivna vibrationsnivån representerar elverktygets huvudsakliga användningsområden. Om däremot elverktyget används för andra ändamål och med andra insatsverktyg eller inte underhållits ordentligt kan vibrationsnivån avvika. Detta kan öka vibrationsbelastningen väsentligt under den totala tidsperioden.

För exakt värdering av vibrationsbelastningen under en bestämd tidsperiod bör hänsyn även tas till den tid elverktyget har varit avstängt eller gått utan att vara i verkligt ingrepp. Detta kan minska vibrationsbelastningen väsentligt under den totala tidsperioden.

Bestäm extra säkerhetsåtgärder för att skydda operatören mot vibrationernas inverkan, t.ex.: underhåll av elverktyget och insatsverktygen, att hålla händerna varma, organisation av arbetsförloppen.

CE Konformitetsförklaringen

Vi intygar och ansvarar för att denna produkt överensstämmer med följande norm och dokument: EN 60 745, EN 55 014-1, EN 55 014-2, EN 61 000-3-2, EN 61 000-3-3 enligt bestämmelserna i riktlinjerna 2006/42/EEG, 2004/108/EEG.

Teknisk tillverkningsdokumentation finns hos:
Adolf Würth GmbH & Co. KG, Abt PFW
74650 Künzelsau

N. Heckmann
Chairman of
Adolf Würth
GmbH & Co. KG
Künzelsau: 30.08.2010

A. Krättele
General Manager

GR**Υποδείξεις ασφαλείας για σπαθόσεγες****ΠΡΟΕΙΔΟΠΟΙΗΣΗ**

Διαβάστε όλες τις υποδείξεις ασφαλείας και τις οδηγίες. Αμέλειες κατά

την τήρηση των υποδείξεων ασφαλείας και των οδηγιών μπορεί να προκαλέσουν ηλεκτροπληξία, πυρκαγιά ή/και σοβαρούς τραυματισμούς.

Φυλάξτε όλες τις υποδείξεις ασφαλείας και οδηγίες για κάθε μελλοντική χρήση.

- ❑ **Να κρατάτε το μηχάνημα πάντοτε από τις μονωμένες επιφάνειες συγκράτησης όταν κατά τη διάρκεια των εργασιών που εκτελείτε υπάρχει κίνδυνος το εργαλείο κοπής να κόψει μη ορατές ηλεκτρικές γραμμές ή το ίδιο το καλώδιό του.** Η επαφή με μια υπό τάση ευρισκόμενη ηλεκτρική γραμμή θέτει τα μεταλλικά τμήματα του μηχανήματος επίσης υπό τάση κι έτσι προκαλείται ηλεκτροπληξία.
- ❑ Όταν εργάζεσθε κρατάτε το μηχάνημα και με τα δυό σας χέρια και φροντίστε για την ασφαλή στήριξη του σώματός σας.
- ❑ Απομακρύνετε το ηλεκτρικό καλώδιο πάντοτε από τον τομέα δράσης του μηχανήματος. Οδηγείτε το καλώδιο πάντοτε πίσω από το μηχάνημα.
- ❑ Μηχανήματα που χρησιμοποιούνται στην ύπαιθρο πρέπει να συνδέονται με το ηλεκτρικό δίκτυο δια μέσου ενός προστατευτικού διαφορικού διακόπτη (FI) κυκλώματος με μέγιστο διαφορικό ρεύμα 30 mA. Χρησιμοποιείτε πάντα καλώδια επιμήκυνσης εγκριμένα για χρήση στην ύπαιθρο και ανθεκτικά στον ψεκασμό με νερό.
- ❑ Μετά το πέρας της εκάστοτε επί μέρους εργασίας διακόψτε τη λειτουργία του μηχανήματος και στη συνέχεια βγάλτε την πριονόλαμα από την τομή και εναποθέστε το μηχάνημα μόνο όταν αυτό έχει σταματήσει να κινείται. (Κίνδυνος ανάκρουσης).
- ❑ Χρησιμοποιείτε πάντοτε κοφτερές και άψογες πριονόλαμες. Ραγισμένες, στρεβλωμένες ή αμβλείες πριονόλαμες πρέπει να αντικαταστούνται αμέσως.
- ❑ Το τόξο οδήγησης 2 πρέπει κατά την εργασία να ακουμπάει πάντοτε στο υπό κατεργασία τεμάχιο.

- ❑ Το μηχάνημα επιτρέπεται να λειτουργεί μόνο σε συνδυασμό με τις προβλεπόμενες προστατευτικές διατάξεις.
- ❑ Μη βιδώνετε και μη πριονώνετε πινακίδες στον κινητήρα, τη λαβή ή το μηχανισμό μετάδοσης κίνησης του μηχανήματος.
- ❑ Όταν διακόπτετε την εργασία σας, όταν δεν κάνετε χρήση του μηχανήματος και πριν διεξάγετε οποιαδήποτε εργασία στο ίδιο το μηχάνημα (π.χ. αλλαγή εργαλείων, συντήρηση, καθαρισμό, ρυθμίσεις) βγάξτε το φως από την πρίζα.
- ❑ Χρησιμοποιείτε **μόνον γνήσια ανταλλακτικά της Würth.**



Ακίνδυνη εργασία με το μηχάνημα είναι μόνο δυνατή, αν διαβάσετε εντελώς τις οδηγίες χρήσης και τις υποδείξεις ασφαλείας και τηρείτε αυστηρά τις οδηγίες που περιέχονται σ' αυτές. Συμπληρωματικά πρέπει να τηρούνται και οι γενικές υποδείξεις ασφαλείας που περιέχονται στο συμπαραδιδόμενο φυλλάδιο.

Μην αγγίζετε το καλώδιο δικτύου σε περίπτωση που κατά την εργασία υποστεί βλάβη ή κοπεί τελείως, αλλά βγάλτε αμέσως το φως από την πρίζα. Μη χρησιμοποιείτε ποτέ το μηχάνημα με φθαρμένο καλώδιο.



Το μηχάνημα δεν επιτρέπεται να είναι υγρό ή να χρησιμοποιείται σε υγρούς χώρους.

Φοράτε προστατευτικά γυαλιά και προσωπίδα προστασίας από σκόνη. Φοράτε προστατευτικά γάντια και στερεά παπούτσια.



Πρόσθετες υποδείξεις ασφαλείας βλέπε στο συνημμένο φύλλο

Μέρη μηχανήματος

- 1 Πριονόλαμα
- 2 Ελασμα οδήγησης
- 3 Διακόπτης ON/OFF με “μασάρισμα”
- 4 Δακτύλιος σύσφιξης για υποδοχή πριονόλαμας

Ξαρτήματα που εικονίζονται και περιγράφονται στις οδηγίες χειρισμού, δεν συνοδεύουν πάντοτε το μηχάνημα.

Χρήση σύμφωνα με τον προορισμό

Το πριόνι σπαθισμού πριονίζει ξύλα, πλαστικά και μέταλλα, διεξάγει ευθείες, καμπύλες και κυκλικές τομές, κόβει σωλήνες και πριονίζει άμεσα προεξοχές επιφανειών.

Για ζημιές που εμφανίζονται όταν το μηχάνημα χρησιμοποιείται με τρόπο ασύμφωνο με τον προορισμό του την ευθύνη φέρει ο χρήστης.



Χαρακτηριστικά μηχανήματος

Πριόνι σπαθισμού	SBS 1100-E
Αριθμός προϊόντος	5706 540 X
Ονομαστική ισχύς	1 100 W
Αποδιδόμενη ισχύς	550 W
Στροφές χωρίς φορτίο	0 – 3000 min ⁻¹
Διαδρομή	19 mm
Βάρος	3,2 kg
Μόνωση	□/II

Πριν θέσετε τη συσκευή σε λειτουργία

Δώστε προσοχή στην τάση του δικτύου: Η τάση της πηγής ρεύματος πρέπει να συμφωνεί με τα στοιχεία πάνω στην πινακίδα του κατασκευαστή του εργαλείου.

Τοποθέτηση της πριονόλαμας (βλέπε εικόνα **A B**)

- ❑ **Βγάξτε το φιν από την πρίζα πριν διεξάγετε οποιαδήποτε εργασία στο ίδιο το μηχανήμα.**
- ❑ Για να ανοίξετε την υποδοχή πριονόλαμας γυρίστε το δακτύλιο σύσφιξης **4**.
- ❑ Εισάγετε τέρμα την πριονόλαμα **1**. Για να λύσετε την πριονόλαμα γυρίστε το δακτύλιο σύσφιξης **4** με αντίθετη φορά. Βεβαιωθείτε ότι η πριονόλαμα κάθισε καλά (φορέστε προστατευτικά γάντια).
- ❑ Αν χρειαστεί, μπορείτε να συναρμολογήσετε την πριονόλαμα **1** γυρίζοντάς την κατά 180°.
- ❑ Χρησιμοποιείτε πάντοτε πριονόλαμες επαρκούς μήκους. Η πριονόλαμα πρέπει να προεξέχει από το υπό κατεργασία τεμάχιο ακόμα και κατά το μικρότερο εμβολισμό **(H)**. Οι πριονόλαμες μπορεί να σπάσουν, αν προσκρούσουν στο υπό κατεργασία τεμάχιο ή το έλασμα οδήγησης.

Θέση σε λειτουργία

Θέση σε λειτουργία και εκτός λειτουργίας

Για να **θέσετε** το μηχανήμα **σε λειτουργία** πατήστε και κρατήστε πατημένο το διακόπτη ON/OFF **3**.

Ανάλογα με την πίεση που ασκείται στον διακόπτη ON/OFF **3**, το μηχανήμα λειτουργεί με μεταβλητό αριθμό στροφών από 0 μέχρι το μέγιστο. Ελαφρό πάτημα στον διακόπτη ON/OFF συντελεί στην περιστροφή με χαμηλές στροφές και καθιστά έτσι δυνατό ένα απαλό, ελεγχόμενο ξεκίνημα. Όταν αυξάνεται η πίεση, αυξάνεται ανάλογα και ο αριθμός στροφών.

Για να **θέσετε** το μηχανήμα **εκτός λειτουργίας** αφήστε το διακόπτη ON/OFF **3** ελεύθερο. Η λυχνία σβήνει σιγά-σιγά.

Υποδείξεις για την εκτέλεση εργασιών

Όταν θελήσετε να διεξάγετε ένα άνοιγμα σε κάποιο τοίχο, ελέγξτε προηγουμένως (π.χ. με ανιχνευτή αγωγών), μήπως στην περιοχή του πριονίσματος υπάρχουν αγωγοί ηλεκτρικού ρεύματος ή άλλοι τροφοδοτικοί αγωγοί. Κατά τη διάρκεια της εργασίας κρατάτε το μηχανήμα πάντοτε από τα πλαστικά μέρη του. Μ' αυτόν τον τρόπο αποφεύγεται ο κίνδυνος ηλεκτροπληξίας σε περίπτωση που άθελα θα πριονιστεί κάποιος αγωγός ηλεκτρικού ρεύματος.

Για την αποφυγή κραδασμών κατά το πριόνισμα πιέζετε το έλασμα οδήγησης επίπεδα επί του υλικού.

Πριόνισμα σε μέταλλα

Αρχίζετε το πριόνισμα του μετάλλου με χαμηλό αριθμό εμβολισμών και στη συνέχεια αυξάνετε τον αριθμό εμβολισμών με πίεση του διακόπτη. Για το άνοιγμα εσωτερικών κυκλικών ανοιγμάτων διεξάγετε πρώτα μια προδιάτρηση με διάμετρο λίγο μεγαλύτερη από το φάρδος της πριονόλαμας κι αρχίστε την τομή από εκεί.

Όταν κόβετε μέταλλα αλείφετε κατά μήκος της γραμμής κοπής μέσα ψύξης και λίπανσης (λάδι, πετρέλαιο).

Κατασκευή εσωτερικών κυκλικών ανοιγμάτων (βλέπε εικόνα **C**)

Η διεξαγωγή τομών με τη μέθοδο του πριονίσματος με βύθιση επιτρέπεται μόνο κατά την κατεργασία μαλακών υλικών. Θέστε το μηχανήμα σε λειτουργία, ακουμπήστε το έλασμα οδήγησης στο υπό κατεργασία τεμάχιο, κρατήστε σταθερά με το ένα χέρι το μπροστινό μέρος του περιβλήματος και με το άλλο χέρι πιέστε τη λαβή προς τα επάνω και βυθίστε την πριονόλαμα στο υλικό.



Προστασία από σκόνη

- ❑ Η σκόνη από ορισμένα υλικά, π. χ. από μολυβδόχες μογιές, από μερικά είδη ξύλου, από ορυκτά υλικά και από μέταλλα μπορεί να είναι ανθυγιεινή. Η επαφή με τη σκόνη ή/και η εισπνοή της μπορεί να προκαλέσει αλλεργικές αντιδράσεις ή/και ασθένειες των αναπνευστικών οδών του χρήστη ή τυχόν παρευρισκομένων ατόμων. Ορισμένα είδη σκόνης, π. χ. σκόνη από ξύλο βελανιδιάς ή οξιές θεωρούνται σαν καρκινογόνα, ιδιαίτερα σε συνδυασμό με διάφορα συμπληρωματικά υλικά που χρησιμοποιούνται στην κατεργασία ξύλων (ενώσεις χρωμίου, ξυλοπροστατευτικά μέσα). Η κατεργασία αμιαντούχων υλικών επιτρέπεται μόνο σε ειδικά εκπαιδευμένα άτομα.
 - Να φροντίζετε για τον καλό αερισμό του χώρου εργασίας.
 - Σας συμβουλευόμαστε να φοράτε μάσκες αναπνευστικής προστασίας με φίλτρο κατηγορίας P2.
 Να τηρείτε τις διατάξεις που ισχύουν στη χώρα σας για τα διάφορα υπό κατεργασία υλικά.

Συντήρηση και περιποίηση

- ❑ **Πριν από κάθε εργασία στο ίδιο το μηχάνημα βγάξτε το φως από την πρίζα.**
 - ❑ Διατηρείτε το μηχάνημα και τις σχισμές αερισμού πάντα καθαρές, για να μπορείτε να εργάζεσθε καλά και ασφαλώς.
- Αν κάποτε, παρ' όλες τις επιμελείς διαδικασίες κατασκευής κι ελέγχου, σταματήσει το μηχάνημα να εργάζεται, τότε η επισκευή του πρέπει να ανατεθεί σ' ένα συνεργείο master-Service της Würth.
- Σε περίπτωση συμπληρωματικών ερωτήσεων καθώς και σε όλες τις παραγγελίες ανταλλακτικών παρακαλούμε να αναφέρετε οπωσδήποτε τον αριθμό προϊόντος (τον κωδικό αριθμό) που αναγράφεται στην πινακίδα κατασκευαστή.
- Μπορείτε να καλέσετε τον επίκαιρο κατάλογο ανταλλακτικών γι' αυτό το μηχάνημα στην ιστοσελίδα «<http://www.wuerth.com/partsmanager>» του Internet ή να τον ζητήσετε από την πιο κοντινή αντιπροσωπεία της Würth.

Προστασία περιβάλλοντος

Τα ηλεκτρικά εργαλεία, τα εξαρτήματα και οι συσκευασίες πρέπει να ανακυκλώνονται με τρόπο φιλικό προς το περιβάλλον.



Μόνο για χώρες της ΕΕ:

Μη ρίχνετε τα ηλεκτρικά εργαλεία στα απορρίμματα του σπιτιού σας!

Σύμφωνα με την Κοινοτική Οδηγία 2002/96/ΕΚ σχετικά με τις παλαιές ηλεκτρικές και ηλεκτρονικές συσκευές και την μεταφορά της σε εθνικό δίκαιο, τα άχρηστα ηλεκτρικά εργαλεία δεν είναι υποχρεωτικό πλέον να συλλέγονται ξεχωριστά πριν να ανακυκλωθούν με τρόπο φιλικό προς το περιβάλλον.

Ευθύνη για ελαττώματα

Γι' αυτό το μηχάνημα της Würth παρέχουμε ευθύνη για ελαττώματα σύμφωνα με τις αντίστοιχες νομικές διατάξεις/τις ειδικές διατάξεις της εκάστοτε χώρας. Η ευθύνη αρχίζει την ημέρα της αγοράς (απόδειξη με το τιμολόγιο ή με το δελτίο αποστολής). Ενδεχόμενες ζημιές αποκαθίστανται με την προμήθεια κατάλληλων ανταλλακτικών ή με επισκευή.

Ζημιές που προκύπτουν από φυσιολογική φθορά, υπερφόρτιση ή αντικανονική μεταχείριση δεν καλύπτονται από την εγγύηση.

Τυχόν παράπονα γίνονται δεκτά μόνο όταν προσκομίσετε/αποστείλετε το μηχάνημα σε ένα υποκατάστημα της Würth ή σε ένα εξουσιοδοτημένο συνεργείο Service για ηλεκτρικά εργαλεία και εργαλεία πεπεσμένου άερα της Würth ή όταν το παραδώσετε σε έναν εξωτερικό συνεργάτη της Würth, χωρίς, όμως, προηγουμένως να το έχετε ανοίξει.

Πληροφορίες για θόρυβο και δονησεις

Εξακρίβωση των τιμών μέτρησης σύμφωνα με EN 60 745.

Η σύμφωνα με την καμπύλη A εκτιμηθείσα στάθμη θορύβου της συσκευής ανέρχεται σε: Στάθμη ακουστικής πίεσης 91 dB (A); Στάθμη ηχητικής ισχύος 102 dB (A). Ανορθότητα μέτρησης K=3 dB.

Φοράτε ωτασπίδες!

Οι συνολικές τιμές κραδασμών (άθροισμα ανυσμάτων τριών διεθύνσεων) εξακριβώθηκαν σύμφωνα με το πρότυπο EN 60 745.

Πριόνισμα σε ξύλο: συνολικές τιμές κραδασμών $a_h=24 \text{ m/s}^2$, ανασφάλεια $K= 5,2 \text{ m/s}^2$

Η στάθμη κραδασμών που αναφέρεται σ' αυτές τις οδηγίες έχει μετρηθεί σύμφωνα με μια διαδικασία μέτρησης που είναι τυποποιημένη στο πλαίσιο του προτύπου EN 60 745 και μπορεί να χρησιμοποιηθεί στη σύγκριση των διάφορων ηλεκτρικών εργαλείων. Είναι επίσης κατάλληλη και για τον προσωρινό υπολογισμό της επιβάρυνσης από τους κραδασμούς.

Η αναφερόμενη στάθμη κραδασμών ισχύει για τις βασικές χρήσεις του ηλεκτρικού εργαλείου. Όταν, όμως, το ηλεκτρικό εργαλείο χρησιμοποιηθεί με εργαλεία και παρελκόμενα που δεν ποροβλέπονται γι' αυτό ή χωρίς να έχει συντηρηθεί επαρκώς η στάθμη κραδασμών μπορεί να αποκλίνει. Αυτό μπορεί να αυξήσει σημαντικά την επιβάρυνση από τους κραδασμούς κατά τη διάρκεια του συνόλου του χρονικού διαστήματος της εργασίας.

Για την ακριβή εκτίμηση της επιβάρυνσης από τους κραδασμούς, κατά τη διάρκεια ενός ορισμένου χρονικού διαστήματος εργασίας, θα πρέπει να ληφθούν επίσης υπόψη και οι χρόνοι κατά τη διάρκεια των οποίων το μηχάνημα βρίσκεται εκτός λειτουργίας ή λειτουργεί χωρίς όμως να στην πραγματικότητα να χρησιμοποιείται. Αυτό μπορεί να μειώσει σημαντικά την επιβάρυνση από τους κραδασμούς κατά τη διάρκεια του συνόλου του χρονικού διαστήματος της εργασίας.

Να καθορίζετε συμπληρωματικά μέτρα ασφαλείας για την προστασία του χειριστή/της χειρίστριας από την επίδραση των κραδασμών, για παράδειγμα: συντήρηση των ηλεκτρικών εργαλείων και παρελκομένων, ζέσταμα των χεριών, οργάνωση των διαδικασιών εργασίας.

CE Δήλωση συμβατικότητας

Δηλώνουμε υπευθύνως ότι το προϊόν αυτό είναι κατασκευασμένο σύμφωνα με τους εξής κανονισμούς ή κατασκευαστικές συστάσεις: EN 60 745, EN 55 014-1, EN 55 014-2, EN 61 000-3-2, EN 61 000-3-3 σύμφωνα με τις διατάξεις των Οδηγιών 2006/42/EOK, 2004/108/EOK.

Τεχνικά έγγραφα από:

Adolf Würth GmbH & Co. KG, Abt PFW
74650 Künzelsau



N. Heckmann
Chairman of
Adolf Würth
GmbH & Co. KG
Künzelsau: 30.08.2010



A. Kräutle
General Manager

TR**Panter testereler için güvenlik talimatı****UYARI** Kullanım kılavuzu ve güvenlik talimatı hükümlerinin hepsini

okuyun. Kullanım kılavuzu ve güvenlik talimatı hükümlerine uymadığınız takdirde elektrik çarpmasına, yangına ve/veya ağır yaralanmalara neden olabilirsiniz.

Kullanım kılavuzunu ve güvenlik talimatını ilerde kullanmak üzere saklayın.

- Alet ucunun görünmeyen elektrik kablolarına veya kendi bağlantı kablosuna temas etme olasılığı olan işleri yaparken aleti sadece izolasyonlu tutamaklarından tutun.** Akım ileten elektrik kablolarıyla temas aletin metal parçalarının da elektrik akımına maruz kalmasına ve elektrik çarpmalarına neden olabilir.
- Çalışırken aleti daima iki elinizle sıkıca tutun ve çalışma pozisyonunuzun güvenli olmasına özen gösterin.
- Bağlantı kablosunu daima aletin etki alanı dışında tutun. Kablo daima aletin arkasında olmalı ve toplanmamalıdır.
- Açık havada kullanılan aletleri, daima hatalı akım koruma şalteri (FI-) ve maksimum 30 mA'lik işletim akımı üzerinden bağlayın. Sadece açık havada kullanılmaya müsadeleli ve püskürtme suyuna karşı korunmalı uzatma kablosu kullanın.
- İşiniz bittikten sonra aleti kapatın ve testere bıçağını tam olarak durduktan sonra iş parçasından çıkarın (geri tepme tehlikesi).
- Sadece keskin ve kusursuz testere bıçakları kullanın. Çizilmiş, eğilmiş veya körelmiş testere bıçaklarını hemen değiştirin.
- Çalışırken kılavuz çerçeve 2 daima iş parçası üstüne dayanmış olmalıdır. Aleti, sadece kapalı iken prize takın.

- Bu alet ancak ilgili koruyucu tertibatlarla kullanılabilir.
- Motor, sap ve şanzımana ilave etiket vidalamayın veya perçinlemeyin.
- Çalışmaya ara verdiğinizde, aleti kullanmadığınızda veya aletin kendinde bir çalışma yaparken (örneğin uçları değiştirirken, bakım ve temizlik yaparken) şebeke fişini prizden çekin.
- Sadece orijinal Würth aksesuar kullanın.**



Aletle tehlikesiz bir biçimde çalışmak ancak, kullanım kılavuzunu ve güvenlik talimatlarını iyice okuyup, içindekilere tam olarak uymakla mümkündür.

Ayrıca, aletle birlikte teslim edilen güvenlik talimatı broşürüne de uyulmalıdır.

Çalışma sırasında şebeke bağlantı kablosu hasar görecektir veya ayrılacaktır, dokunmayın ve hemen şebeke fişini prizden çekin. Aleti hiçbir zaman hasarlı bağlantı kablosu ile kullanmayın.

Alet nemli olmamalı ve nemli ortamlarda kullanılmamalıdır.



Koruyucu gözlük ve koruyucu toz maskesi takın. Koruyucu iş eldivenleri ve sağlam iş ayakkabıları kullanın.



Diğer güvenlik talimatları için ekteki sayılı kılavuza bakınız

Aletin elemanları

- 1 Testere bıçağı
- 2 Kılavuz parça
- 3 Kademesiz devir sayısı ayarlı açma/kapama şalteri
- 4 Testere bıçağı yuvası sıkma halkası

Kullanım kılavuzunda tanımlanan ve şekilleri gösterilen aksesuarın mutlaka teslimat kapsamında bulunması gerekmez.

Usulüne uygun kullanım

Bu panter testere tahta, plastik ve metalleri keser; düz, kavisli ve içten kesme işleri yapar. Boruları keser ve yüzeyle aynı hızda kesme yapar.

Usulüne uygun olmayan kullanımdan doğabilecek hasarlardan kullanıcı sorumludur.

Teknik veriler

Panter testere	SBS 1100-E
Ürün kodu	5706 540 X
Giriş gücü	1 100 W
Çıkış gücü	550 W
Boştaki strok sayısı	0 – 3000 min ⁻¹
Strok	19 mm
Ağırlığı	3,2 kg
Emniyet sınıfı	□/II

Çalıştırmadan önce

Sebeke gerilimine dikkat edin: Akım besleme kaynağının gerilimi, aletin tip etiketindeki verilere uymalıdır.

Testere bıçağının takılması (Şekil A B ye bakınız)

- Aletin kendinde bir çalışma yapmadan önce **sebeke fişini prizden çekin.**
- Testere bıçağı yuvasını açmak için sıkma halkasını **4** çevirin.
- Testere bıçağını **1** sonuna kadar yuva içine itin. Testere bıçağını sıkma için sıkma halkasını **4** ters yönde çevirin. Testere bıçağının yerine tam olarak oturup oturmadığını kontrol edin (Koruyucu iş eldivenleri kullanın!).
- Gerektiğinde testere bıçağını **1** 180° çevirerek de takabilirsiniz.
- Sadece uzunluğu yeterli testere bıçakları kullanın. Testere bıçağı en kısa strokda (**H**) bile iş parçasının üstünden aşmalıdır. İş parçasına ya da kılavuz kola çarptıkları takdirde testere bıçakları kırılabilir.

Çalıştırma

Açma/kapama

Aleti **çalıştırmak** için açma/kapama şalterine **3** basın ve şalteri basılı tutun.

Alet, açma/kapama şalterine **3** yapılan basınca göre, sıfır ile maksimum arasında değişen devir sayısı ile çalışır. Açma/kapama şalterini hafifçe basarak düşük devir sayısı elde edebilirsiniz; böylelikle de yumuşak ve kontrol edilebilir bir başlangıç hareketi mümkün olur. Basınç arttıkça devir sayısı da çoğalır.

Aleti **kapatmak** için açma/kapama şalterini **3** bırakın. Lamba yavaş yavaş söner.

50

Çalışırken dikkat edilecek hususlar

Eğer bir duvarda içten kesim yapmak istiyorsanız, kesme alanında elektrik kablosu veya benzeri bir hat bulunup bulunmadığını kontrol edin (örneğin bir kablo tarama aleti ile). Çalışırken aletin sadece plastik kısımlarından tutun. Bu sayede, yanlışlıkla elektrik kablosu kesecek olursanız, elektrik çarpmasından korunursunuz.

Titreşimleri önlemek için, kesme işlemi sırasında kılavuz kolu malzeme üzerine düz ve tam olarak dayayın.

Metalde kesme

Metalleri keserken kesme işlemine düşük strok sayısı ile başlayın ve daha sonra strok sayısını şalter üzerine uyguladığınız basma kuvvetini artırarak yükseltin. İçten kesim yapacaksanız önce testere bıçağından biraz büyük bir ön kılavuz delik açın ve bu delikten kesmeye başlayın.

Metalleri keserken kesme hattına soğutucu ve yağlayıcı madde sürün (yağ, gazyağı gibi).

İçten kesimler (Şekil C ye bakınız)

Malzeme içine dalarak kesme sadece yumuşak malzemelerde mümkündür. Aleti çalıştırın ve kılavuz kol üzerine yatırın, bir elinizle gövdeyi sıkıca kavrayın, diğer elinizle tutamağı yukarı doğru bastırın ve testere bıçağını malzeme içine daldırın.

Tozdan korunma

- Kurşun içeren boyalar, bazı ahşap türleri, mineraller ve metaller gibi maddeler işlenirken ortaya çıkan toz sağlığa zararlı olabilir. Bu tozlara temas etmek veya bu tozları solumak allerjik reaksiyonlara ve/veya kullanıcının veya onun yakınındaki kişilerin nefes alma yollarındaki hastalıklara neden olabilir. Kayın veya meşe gibi bazı ağaç tozları kanserojen etkiye sahiptir, özellikle de ahşap işleme sanayiinde kullanılan katkı maddeleri (kromat, ahşap koruyucu maddeler) ile birlikte. Asbest içeren malzemeler sadece uzmanlar tarafından işlenmelidir.
 - Çalışma yerinizi iyi bir biçimde havalandırın.
 - P2 filtre sınıfı filtre takılı soluk alma maskesi kullanmanızı tavsiye ederiz.
- İşlenen malzemelere ait ülkenizdeki geçerli yönetmelik hükümlerine uyun.

Bakım ve onarım

- ❑ **Aletin kendinde bir çalışma yapmadan önce şebeke fişini prizden çekin.**

- ❑ İyi ve güvenli çalışabilmek için aleti ve havalandırma aralıklarını daima temiz tutun.

Aletiniz dikkatli üretim ve test yöntemlerine rağmen arıza yapacak olursa, onarımı bir Würth master-Service'ne yaptırın.

Bütün sorularınız, başvurularınız ve yedek parça siparişlerinizde lütfen aletinizin tip etiketindeki ürün kodunu belirtin.

Bu alete ait güncel yedek parça listesi İnternette "<http://www.wuerth.com/partsmanager>" adresinden çağrılabilir veya en yakındaki Würth şubesinde elde edilebilir.

Tasfiye (atma)

Elektrikli el aletleri, aksesuar ve ambalaj malzemesi çevreye zarar vermeyecek biçimde yeniden kazanım işlemine tabi tutulmalıdır.



Sadece AB üyesi ülkeler için:

Elektrikli el aletlerini evsel çöplerin içine atmayın!
Kullanım ömrünü tamamlamış elektrikli ve elektronik aletlere ait Avrupa yönergeleri 2002/96/AT ve

bunların ulusal yasalara uygulanması uyarınca artık kullanılması mümkün olmayan elektrikli el aletleri ayrı ayrı toplanmak ve çevreye zarar vermeyecek yöntemlerle tekrar kazanılmak zorundadır.

Teminat

Bu Würth aleti için satın alma tarihinden itibaren yasal ve ülkelere özgü hükümler uyarınca teminat veriyoruz (kanıt fatura veya irsaliye ile). Ortaya çıkan hasarlar yedek parça verilmesi veya onarımla giderilir.

Doğal yıpranma, zorlanma veya usulüne aykırı kullanımdan doğan hasarlar garanti kapsamında değildir.

Alete ilişkin şikayetler ancak alet sökülmeden bir Würth şubesine, Würth dış hizmet sorumlusuna veya yetkili bir Würth müşteri servisine teslim edildiği takdirde kabul edilir.

Gürültü ve titreşim önleme hakkında bilgi

Ölçüm değerleri EN 60 745 göre belirlenmektedir.

Aletin, frekansa bağımlılıklararasises basıncı seviyesi değerlendirme eğrisi A'ya göre tipik gürültü seviyesi:

Ses basıncı seviyesi 91 dB (A); Çalışma sırasındaki gürültü seviyesi 102 dB (A). Ölçüm güvenliği K=3 dB.

Koruyucu kulaklık kullanın!

Toplam titreşim değeri (üç yönün vektör toplamı) EN 60 745'e göre tespit edilmiştir.

Ahşapta kesme: toplam titreşim değeri

$a_{h1}=24 \text{ m/s}^2$, tolerans $K=5,2 \text{ m/s}^2$

Bu talimatta belirtilen titreşim seviyesi EN 60 745'e göre normlandırılmış bir ölçme yöntemi ile belirlenmiş olup, elektrikli el aletlerinin birbiri ile kıyaslanmasında kullanılabilir. Bu değer aynı zamanda titreşim yükünün geçici olarak tahmin edilmesine de uygundur.

Belirtilen titreşim seviyesi elektrikli el aletinin temel kullanım alanlarını temsil etmektedir. Ancak elektrikli el aleti farklı uçlar ve yetersiz bakımla başka alanlarda kullanılacak olursa titreşim seviyesi belirtilen değerden sapma gösterebilir. Bu da toplam çalışma alanındaki titreşim yükünü önemli ölçüde artırabilir.

Titreşim yükünü tam olarak belirleyebilmek için aletin kapalı ancak döner durumda ve bir iş için kullanılmadığı süreleri de dikkate almanız gerekir. Bu toplam çalışma alanındaki titreşim yükünü önemli ölçüde azaltabilir.

Titreşim etkilerine uğramadan önce ek güvenlik önlemlerini alın. Örneğin; Elektrikli el aletinin ve uçların bakımı, ellerin sıcak tutulması, iş aşamalarının organize edilmesi.



Standardizasyon beyanı

Yegâne sorumlu olarak, bu ürünün aşağıdaki standartlara veya standart belgelerine uygun olduğunu beyan ederiz: 2006/42/AET, 2004/108/AET yönetmeliği hükümleri uyarınca EN (Avrupa standartları) EN 60 745, EN 55 014-1, EN 55 014-2, EN 61 000-3-2, EN 61 000-3-3

Teknik belgelerin bulunduğunu beyan ederiz:
Adolf Würth GmbH & Co. KG, Abt PFW
74650 Künzelsau

N. Heckmann
Chairman of
Adolf Würth
GmbH & Co. KG
Künzelsau: 30.08.2010

A. Krütle
General Manager

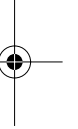
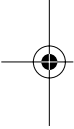

PL**Wskazówki dotyczące bezpieczeństwa pracy z piłami szablстыми**

⚠ OSTRZEŻENIE Należy przeczytać wszystkie wskazówki i przepisy. Zaniedbania w przestrzeganiu wskazówek bezpieczeństwa, instrukcji i zaleceń mogą spowodować porażenie prądem, pożar i/lub ciężkie obrażenia ciała. Należy starannie przechowywać wszystkie instrukcje i wskazówki bezpieczeństwa dla dalszego zastosowania.

- ❑ W czasie pracy, podczas której elektronarzędzie mogłoby natrafić na ukryte przewody elektryczne lub na własny kabel zasilający, należy je chwycić jedynie za izolowane powierzchnie rękojeści. Pod wpływem kontaktu z przewodem znajdującym się pod napięciem, metalowe części elektronarzędzia znajdują się również pod napięciem, co doprowadzi do porażenia prądem.
- ❑ Podczas pracy z narzędziem trzymać je mocno oburącz oraz dbać o stabilną pozycję przy pracy.
- ❑ Kabel utrzymywać poza zasięgiem zakresu działania urządzenia. Trzymać kabel zawsze z tyłu urządzenia.
- ❑ Urządzenia używane na zewnątrz podłączyć przy pomocy wyłącznika ochronnego prądowego (FI-) z maksymalnie 30 mA prądu wyzwalającego. Używać wyłącznie przedłużacza z ochroną przed wilgocią, przystosowanego do prac na zewnątrz.
- ❑ Po zakończeniu pracy wyłączyć urządzenie i wyciągnąć brzeszczot z nacięcia dopiero po jego całkowitym zatrzymaniu się (niebezpieczeństwo odrzutu).
- ❑ Stosować tylko ostre, nieuszkodzone brzeszczoty. Wymienić natychmiast brzeszczoty pęknięte, wygięte lub stępione.
- ❑ Podczas pracy prowadnicą 2 musi przylegać do części obrabianej. Przed włożeniem wtyczki do gniazdka wyłączyć narzędzie.
- ❑ Użytkować elektronarzędzie tylko z atestowanymi urządzeniami zabezpieczającymi.

- ❑ Nie przykręcać i nie przynitowywać dodatkowych tabliczek na silniku, uchwycie lub przekładni.
- ❑ Podczas przerw w pracy, podczas nie używania , a przede wszystkim podczas prac przy elektronarzędziu (np. zmiana narzędzi roboczych, konserwacja, czyszczenie, ustawienia) zawsze wyciągnąć wtyczkę z gniazda.
- ❑ Stosować wyłącznie oryginalny osprzęt dodatkowy firmy Würth.



Bezpieczna i wydajna praca przy użyciu tego urządzenia możliwa jest tylko po uważnym zapoznaniu się z niniejszą instrukcją obsługi oraz ścisłym przestrzeganiem wskazówek bezpieczeństwa. Dodatkowo należy przestrzegać ogólnych przepisów bezpieczeństwa znajdujących się w załączonej broszurze.



Jeśli w czasie pracy dojdzie do uszkodzenia lub przecięcia kabla zasilającego – nie dotykać go. Natychmiast wyciągnąć wtyczkę z gniazdka. Nigdy nie pracować urządzeniem z uszkodzonym kablem zasilającym.



Urządzenie nie może być wilgotne i nie może być również używane w wilgotnym środowisku.



Należy używać maski przeciwpyłowej oraz okularów ochronnych. Używać rękawic ochronnych oraz butów roboczych.



Dalsze wskazówki bezpieczeństwa patrz załącznik

Elementy urządzenia

- 1 Brzeszczot
- 2 Prowadnica
- 3 Włacznik/wyłacznik z funkcją przyspieszania prędkości pracy
- 4 Pierścień zaciskowy do uchwytu mocującego do brzeszczotów

Opisany lub przedstawiony osprzęt nie należy w całości do wyposażenia standardowego elektronarzędzia.

Użytkowanie zgodnie z przeznaczeniem

Piła szablsta tnie drewno, tworzywa sztuczne i metal. Piłą można wykonywać cięcia prosto- i krzywoliniowe oraz wycinać wykroje wewnętrzne. Piła tnie także rury i oddcina ściśle przy powierzchni.

Za szkody wynikające z użytkowania niezgodnie z przeznaczeniem odpowiada użytkownik.

Dane techniczne urządzenia

Piła szablasta	SBS 1100-E
Numer artykułu	5706 540 X
Moc nominalna	1 100 W
Moc wyjściowa	550 W
Częstotliwość skoku na biegu jałowym	0 – 3 000 min ⁻¹
Skok	19 mm
Ciężar	3,2 kg
Klasa ochrony	□/II

Przed pierwszym uruchomieniem

Należy przestrzegać odpowiedniego napięcia:
Napięcie źródła prądu musi być zgodne z danymi na tabliczce znamionowej urządzenia.

Wkładanie brzeszczota (patrz rys. **A** **B**)

- **Przed wszystkimi pracami przy elektronarzędziu wyjąć wtyczkę z gniazdka.**
- Aby otworzyć uchwyt mocujący do brzeszczotów, należy przekręcić pierścień zaciskowy **4**.
- Mocno wcisnąć brzeszczot **1**, aż do wyraźnego oporu. Aby unieruchomić brzeszczot należy przekręcić pierścień zaciskowy **4** w przeciwnym kierunku. Skontrolować, czy brzeszczot został właściwie zamocowany (używać rękawic ochronnych!).
- W razie konieczności możliwe jest zamocowanie brzeszczotu **1** w pozycji obróconej o 180°.
- Używać tylko brzeszczotów o wystarczającej długości. Nawet przy najmniejszej prędkości skokowej (**H**) brzeszczot musi sięgać poza część obrabianą. Brzeszczoty mogą się złamać po uderzeniu w część obrabianą lub w prowadnicę.

Uruchamianie

Włączanie/wyłączanie

W celu **uruchomienia** urządzenia wcisnąć przycisk włącznika/wyłącznika **3** i trzymać w takim położeniu.

Prędkość obrotowa urządzenia zależy od stopnia wciśnięcia przycisku włącznika/wyłącznika **3** i może być regulowana w zakresie od 0 do maksimum. Lekki nacisk na przycisk włącznika/wyłącznika powoduje niewielką prędkość obrotową i umożliwia kontrolowany

rozbieg urządzenia. Wraz ze wzrostem nacisku na przycisk włącznika/wyłącznika zwiększa się również prędkość obrotowa.

W celu **wyłączenia** urządzenia zwolnić przycisk włącznika/wyłącznika **3**. Lampa gaśnie wolno.

Wskazówki dotyczące pracy

Chcąc wyciąć otwór w ścianie, sprawdź najpierw, czy przy planowanej powierzchni cięcia nie przebiegają przewody elektryczne lub inne przewody zaopatrujące (np. przy pomocy przyrządu do odszukiwania przewodów). Podczas piłowania trzymać urządzenie tylko za części z tworzywa sztucznego. W ten sposób można zapobiec porażeniu prądem, w razie gdyby piła nadcięła przewód elektryczny.

Aby zapobiec wibracjom, podczas piłowania przyciskać prowadnicę płasko do ciętego materiału.

Cięcie metalu

Nadciąć metal przy niskiej prędkości skokowej a następnie powoli zwiększać prędkość skokową naciskając przycisk włączania. W przypadku wycięć wewnętrznych wywiercić otwór nieco większy od brzeszczota i w tym miejscu rozpocząć cięcie.

Podczas cięcia metalu wzdłuż linii cięcia nanieść środek smarowy i chłodzący (olej, naftę).

Sporządzanie wycięć wewnętrznych (patrz rys. **C**)

Cięcia wgłębne możliwe są tylko w przypadku miękkich materiałów. Włączyć elektronarzędzie i oprzeć je na prowadnicy, mocno przytrzymując je jedną ręką z przodu za obudowę; za pomocą drugiej ręki wyrzeź nacisk na uchwyt ku górze i zagłębić brzeszczot w materiał.

Ochrona przeciwpyłowa

- Pyły niektórych materiałów, na przykład powłok malarskich z zawartością ołowiu, niektórych gatunków drewna, minerałów lub niektórych rodzajów metalu, mogą stanowić zagrożenie dla zdrowia. Bezpośredni kontakt fizyczny z pyłami lub przedostanie się ich do płuc może wywołać reakcje alergiczne i/lub choroby układu oddechowego operatora lub osób znajdujących się w pobliżu.

Niektóre rodzaje pyłów, np. dębiny lub buczyny uważane są za rakotwórcze, szczególnie w połączeniu z substancjami do obróbki drewna (chromiany, impregnaty do drewna). Materiały, zawierające azbest mogą być obrabiane jedynie przez odpowiednio przeszkolony personel.

- Należy zawsze dbać o dobrą wentylację stanowiska pracy.
- Zaleca się noszenie maski przeciwpyłowej z pochłaniaczem klasy P2.

Należy stosować się do aktualnie obowiązujących w danym kraju przepisów, regulujących zasady obchodzenia się z materiałami przeznaczonymi do obróbki.

Konserwacja i czyszczenie

- Przed przystąpieniem do jakichkolwiek czynności przy urządzeniu wyciągnąć wtyczkę z gniazdka.**
- W celu bezpiecznej i efektywnej pracy urządzenie i szczeliny wentylacyjne utrzymywać zawsze w czystym stanie.

Jeśli urządzenie, mimo dokładnej i wszechstronnej kontroli produkcyjnej, ulegnie kiedykolwiek awarii, naprawę powinien przeprowadzić master-Service firmy Würth.

Przy wszystkich zgłoszeniach i zamówieniach części zamiennych koniecznie podać 8-cyfrowy numer katalogowy urządzenia znajdujący się na tabliczce znamionowej.

Aktualną listę części zamiennych tego urządzenia można wywoływać w internecie pod adresem „<http://www-wuerth.com/partsmanager>” i zamówić w najbliższej filii firmy Würth.

Ochrona środowiska

Elektronarzędzia, osprzęt i opakowanie należy doprowadzić do ponownego użytkowania zgodnego z zasadami ochrony środowiska.



Tylko dla państw należących do UE:

Nie należy wyrzucać elektronarzędzi do odpadów domowych!

Zgodnie z europejską wytyczną 2002/96/EG o starych, zużytych narzędziach elektrycznych i elektronicznych i jej stosowania w prawie krajowym, wyeliminowane niezdatne do użycia elektronarzędzia należy zbierać osobno i doprowadzić do ponownego użytkowania zgodnego z zasadami ochrony środowiska.

Rękojmia

Na urządzenie firmy Würth zapewniamy Państwu rękojmię zgodnie z przepisami prawnymi/specyficznymi dla danego kraju od daty zakupu (faktura lub pokwitowanie dostawy jako dowód kupna). Powstałe uszkodzenia będą usunięte poprzez dostawę urządzenia zamiennego lub naprawę. Uszkodzenia, które wynikają z naturalnego zużycia, przeciążenia lub niewłaściwej obsługi, nie są objęte rękojmią.

Uszkodzenia mogą być uznane tylko w tym przypadku, kiedy urządzenie zostanie dostarczone w stanie nierozzebranym do filii firmy Würth, przedstawiciela handlowego firmy Würth lub autoryzowanego serwisu elektronarzędzi firmy Würth.

Informacja na temat hałasu i wibracji

Wartości pomiarowe wyznaczone zgodnie z EN 60 745.

Zmierzony poziom hałasu urządzenia jest typowy:

poziom ciśnienia akustycznego wynosi 91 dB (A);
poziom mocy akustycznej wynosi 102 dB (A).
Pewność pomiaru $K=3$ dB.

Stosować środki ochrony słuchu!

Wartości łączne drgań (suma wektorowa zóstrzech kierunków) oznaczone zgodnie z EN 60 745.

Cięcie drewna: wartości łączne drgań $a_h=24$ m/s²,
niepewność pomiaru $K=5,2$ m/s²

Podany w niniejszej instrukcji poziom drgań pomierzony został zgodnie z określoną przez normę EN 60745 procedurą pomiarową i może zostać użyty do porównywania elektronarzędzi. Można go też użyć do wstępnej oceny ekspozycji na drgania.

Podany poziom drgań jest reprezentatywny dla podstawowych zastosowań elektronarzędzia. Jeżeli elektronarzędzie użyte zostanie do innych zastosowań lub z innymi narzędziami roboczymi, a także, jeśli nie będzie wystarczająco konserwowane, poziom drgań może odbiegać od podanego. Podane powyżej przyczyny mogą spowodować podwyższenie ekspozycji na drgania podczas całego czasu pracy.

Aby dokładnie ocenić ekspozycję na drgania, trzeba wziąć pod uwagę także okresy, gdy urządzenie jest wyłączone, lub gdy jest wprawdzie włączone, ale nie jest używane do pracy. W ten sposób łączna (obliczana na pełny wymiar czasu pracy) ekspozycja na drgania może okazać się znacznie niższa.

Należy wprowadzić dodatkowe środki bezpieczeństwa, mające na celu ochronę operatora przed skutkami ekspozycji na drgania, np.: konserwację elektronarzędzia i narzędzi roboczych, zabezpieczenie odpowiedniej temperatury rąk, ustalenie kolejności operacji.

Oświadczenie o zgodności

Oświadczamy niniejszym z pełną odpowiedzialnością, że produkt ten zgodny jest z następującymi normami lub dokumentami normatywnymi: EN 60 745, EN 55 014-1, EN 55 014-2, EN 61 000-3-2, EN 61 000-3-3 zgodnie z postanowieniami wytycznych 2006/42/EWG, 2004/108/EWG.

Dokumentacja techniczna:
Adolf Würth GmbH & Co. KG, Abt PFW
74650 Künzelsau



N. Heckmann
Chairman of
Adolf Würth
GmbH & Co. KG
Künzelsau: 30.08.2010



A. Kräutle
General Manager

HU**Az Ön biztonsága érdekében****FIGYELMEZTETÉS**

Olvassa el valamennyi biztonsági előírást és utasítást. A biztonsági

előírások és utasítások betartásának elmulasztása áramütéshez, tűzhöz és/vagy súlyos sérülésekhez vezethet. **Őrizze meg későbbi használatra valamennyi biztonsági előírást és utasítást.**

- ❑ **Az elektromos kéziszerszámot csak a szigetelt fogantyúfelületeknél fogja meg, ha olyan munkákat végez, amelyek során a betétszám kívülről nem látható, feszültség alatt álló vezetékeket, vagy a saját hálózati vezetékét is átvághatja.** Ha a berendezés egy feszültség alatt álló vezetékhez ér, az elektromos kéziszerszám fémrészei szintén feszültség alá kerülnek és áramütéshez vezetnek.
- ❑ A munka során mindig mindkét kezével tartsa az elektromos kéziszerszámot és gondoskodjon arról, hogy szilárd, biztos alapon álljon.
- ❑ Állandóan tartsa távol a csatlakozóvezetékét a készülék működési területétől. A kábelt mindig a készüléktől eltávolodó irányban vezesse el a berendezéstől.
- ❑ A szabadban alkalmazásra kerülő készülékeket csak egy legfeljebb 30 mA leoldási áramú hibaáram védőkapcsolón (FI-) keresztül szabad a hálózatra csatlakoztatni. Csak a szabadban való használatra engedélyezett, fröccsenővíz ellen védett kivitelő hosszabbítót használjon.
- ❑ A munka befejezése után kapcsolja ki a kéziszerszámot, és csak azután húzza ki a főrészlapot a vágásból és tegye le a kéziszerszámot, miután az teljesen leállt (visszarugási veszély).
- ❑ Csak éles, kifogástalan főrészlapokat használjon. A megrepedt, meggömbült vagy már életlen főrészlapokat azonnal cserélje ki.
- ❑ A munka közben a **2** vezetőkeretnek állandóan fel kell feküdnie a megmunkálásra kerülő munkadarabra. A készülék csatlakozó dugóját csak kikapcsolt készülék mellett dugja be a dugaszolóaljzatba.

- ❑ A készüléket csak a hozzátartozó védőberendezésekkel szabad üzemeltetni.
- ❑ A motorra, a fogantyúra, vagy a hajtómőre tilos további táblákat felcsavarozni vagy felszegecselni.
- ❑ A munka szüneteiben, ha a készüléket nem használja, valamint a készüléken végzendő bármely munka (például szerszámcseré, karbantartás, tisztítás, beállítások) megkezdése előtt húzza ki a hálózati csatlakozó dugót a dugaszoló aljzatból.
- ❑ **Csak eredeti Würth gyártmányú tartozékokat használjon**



Ezzel a készülékkel csak akkor lehet veszélytelenül dolgozni, ha a kezelő a munka megkezdése előtt a használati utasítást és a biztonsági előírásokat végig elolvassa és az azokban található utasításokat szigorúan betartja. Ezen felül be kell tartani a mellékelt füzetben található biztonsági előírásokat is.



Ha a munka során a hálózati csatlakozó kábel megsérül, vagy megszakad, akkor ne érintse meg a kábelt, hanem azonnal húzza ki a csatlakozó dugót a dugaszoló aljzatból. Sérült kábellel dolgozni tilos.



A készüléknek nem szabad nedvesnek lennie és azt nem szabad nedves környezetben használni.



Viseljen porvédő álarcot és védőszemüveget.
Viseljen védőkesztyűt és szoros, erős kivitelő lábbelit.



További biztonsági előírásokat lásd a Mellékletben

A készülék részei

- 1 Főrészlap
- 2 Vezetőkeret
- 3 Be/ki-kapcsoló gázadási funkcióval
- 4 Főrészlap befogó egység befogógyiri

Az ábrákon látható, vagy a szövegben leírásra kerülő tartozékok részben nem képezik a szállítás terjedelmét.

Rendeltetésszerű használat

A kardfőrész fa, műanyag és fémek vágására szolgál. A kardfőrészsel egyenes és görbe vonalakat, valamint belső kivágásokat lehet kialakítani. A kardfőrész csövek vágására és egy síkkal egy síkban való lefőrészelésre is használható.

A rendeltetésnek nem megfelelő használatból eredő károkért a felhasználó felel.

A készülék műszaki adatai

Elektromos kardfűrész	SBS 1100-E
Megrendelési szám	5706 540 X
Névleges felvett teljesítmény	1 100 W
Leadott teljesítmény	550 W
Üresjáratú löketség	0 – 3000 min ⁻¹
Lökét	19 mm
Súly	3,2 kg
Védelmi osztály	□/II

Üzembe vétel előtt

Ügyeljen a hálózati feszültségre: Az áramforrás feszültségének meg kell egyeznie a készüléken elhelyezett gyári táblán megadott feszültséggel.

A fűrészlap behelyezése (lásd a **A** **B** ábrát)

- A berendezésen végzendő bármely munka megkezdése előtt húzza ki a csatlakozó dugót a dugaszoló aljzatból.**
- Forgassa el a **4** befogógyírt, hogy kinyissa a fűrészlap befogó egységet.
- Tolja be ütközésig az **1** fűrészlapot. A fűrészlap befogásához forgassa el a **4** befogógyírt az ellenkező irányba. Ellenőrizze, szorosan rögzítve van-e a fűrészlap (viseljen védő kesztyűt!).
- Az **1** fűrészlapot szükség esetén 180°-kal elfordított helyzetben is fel lehet szerelni.
- Csak elegendő hosszúságú fűrészlapokat használjon. A fűrészlapnak a legrövidebb löket (**H**) esetén is ki kell állnia a megmunkálásra kerülő munkadarabból. A fűrészlapok eltörhetnek, ha hozzáütköznek a munkadarabhoz, vagy a vezetőkerethez.

Üzembehelyezés

Be- és kikapcsolás

A készülék **üzembe helyezéséhez** nyomja be és tartsa benyomva a **3** be-/kikapcsolót.

A készülék **3** be-/kikapcsolójára gyakorolt nyomás erősségétől függően a fordulatszám nulla és a maximum között változtatható. Az be-/kikapcsolóra gyakorolt enyhe nyomás alacsony fordulatszámhoz vezet és így lehetővé teszi a készülék lassú, lökésmentes beindítását. A nyomás növelésekor a fordulatszám is megnövekszik.

A berendezés **kikapcsolááshoz** engedje el a **3** be-/kikapcsolót. A lámpa lassan kialszik.

58

Munkavégzési tanácsok

Ha egy falban akar kivágást létrehozni, ellenőrizze előtte, nincsenek-e elektromos, vagy más vezetékek a fűrészelési tartományban (erre például egy fémkeresőt lehet használni). A fűrészelés közben csak a műanyag alkatrészeknél tartsa fogva a készüléket. Így elkerülheti az áramütést, ha véletlenül belevág egy elektromos vezetékbe.

A rezgések elkerülésére fűrészelés közben nyomja rá szorosan a vezetőkeretet az anyagra.

Fűrészelés fémekben

A fémbe való bevágáshoz alacsony löketszámmal indítsa el a készüléket, majd a kapcsolóra gyakorolt nyomással növelje meg lassan a löketségét. Belső kivágások előtt fúrjon előre egy furatot, amely kicsit nagyobb, mint a fűrészlap, és ebből a furatból kiindulva kezdje a munkát.

Fémek fűrészelésénél vigyen fel a vágási vonal mentén hűtő- és kenőanyagot (olajat, petróleumot).

Belső kivágások kialakítása (lásd az **C** ábrát)

Besüllyesztéses vágásokra csak puha anyagoknál van lehetőség. Kapcsolja be a készüléket, tegye fel a vezetőkeretre, az egyik kezével tartsa szorosan fogva a készüléket, és a másik kezével nyomja felfelé a fogantyút és süllyessze bele az anyagba a fűrészlapot.

Porvédő

- Az ólomtartalmú festékrétegek, egyes fafajták, ásványok és fémek pora egészségkárosító hatású lehet. A poroknak a kezelő vagy a közelben tartózkodó személyek által történő megérintése vagy belélegzése allergikus reakciókhoz és/vagy a légutak megbetegedését vonhatja maga után. Egyes fafajták, például tölgy- és bükkfa porok rákkeltő hatásúak, főleg ha a faanyag kezeléséhez más anyagok is vannak bennük (kromát, favedő vegyszerek). A készülékkel azbeszttel tartalmazó anyagokat csak szakembereknek szabad megmunkálniuk.
 - Gondoskodjon a munkahely jó szellőztetéséről.
 - Ehhez a munkához célszerű egy P2 szűrőosztályú porvédő álarcot használni.
 A feldolgozásra kerülő anyagokkal kapcsolatban tartsa be az adott országban érvényes előírásokat.

Karbantartás és tisztítás

- A csatlakozó dugót a készüléken végzendő bármely munka megkezdése előtt húzza ki a dugaszoló aljzatból.**
- A sikeres és biztonságos munka érdekében a készüléket és annak szellőzőnyílásait mindig tisztán kell tartani.

Ha a készülék a gondos gyártási és ellenőrzési eljárás ellenére egyszer mégis meghibásodna, akkor a javítással csak egy Würth master-vevőszolgálatot szabad megbízni.

Ha kérdései vannak, vagy pótalkatrészeket akar megrendelni, okvetlenül adja meg a készülék típusátlábján található 8-jegyű cikkszámot.

Ennek a készüléknek az aktuális tartalékalkatrész jegyzéke az Internetrol „<http://www.wuerth.com/partsmanager>” cím alatt lehívható vagy a legközelebbi Würth-lerakatnál megrendelhető.

Környezetvédelem

Az elektromos kéziszerszámokat, tartozékokat és csomagolóanyagokat a környezetvédelmi szempontoknak megfelelően kell újrafelhasználásra leadni.



Csak az EU-tagországok számára:

Ne dobja ki az elektromos kéziszerszámokat a háztartási szemétkébe!

Az elhasznált villamos és elektronikus berendezésekre vonatkozó 2002/96/EG európai irányelvnek és a megfelelő országos törvényeknek való átültetésének megfelelően a már nem használható elektromos kéziszerszámokat külön össze kell gyűjteni és a környezetvédelmi szempontoknak megfelelően kell újrafelhasználásra leadni.

Szavatosság

Erre a Würth gyártmányú készülékre a vásárlási dátumtól kezdve a törvényes/ország-specifikus rendelkezéseknek megfelelő szavatosságot nyújtunk (a vásárlási dátumot a számlával vagy a szállítólevéllel lehet igazolni). A károkat egy másik gép szállításával vagy javítással szüntetjük meg.

A természetes elhasználódás, túlterhelés illetve szakszerűtlen kezelés következtében bekövetkezett károkra a szavatosság nem vonatkozik.

A reklamációk jogosult voltát csak akkor ismerhetjük el, ha Ön a berendezést egy Würth lerakatnak, egy Würth képviselői munkatársnak vagy egy Würth sűrített levegős és elektromos kéziszerszám-műhely ügyfélszolgálatának megbontatlanul beküldi.

Zaj és vibráció értékek

A mért értékek az EN 60 745 szabványnak megfelelően kerültek meghatározásra.

A berendezés mért zajszintje tipikus esetben: hangnyomásszint: 91 dB (A); hangteljesítményszint 102 dB (A). Mérési bizonytalanság K=3 dB.

Viseljen fülvédőt!

Rezgési összértékek (a három irány vektorösszege) az EN 60 745 előírásainak megfelelően meghatározva.

Firészelés: rezgési összértékek $a_h=24 \text{ m/s}^2$, szórás $K=5,2 \text{ m/s}^2$

Az ezen előírásokban megadott rezgésszint az EN 60745 szabványban rögzített mérési módszerrel került meghatározásra és a készülékek összehasonlítására ez az érték felhasználható. Az érték a rezgési terhelés ideiglenes megbecsülésére is alkalmazható.

A megadott rezgésszint az elektromos kéziszerszám fő alkalmazási területeire vonatkozik. Ha az elektromos kéziszerszámot más célokra, eltérő betétszerszámokkal, vagy nem kielégítő karbantartás mellett használják, a rezgésszint a fenti értékektől eltérhet. Ez az egész munkaidőre vonatkozó rezgési terhelést lényeges mértékben megnövelheti.

A rezgési terhelésnek egy pontos megbecsüléséhez figyelembe kell venni azokat az időszakokat is, amikor a berendezés kikapcsolt állapotban van, vagy amikor be van ugyan kapcsolva, de nem kerül ténylegesen használatra. Ez az egész munkaidőre vonatkozó rezgési terhelést lényeges mértékben csökkentheti.

Hozzon kiegészítő biztonsági intézkedéseket a kezelőnek a rezgések hatása elleni védelmére, például: az elektromos kéziszerszám és a betétszerszámok megfelelő karbantartása, a kezek melegen tartása, a munkafolyamatok átgondolt megszervezése.

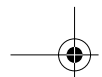

Minőségi tanúsító nyilatkozat

Egyedüli felelőséggel kijelentjük, hogy ez a termék a 2006/42/EWG, 2004/108/EWG irányelvekben lefektetettek szerint megfelel a következő szabványoknak, illetve irányadó dokumentumoknak EN 60 745, EN 55 014-1, EN 55 014-2, EN 61 000-3-2, EN 61 000-3-3.

Technikai dokumentáció:

Adolf Würth GmbH & Co. KG, Abt PFW
74650 Künzelsau

N. Heckmann
Chairman of
Adolf Würth
GmbH & Co. KG
Künzelsau: 30.08.2010

A. Kräutle
General Manager

CZ**Bezpečnostní upozornění pro pily ocasky****VAROVÁNÍ** Čtete všechna bezpečnostní upozornění a pokyny.

Zanedbání při dodržování bezpečnostních upozornění a pokynů mohou způsobit úder elektrickým proudem, požár a / nebo těžká poranění.

Všechna bezpečnostní upozornění a pokyny do budoucna uschovejte.

- Pokud provádíte práce, při kterých by nástroj mohl zasáhnout skrytá el. vedení nebo vlastní kabel, držte elektronáďadí pouze na izolovaných uchopovacích plochách. Kontakt s vedením pod napětím přivádí napětí i na kovové díly stroje a vede k úderu elektrickým proudem. Při práci držte stroj vždy pevně oběma rukama a zajistěte si bezpečný postoj.
- Připojovací kabel udržujte vždy daleko od oblasti působení stroje. Kabel odvedte vždy dozadu od stroje.
- Stroje, jež se používají venku, připojte přes proudový chránič (FI) s maximálním vybavovacím proudem 30 mA. Používejte pouze pro venkovní užití schválený prodlužovací kabel s krytím proti stříkající vodě.
- Po končení pracovního postupu stroj vypněte a teprve potom pilový list vyjměte z řezu, stroj odložte až se dostane do stavu klidu (nebezpečí zpětného rázu).
- Používejte pouze ostré a bezvadné pilové listy. Popraskané, zprohýbané a tupé pilové listy okamžitě vyměňte.
- Při práci musí vodící třmen 2 vždy přiléhat k obrobku. Stroj připojte do zásuvky pouze vypnutý.
- Stroj smí být provozován pouze s příslušnými ochrannými přípravky.

- Na motor, držadlo nebo převodovku nešroubujte ani nenýtujte žádné štitky navíc.
- V pracovních přestávkách, pokud stroj nepoužíváte a před každou prací na stroji (např. výměna pracovních nástrojů, údržba, čištění, seřízení) vytáhněte síťovou zástrčku.
- Používejte pouze originální příslušenství Würth.



Bezpečná práce se strojem je možná jen pokud si důkladně pročtete návod k obsluze a bezpečnostní předpisy a přísně dodržíte zde uvedené pokyny.

Dodatečně je třeba se řídit všeobecnými bezpečnostními předpisy v příložené brožůře. Nechte se před prvním použitím stroje prakticky poučit.

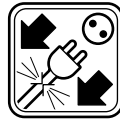

Pokud při práci dojde k poškození síťového kabelu, nedotýkejte se jej a okamžitě vytáhněte zástrčku ze zásuvky. Nikdy nepoužívejte stroj s poškozeným kabelem.



Stroj nesmí být vlhký a také nesmí být provozován ve vlhkém prostředí.



Noste ochrannou masku proti prachu a ochranné brýle.
Noste ochranné rukavice a pevnou obuv.



Další bezpečnostní předpisy viz příloha

Části stroje

- 1 Pilový list
- 2 Vodící třmen
- 3 Spínač s funkcí přidávání plynu
- 4 Upínací kroužek pro upnutí pilového listu

Vyobrazené nebo popsané příslušenství zčásti nepatří k objemu dodávky.

Použití

Pila ocaska řeže dřevo, plasty a kov. Řeže přímkou, křivkou a vnitřní výřezy. Řeže trubky a plošně odděluje.

Za škody při jiném neurčeném použití ručí uživatel.

Charakteristické údaje

Elektrická pila ocaska	SBS 900-E
Objednáací číslo	0702 693 X
Jmenovitý příkon	900 W
Výstupní výkon	450 W
Počet zdvihů naprázdno	0 – 2800 min ⁻¹
Zdvih	19 mm
Hmotnost	2,9 kg
Třída ochrany	□/II

Před uvedením do provozu

Dbejte na správné síťové napětí: Napětí zdroje proudu musí souhlasit s údaji na typovém štítku stroje.

Nasazení pilového listu (viz obr. **A** **B**)

- Před každou prací na stroji vytáhněte zástrčku ze zásuvky.
- Otočte upínací kroužek **4**, aby se upínání pilového listu otevřelo.
- Vsuňte pilový list **1** až na doraz. Pro upnutí pilového listu otočte upínací kroužek **4** do opačného směru. Zkontrolujte pevné usazení pilového listu (noste ochranné rukavice!).
- Podle potřeby můžete pilový list **1** namontovat i otočený o 180°.
- Používejte pouze pilové listy s dostatečnou délkou. Pilový list musí i při nejkratším zdvihu (**H**) vyčnívat z obrobku. Pokud pilové listy narazí do obrobku nebo vodícího třmenu, mohou se zlomit.

Uvedení stroje do provozu

Zapnutí/vypnutí

K **uvedení stroje do provozu** stlačte spínač **3** a držte jej ve stlačeném stavu.

Stroj běží v závislosti na stlačení tlačítka spínače **3** s variabilními otáčkami v rozmezí 0-maximum. Lehké stlačení spínače vyvolá malý počet otáček a tím umožňuje kontrolovaný rozběh. S rostoucím tlakem se otáčky zvyšují.

K **vypnutí** stroje uvolněte spínač **3**. Svítílina pomalu zhasíná.

Pracovní pokyny

Chcete-li do stěny vyříznout výřez, zkontrolujte předem, zda v místě řezání neprobíhají elektrická nebo jiná zásobovací vedení (např. pomocí vyhledávacího přístroje). Při řezání držte stroj pouze na plastových částech. Tím se zabrání úderu elektrickým proudem, pokud se nařízne elektrické vedení.

Aby se zabránilo vibracím, přitlačte vodící třmen při řezání plochou na materiál.

Řezání do kovu

Kov nařízněte s nízkým počtem zdvihů a potom počet zdvihů pomalu tlačítkem spínače zvyšujte. U vnitřních výřezů vytvořte otvor, který je o něco větší než pilový list a odtamtud začněte řez.

Při řezání kovu naneste podél řezné čáry chladicí a mazací prostředek (olej, petrolej).

Zhotovení vnitřních výřezů (viz obr. **C**)

Zanořovací řezy jsou možné pouze u měkkých materiálů. Stroj zapněte a postavte na vodící třmen, jednou rukou držte vpředu pevně na tělese a druhou rukou za držadlo tlačte nahoru a pilový list zanořte.

Ochrana proti prachu

- Prach materiálů jako olovoobsahující nátěry, některé druhy dřeva, minerálů a kovu mohou být zdraví škodlivé. Kontakt s prachem nebo vdechnutí mohou vyvolat alergické reakce a/nebo onemocnění dýchacích cest obsluhy nebo v blízkosti se nacházejících osob. Určitý prach jako dubový nebo bukový prach je pokládán za karcinogenní, zvláště ve spojení s přídatnými látkami pro ošetření dřeva (chromát, ochranné prostředky na dřevo). Materiál obsahující azbest smějí opracovávat pouze specialisté.
 - Pečujte o dobré větrání pracovního prostoru.
 - Je doporučeno nosit ochrannou dýchací masku s třídou filtru P2.
- Dbejte ve Vaší zemi platných předpisů pro opracovávané materiály.

Údržba a čištění

- Před každou prací na stroji vytáhněte síťovou zástrčku.**
- Abyste mohli dobře a bezpečně pracovat, udržujte stroj i větrací otvory vždy v čistotě.

Pokud stroj i přes pečlivé postupy výroby a zkoušek jednou vypadne, nechte opravu provést master-servisem firmy Würth.

Při všech dotazech a objednávkách náhradních dílů nutně prosím uveďte 8-místné objednací číslo podle typového štítku.

Aktuální seznam náhradních dílů tohoto stroje můžete nalézt na internetu pod „<http://www.wuerth.com/partsmanager>“ nebo o něj požádat u nejbližšího zastoupení firmy Würth.

Ochrana životního prostředí

Elektronářadí, příslušenství a obaly by měly být dodány k opětovnému zhodnocení nepoškozujícím životní prostředí.



Pouze pro země EU:

Nevyhazujte elektronářadí do domovního odpadu!
Podle evropské směrnice 2002/96/ES o starých elektrických a elektronických zařízeních a

jejím prosazení v národních zákonech musí být neupotřebitelné elektronářadí rozebrané shromážděno a dodáno k opětovnému zhodnocení nepoškozujícím životní prostředí.

Záruka

Pro tento přístroj Würth poskytujeme záruku v souladu se zákonnými předpisy, specifickými pro jednotlivé země, od data prodeje (dokladem je účet nebo dodací list). Vzniklé poruchy budou odstraněny náhradní dodávkou nebo opravou.

Poškození způsobené přirozeným opotřebením, přetížením nebo nesprávným zacházením jsou ze záruky vyloučena.

Reklamacce mohou být uznány pouze tehdy, pokud doručíte nerozložený stroj na zastoupení firmy Würth, Vašemu obchodnímu zástupci Würth nebo jednomu z autorizovaných servisů Würth pro pneumatické a elektronářadí.

Informace o hlučnosti a vibracích

Měřené hodnoty byly zjištěny v souladu s EN 60 745.

Podle křivky A vyhodnocená úroveň hladiny hlučnosti tohoto stroje je následující: hladina akustického tlaku 91 dB (A); hladina zvukového výkonu 102 dB (A). Nepřesnost měření K=3 dB.

Používejte prostředky pro ochranu sluchu!

Celkové hodnoty vibrací (vektorový součet tří os) zjištěny podle EN60 745.

Řezání do dřeva: celková hodnota vibrací $a_{h1}=24 \text{ m/s}^2$, nepřesnost K= 5,2 m/s^2

V těchto pokynech uvedená úroveň vibrací byla změřena podle měřících metod normovaných v EN 60 745 a může být použita pro vzájemné porovnání elektronářadí. Hodí se i pro předběžný odhad zatížení vibracemi.

Uvedená úroveň vibrací reprezentuje hlavní použití elektronářadí. Pokud ovšem bude elektronářadí nasazeno pro jiná použití, s odlišnými nasazovacími nástroji nebo s nedostatečnou údržbou, může se úroveň vibrací lišit. To může zatížení vibracemi po celou pracovní dobu zřetelně zvýšit.

Pro přesný odhad zatížení vibracemi by měly být zohledněny i doby, v nichž je stroj vypnutý nebo sice běží, ale fakticky není nasazen. To může zatížení vibracemi po celou pracovní dobu zřetelně zredukovat.

Stanovte dodatečná bezpečnostní opatření k ochraně obsluhy před účinky vibrací jako např.: údržba elektronářadí a nasazovacích nástrojů, udržování teple rukou, organizace pracovních procesů.



Prohlášení o shodnosti provedení

Prohlašujeme v plné naší zodpovědnosti, že tento výrobek je v souladu s následujícími normami nebo normativními dokumenty:
EN 60 745, EN 55 014-1, EN 55 014-2,
EN 61 000-3-2, EN 61 000-3-3 podle ustanovení směrnic 2006/42/EWG, 2004/108/EWG.

Technická dokumentace u:
Adolf Würth GmbH & Co. KG, Abt PFW
74650 Künzelsau

N. Heckmann
Chairman of
Adolf Würth
GmbH & Co. KG
Künzelsau: 30.08.2010

A. Kräutle
General Manager

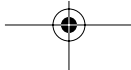
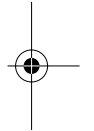
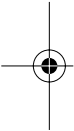

SK**Bezpečnostné pokyny pre chvostové****POZOR****Prečítajte si všetky bezpečnostné upozornenia a bezpečnostné pokyny.**

Nedostatky pri dodržiavaní bezpečnostných pokynov a upozornení môžu mať za následok zásah elektrickým prúdom, požiar a/alebo spôsobiť vážne poranenia osôb.

Uschovajte všetky Bezpečnostné pokyny a upozornenia na používanie v budúcnosti.

- ❑ **Elektrické náradie držte za izolované plochy rúkoviť pri vykonávaní takej práce, pri ktorej by mohol rezací nástroj natrafiť na skryté elektrické vedenia alebo zasiahnuť vlastnú prívodnú šnúru náradia.** Kontakt s vedením, ktoré je pod napätím, spôsobí, že aj kovové súčiastky náradia sa dostanú pod napätie, čo má za následok zásah elektrickým prúdom.
- ❑ Náradie pri práci vždy držte oboma rukami a zabezpečte si stabilný postoj.
- ❑ Prívodnú šnúru držte tak, aby sa nachádzala mimo pracovného priestoru náradia. Sieťovú šnúru odvádzajte od náradia vždy smerom dozadu.
- ❑ Náradie, ktoré sa používa vonku, pripájajte cez ochranný vypínač FI s maximálnym spúšťacím prúdom 30 mA. Vonku používajte len schválené predlžovacie káble, ktoré sú chránené proti striekajúcej vode.
- ❑ Po skončení práce náradie vždy vypnite, pílový list vyberte z rezu a náradie odložte až potom, keď sa motor celkom zastaví (nebezpečenstvo spätného rázu).
- ❑ Používajte len ostré, nepoškodené pílové listy. Pílové listy, ktoré majú trhlinky, sú skrivené alebo neostre, ihneď vymeňte.
- ❑ Pri práci musí vodiaci strmienok **2** vždy priliehať na obrobok. Náradie pripájajte do zásuvky len s vypnutým vypínačom.

**Ďalšie bezpečnostné pokyny nájdete v prílohe**

- ❑ Náradie sa smie používať len s príslušnými ochrannými prvkami.
- ❑ Na motor, na rukoväť ani na prevodovku neskrutkujte ani nenitujte žiadne dodatočné štítky.
- ❑ Počas pracovných prestávok, keď náradie nepoužívate, a pred každou prácou na náradí (napr. pred výmenou pracovného nástroja, pred údržbou, čistením alebo pred nastavovaním) vyťahnite zástrčku zo zásuvky.
- ❑ **Používajte len originálne príslušenstvo Würth.**



Bezpečná práca s náradím je možná iba vtedy, ak sa dôkladne oboznámite s celým návodom na používanie a budete bezpodmienečne dodržiavať uvedené pokyny. Okrem toho treba

rešpektovať všeobecné bezpečnostné predpisy uvedené v priloženom texte.



Ak sa pri práci poškodí, odpojí alebo roztrhne prívodná šnúra, nedotýkajte sa jej, ale ihneď vyťahnite zástrčku zo zásuvky. Nikdy nepoužívajte náradie s poškodenou šnúrou.



Prístroj sa nesmie používať vlhky ani vo vlhkom prostredí.



Používajte ochrannú dýchaciu masku a noste ochranné okuliare. Používajte pracovné rukavice a noste pevnú obuv.

Ovládacie prvky

- 1** Pílový list
- 2** Vodiaci strmienok
- 3** Vypínač s funkciou pridávania plynu
- 4** Upínacia objímka upínacieho mechanizmu pílového listu

Vyobrazené alebo popísané príslušenstvo nepatří celé do rozsahu štandardnej dodávky.

Správne používanie náradia

Táto chvostová píla reže drevo, plasty a kov. Robí priame aj zakrivené rezy a vnútorné rezy. Píli rúry a reže plošne v rovine.

Za škody spôsobené používaním prístroja inak ako podľa určenia ručí používateľ.

Technické parametre

Elektrická chvostová píla	SBS 1100-E
Objednávacie číslo	5706 540 X
Menovitý príkon	1 100 W
Výkon	550 W
Počet voľnoběžných kmitov	0 – 3000 min ⁻¹
Zdvih	19 mm
Hmotnosť	3,2 kg
Ochranná trieda	□/II

Pred použitím

Dodržiavajte príslušné napätie siete: Napätie elektrického zdroja musí súhlasiť s údajom na typovom štítku náradia.

Vloženie pílového listu (pozri obrázok **A B**)

- Pred každou prácou na náradí vyťahnite zástrčku zo zásuvky.**
- Otočte upínaciu objímku **4**, ak potrebujete upínací mechanizmus pílového listu otvoriť.
- Zasuňte pílový list **1** až na doraz. Na upnutie pílového listu otočte upínaciu objímku **4** opačným smerom. Skontrolujte, či pílový list dobre sedí (Používajte pritom pracovné rukavice!).
- V prípade potreby môžete namontovať pílový **1** list aj otočený o 180°.
- Používajte len také pílové listy, ktoré majú dostatočnú dĺžku. Pílový list musí presahovať obrobok aj pri najkratšom zdvihu (**H**). Pílové listy sa môžu polámať, ak narazia do obrobka alebo do vodiaceho strmienka.

Spustenie

Zapnutie/vypnutie

Náradie **uvediete do činnosti** stlačením vypínača **3** a jeho držaním v stlačenom stave.

V závislosti od tlaku na vypínač **3** beží skrutkovač v rozsahu obrátok od 0 až po maximum. Miernе stlačenie vypínača vyvolá chod náradia s nízkymi otáčkami, čo umožňuje kontrolovaný rozbeh. So zvyšujúcim sa tlakom sa počet obrátok zvyšuje.

Ak chcete náradie **vypnúť**, uvoľnite vypínač **3**. Žiarovka pomaly zhasne.

Pokyny na používanie

Keď chcete vyrezávať otvor do steny, najprv prekontrolujte, či v priestore rezania neprechádzajú elektrické vedenia alebo vodovodné či plynové rúrky (napríklad pomocou hľadačky kovov). Pri pílení držte náradie len za súčiastky z plastu. Tým sa zabráni zásahu elektrickým prúdom, ak by ste prípadne zarezali do skrytého elektrického vedenia.

Na zabránenie vibráciám pritláčajte vodiaci strmienok pri rezaní plocho k materiálu.

Rezanie do kovu

Kov napíľte pomocou nízkej frekvencie zdvihov a potom tlačidlom vypínača frekvenciu zdvihov pomaly zvyšujte. Pri vyrezávaní vnútorných otvorov vyvrtajte najprv otvor, ktorý je o niečo väčší ako pílový list a odtiaľ začínajte rez.

Pri rezaní do kovu naneste pozdĺž línie rezu chladiaci a mastiaci prostriedok (olej, petrolej).

Vytváranie vnútorných rezov (pozri obrázok **C**)

Rezy zapichnutím sú možné len do mäkkých materiálov. Zapnite náradie a položte ho na vodiaci strmienok, jednou rukou ho dobre držte vpredu za teleso a druhou rukou za rukoväť tlačte smerom hore a pílový list zapichujte (zanorujete).

Ochrana proti prachu

- Prach z niektorých materiálov, napr. z náterov obsahujúcich olovo, z niektorých druhov tvrdého dreva, minerálov a kovov môže byť zdraviu škodlivý. Kontakt s takýmto prachom alebo jeho vdychovanie môže vyvolať alergické reakcie a/alebo spôsobiť ochorenie dýchacích ciest pracovníka, prípadne osôb, ktoré sa nachádzajú v blízkosti pracoviska. Určité druhy prachu, napr. prach z dubového alebo z bukoveho dreva, sa považujú za rakovinotvorné, a to predovšetkým spolu s ďalšími materiálmi, ktoré sa používajú pri spracovávaní dreva (chromitan, chemické prostriedky na ochranu dreva). Materiál, ktorý obsahuje azbest, smú opracovávať len špeciálne vyškolení pracovníci.
 - Postarajte sa o dobré vetranie svojho pracoviska.
 - Odporúčame Vám používať ochrannú dýchaciu masku s filtrom triedy P2.
- Dodržiavajte aj predpisy vlastnej krajiny týkajúce sa konkrétneho obrábaného materiálu.

Údržba a čistenie

- ❑ **Pri každej práci na náradí vyťahnite zástrčku prírodnej šnúry zo zásuvky.**
- ❑ Udržujte náradie vždy v čistote, aby ste mohli pracovať správne a bezpečne.

Ak by výrobok napriek starostlivej výrobe a kontrole predsa len prestal niekedy fungovať, treba dať opravu vykonať autorizovanej servisnej opravovni elektrického náradia Würth.

Pri všetkých dopytoch a objednávkach náhradných súčiastok uvádzajte bezpodmienečne 8-miestne objednávacie číslo výrobku uvedené na typovom štítku.

Aktuálny zoznam náhradných súčiastok pre toto náradie nájdete na Internete na stránke „<http://www.wuerth.com/partsmanager>“ alebo v najbližšej pobočke Würth.

Ochrana životného prostredia

Ručné elektrické náradie, príslušenstvo a obal treba dať na recykláciu šetriacu životné prostredie.



Len pre krajiny EÚ:

Neodhadzujte ručné elektrické náradie do komunálneho odpadu! Podľa Európskej smernice 2002/96/EG o starých elektrických a elektronických výrobkoch a podľa jej aplikácií v

národnom práve sa musia už nepoužiteľné elektrické produkty zbierať separovane a dať na recykláciu zodpovedajúcu ochrane životného prostredia.

Záruka

Na tento výrobok Würth poskytujeme záruku od dátumu kúpy (preukázanie účtovným dokladom alebo dodacím listom) podľa zákonných ustanovení platných pre konkrétnu krajinu. Vzniknuté poškodenia budú odstránené náhradnou dodávkou alebo opravou.

Poškodenia, ktoré boli spôsobené prirodzeným opotrebovaním, preťažovaním alebo neodbornou manipuláciou, sú zo záruky vylúčené.

Uznávajú sa len také reklamácie, ak je náradie v nerozobranom stave zaslané do pobočky Würth, externému dilerovi Würth alebo autorizovanej servisnej opravovni ručného pneumatického a elektrického náradia.

Informácia o hlučnosti/vibráciách

Hodnoty namerané v súlade s EN 60 745.

Hodnotená úroveň hluku náradia je zvyčajne: úroveň akustického tlaku 91 dB (A); úroveň akustického výkonu 102 dB (A). Nespoľahlivosť merania K=3 dB.

Používajte chrániče sluchu!

Celkové hodnoty vibrácií (súčet vektorov troch smerov) zisťované podľa normy EN 60 745.

Rezanie: celkové hodnoty vibrácií $a_h=24 \text{ m/s}^2$, nepresnosť merania K = 5,2 m/s²

Úroveň kmitov uvedená v týchto pokynoch bola nameraná podľa meracieho postupu uvedeného v norme EN 60 745 a možno ju používať na vzájomné porovnávanie rôznych typov ručného elektrického náradia. Hodí sa aj na predbežný odhad zaťaženia vibráciami.

Uvedená hladina zaťaženia vibráciami reprezentuje hlavné druhy používania tohto ručného elektrického náradia. Avšak v takých prípadoch, keď sa toto ručné elektrické náradie využíva na iné druhy použitia, s odlišnými pracovnými nástrojmi alebo sa podrobuje nedostatočnej údržbe, môže sa hladina zaťaženia vibráciami od týchto hodnôt odlišovať. To môže výrazne zvýšiť zaťaženie vibráciami počas celej pracovnej doby.

Na presný odhad zaťaženia vibráciami počas určitého časového úseku práce s náradím treba zohľadniť dobu, počas ktorých je ručné elektrické náradie vypnuté alebo doby, keď je náradie síce zapnuté a beží, ale v skutočnosti nepracuje. Táto okolnosť môže výrazne redukovat zaťaženie vibráciami počas celej pracovnej doby.

Na ochranu osoby pracujúcej s náradím pred účinkami zaťaženia vibráciami vykonajte ďalšie bezpečnostné opatrenia, ako sú napríklad: Údržba ručného elektrického náradia a používaných pracovných nástrojov, zabezpečenie zachovania teploty rúk, organizácia jednotlivých pracovných úkonov.



Vyhlásenie o konformite

Na vlastnú zodpovednosť vyhlasujeme, že tento výrobok je v zhode s nasledujúcimi normami alebo normatívnymi dokumentami: EN 60 745, EN 55 014-1, EN 55 014-2, EN 61 000-3-2, EN 61 000-3-3 podľa ustanovení smerníc 2006/42/EWG, 2004/108/EWG.

Súbor technickej dokumentácie sa nachádzajú na adrese:

Adolf Würth GmbH & Co. KG, Abt PFW
74650 Künzelsau



N. Heckmann
Chairman of
Adolf Würth
GmbH & Co. KG

A. Kräutle
General Manager

Künzelsau: 30.08.2010



RO**Instrucțiuni de siguranță pentru ferăstraie sabie****AVERTISMENT** Citiți toate instrucțiunile și indicațiile privind siguranța.

Nerespectarea instrucțiunilor și indicațiilor privind siguranța poate duce la șoc electric, incendiu și/sau răniiri grave.

Păstrați toate instrucțiunile și indicațiile privind siguranța în vederea utilizării ulterioare.

- ❑ **Apucați mașina numai de mânerele izolate atunci când executați lucrări la care dispozitivul de tăiere ar putea nimeri conductorii ascunși sau propriul cablu de alimentare al mașinii.**

Contactul cu un conductor sub tensiune determină punerea sub tensiune a componentelor metalice ale mașinii și duce la electrocutare.

- ❑ În timpul lucrului țineți întotdeauna strâns mașina cu ambele mâini și adoptați o poziție stabilă.
- ❑ Puneți întotdeauna cablul de racordare departe de domeniul de acțiune al mașinii. Conduceți întotdeauna cablul prin spatele mașinii, ferindu-l de aceasta.
- ❑ Racordați mașinile ce urmează a fi utilizate în aer liber printr-un întrerupător automat de protecție împotriva tensiunilor de atingere periculoase cu supracurent de declanșare de maximum 30 mA. Folosiți numai un cablu prelungitor admis pentru utilizare în aer liber, protejat împotriva stropilor de apă.
- ❑ După terminarea procesului de lucru, deconectați mașina, extrageți pânza de ferăstrău din tăietură și puneți jos mașina numai după ce pânza de ferăstrău s-a oprit complet (pericol de recul).
- ❑ Întrebuințați numai pânze de ferăstrău bine ascuțite, impecabile. Înlocuiți imediat pânzele de ferăstrău fisurate, îndoite sau tocite.
- ❑ În timpul lucrului etrierul de ghidare **2** trebuie să se sprijine întotdeauna pe piesa de lucru. Racordați mașina numai în stare oprită la priza de curent.

- ❑ Utilizarea mașinii este permisă numai cu dispozitivele de protecție corespunzătoare montate pe aceasta.
- ❑ Nu fixați prin înșurubare sau nituire plăcuțe indicatoare suplimentare pe motor, mâner sau angrenaj.
- ❑ În pauzele de lucru, în caz de nefolosire sau înainte oricărui lucrări asupra mașinii (de exemplu la schimbarea dispozitivelor de lucru, întreținere, curățare, reglaje) scoateți ștecherul afară din priza de curent.
- ❑ **Folosiți numai accesoriile originale Würth.**



Lucrul cu mașina în condiții de siguranță este posibil numai dacă citiți în totalitate instrucțiunile de utilizare și respectați cu strictețe conținutul acestora. Suplimentar trebuie respectate instrucțiunile generale privind siguranța și protecția muncii din broșura alăturată.



Dacă în timpul lucrului cablul de alimentare se deteriorează sau se străpunge, nu-l atingeți și scoateți imediat fișa din priză. Nu folosiți niciodată mașina cu cablul deteriorat.



Mașina nu trebuie să fie umedă și nici nu trebuie folosită în mediu umed.



Purtați mască de protecție împotriva prafului și ochelari de protecție. Purtați mănuși de protecție și încălțăminte stabilă.



Alte instrucțiuni privind securitatea muncii găsiți în prospectul alăturat

Elementele mașinii

- 1 Pânză de ferăstrău
- 2 Etrier de ghidare
- 3 Întrerupător pornit-oprit cu funcție de accelerare
- 4 Inel de strângere pentru sistemul de prindere a pânzei de ferăstrău

Accesoriile ilustrate sau descrise nu sunt cuprinse integral în setul de livrare.

Utilizare conform destinației

Ferăstrăul sabie taie lemnul, materialul plastic și metalul. Cu el puteți executa tăieri drepte, curbilinii și decupațe interioare. Puteți debita țevi și executa tăieri coplanare.

Răspunderea pentru folosirea neconformă scopului de utilizare specificat îi revine utilizatorului.

Specificații tehnice

Fierăstrău sabie	SBS 1100-E
Număr articol	5706 540 X
Putere nominală	1 100 W
Putere debitată	550 W
Număr de curse la mersul în gol	0 – 3000 min ⁻¹
Cursă	19 mm
Greutate	3,2 kg
Clasă de protecție	□/II

Înainte de punerea în funcțiune

Atenție la tensiunea de alimentare: Tensiunea de alimentare trebuie să corespundă datelor de pe plăcuța indicatoare a mașinii.

Montarea pânzei de ferăstrău (vezi figura **A B**)

- **Înainte oricărui lucrări asupra mașinii extrageți ștecherul din priza de curent.**
- Rotiți inelul de strângere **4** pentru a deschide sistemul de prindere al pânzei de ferăstrău.
- Împingeți înăuntru pânza de ferăstrău **1** până la punctul de oprire. Pentru fixarea pânzei de ferăstrău rotiți în direcție opusă inelul de strângere **4**. Controlați dacă pânza de ferăstrău este bine fixată (folosiți mănuși de protecție!).
- În caz de necesitate puteți monta pânza de ferăstrău **1** și în poziție rotită la 180°.
- Întrebuințați numai pânze de ferăstrău suficient de lungi. Pânza de ferăstrău trebuie să depășească piesa de lucru chiar atunci când cursa (**H**) este extrem de scurtă. Pânzele de ferăstrău se pot rupe, dacă intră în coliziune cu piesa de lucru sau cu etrierul de ghidare.

Punere în funcțiune

Pornire/oprire

Pentru **punerea în funcțiune** a mașinii apăsați întrerupătorul pornit/oprit **3** și mențineți-l apăsat.

Mașina funcționează cu o turație variabilă între 0 și maximum, în funcție de forța de apăsare exercitată asupra întrerupătorului pornit/oprit **3**. Apăsându-se ușor întrerupătorului pornit/oprit se obține o turație redusă, astfel fiind posibilă pornirea controlată. Turația se mărește prin creșterea apăsării.

70

Pentru **deconectarea** mașinii eliberați întrerupătorul pornit/oprit **3**. Becul se stinge încet.

Indicații de lucru

Dacă vreți să executați un decupaj într-un perete, verificați mai întâi dacă nu cumva în sectorul de tăiere există conductori electrici sau conducte de alimentare (de ex. cu un detector de metale). În timpul tăierii cu ferăstrăul apucați strâns mașina ținând-o numai de componentele din plastic. Astfel veți evita un șoc electric în cazul în care pânza de ferăstrău va atinge un conductor electric.

Pentru evitarea vibrațiilor, presați etrierul de ghidare plan pe material în timpul tăierii.

Tăierea metalului

Începeți tăierea metalului cu un număr mic de curse și creșteți apoi lent numărul de curse acționând butonul întrerupătorului. În cazul decupajelor interioare executați mai întâi o gaură puțin mai mare decât pânza de ferăstrău și începeți tăierea din acel loc.

La debitarea metalului, aplicați un strat de agent de răcire și de ungere (ulei, petrol) de-a lungul liniei de tăiere.

Realizarea de decupaje interioare (vezi figura **C**)

Tăierile cu penetrare directă în material sunt posibile numai în cazul materialelor moi. Porniți mașina și așezați-o pe etrierul de ghidare, apucați-o bine ținând o mână pe partea din față a carcasei iar cu cealaltă mână pe mâner, împingeți în sus și pătrundeți cu pânza de ferăstrău în material.

Protecție împotriva prafului

- Pulberile rezultate din prelucrarea de materiale cum sunt vopselele pe bază de plumb, anumite tipuri de lemn, minerale și metal pot fi dăunătoare sănătății. Atingerea sau inspirarea acestor pulberi poate provoca reacții alergice și/sau îmbolnăvirile căilor respiratorii ale utilizatorului sau a le persoanelor aflate în apropiere.



Anumite pulberi cum sunt pulberea de lemn de stejar sau de fag sunt considerate a fi cancerigene, mai ales în combinație cu materiale de adaos utilizate la prelucrarea lemnului (cromat, substanțe de protecție a lemnului).

Materialele care conțin azbest nu pot fi prelucrate decât de către specialiști.

- Asigurați buna ventilație a locului de muncă.
- Este recomandabil să se utilizeze o mască de protecție a respirației având clasa de filtrare P2.

Respectați prescripțiile din țara dumneavoastră referitoare la materialele de prelucrat.

Întreținere și curățare

- Înaintea tuturor lucrărilor la mașină, scoateți fișa din priză.
- Pentru a putea lucra bine și sigur, păstrați întotdeauna curate mașina și orificiile de aerisire.

Dacă, în ciuda procedurilor riguroase de fabricație și control, mașina are totuși o pană, repararea acesteia se va executa la un centru de service Würth master.

Pentru informații și comenzi de piese de schimb vă rugăm să indicați neapărat numărul de articol format din 8 cifre de pe plăcuța indicatoare a tipului mașinii.

Lista actuală a pieselor de schimb ale acestei mașini o puteți accesa pe Internet la „<http://www.wuerth.com/partsmanager>” sau o puteți solicita la cea mai apropiată reprezentanță Würth.

Protecția mediului

Sculele electrice, accesoriile și ambalajele trebuie direcționate către o stație de revalorificare ecologică.



Numai pentru țările membre UE:

Nu aruncați sculele electrice în gunoiul menajer!

Conform Directivei Europene 2002/96/CE privind aparatura electrică și electronică uzată și

transpunerea acesteia în legislația națională, sculele electrice casate trebuie colectate separat și direcționate către o stație de revalorificare ecologică.

Responsabilitate privind garanția

Pentru această mașină Würth acordăm garanție conform prevederilor legale/specifice țării de achiziție, începând cu data cumpărării (dovada cumpărării se face cu factură sau aviz de livrare). Mașinile defecte vor fi reparate sau înlocuite cu altele noi.

Defecțiunile datorate uzurii naturale, suprasolicitării sau utilizării necorespunzătoare sunt excluse de la garanție.

Reclamațiile vor fi recunoscute ca atare numai dacă veți preda scula electrică nedemontată unei sucursale Würth, reprezentantului Würth de care aparțineți sau unui centru de asistență service post-vânzări pentru scule electrice și pneumatice Würth

Informație privind zgomotul/vibrațiile

Valorile măsurate au fost determinate conform EN 60 745.

Nivelul de zgomot evaluat A al mașinii este în mod tipic de: nivelul presiunii sonore 91 dB (A); nivelul puterii sonore 102 dB (A). Siguranța măsurării K=3 dB.

Purtați antifoane!

Valori totale ale vibrațiilor (suma vectorială a trei direcții) au fost determinate conform EN 60 745.

Debitare în: valorile totale ale vibrațiilor $a_{\text{H}}=24 \text{ m/s}^2$, incertitudine $K=5,2 \text{ m/s}^2$

Nivelul vibrațiilor specificat în prezentele instrucțiuni a fost măsurat conform unui procedeu de măsurare standardizat în EN 60745 și poate fi folosit pentru compararea sculelor electrice. El este adecvat și pentru evaluarea provizorie a solicitării vibratorii.

Nivelul specificat al vibrațiilor se referă la utilizările principale ale sculei electrice. În cazul în care scula electrică va fi folosită pentru alte aplicații, cu accesorii diferite de cele recomandate sau nu va beneficia de o întreținere corespunzătoare, nivelul vibrațiilor poate fi diferit. Acest fapt poate duce la creșterea considerabilă a solicitării vibratorii pe tot parcursul lucrului.

Pentru o evaluare precisă a solicitării vibratorii ar trebui avute în vedere și perioadele de timp când scula electrică este oprită sau, deși este în funcțiune, nu este utilizată efectiv. Această abordare ar putea reduce considerabil solicitarea vibratorie calculată pe tot timpul de lucru.



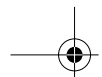

Stabiliți măsuri suplimentare privind siguranța și protecția utilizatorului împotriva efectelor vibrațiilor, ca de exemplu:

întreținerea sculei electrice și a accesoriilor, încălzirea mâinilor, organizarea desfășurării proceselor de muncă.

CE Declarație de conformitate

Declarăm pe proprie răspundere că acest produs este în conformitate cu următoarele norme sau documente normative: EN 60 745, EN 55 014-1, EN 55 014-2, EN 61 000-3-2, EN 61 000-3-3 potrivit prevederilor directivelor 2006/42/EG, 2004/108/EG.

Documentație tehnică la:

Adolf Würth GmbH & Co. KG, Abt PFW
74650 Künzelsau

N. Heckmann
Chairman of
Adolf Würth
GmbH & Co. KG

A. Kräutle
General Manager

Künzelsau: 09.03.2010

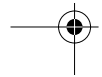
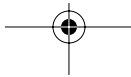
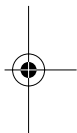

SI**Varnostna navodila za sabljaste****⚠ OPOZORILO** Preberite si vsa varnostna navodila in napotke.

Neupoštevanje varnostnih navodil in napotkov lahko povzroči električni udar, požar in/ali težke poškodbe. **Vsa varnostna opozorila in navodila shranite za prihodnjo uporabo.**

- ❑ Če izvajate dela, pri katerih bi lahko z vsadnim orodjem zadeli ob skrite električne vodnike ali ob lastni omrežni kabel, prijemajte električno orodje samo za izolirane ročaje. Stik z vodniki, ki so pod napetostjo, prenese napetost tudi na kovinske dele električnega orodja, kar ima za posledico električni udar.
- ❑ Pri delu vedno držite napravo z obema rokama in poskrbite za trdno stojišče.
- ❑ S priključnim kablom se nikoli ne približajte območju delovanja stroja. Vedno speljite kabel stran od stroja, v smeri nazaj.
- ❑ Naprave, ki jih boste uporabljali na prostem, vedno priključite preko zaščitnega stikala (FI-) z maksimalno sprožilno močjo 30 mA. Uporabljajte samo kabelski podaljšek, ki ga je dovoljeno uporabljati na prostem in je zaščiten pred vodnimi curki.
- ❑ Po opravljenem delovnem postopku izklopite napravo, žagin list pa izvlomite iz reza in ga odložite šele, ko se bo popolnoma ustavil (nevarnost povratnega udarca).
- ❑ Uporabljajte samo ostre, brezhibne žagine liste. Počene, zvite ali tope žagine liste nemudoma zamenjajte.
- ❑ Med delom mora vodilo **2** vedno nalegati na obdelovancu. Na vtičnico lahko priključite samo izklopljen stroj.

- ❑ Žago lahko uporabljate samo skupaj s pripadajočimi zaščitnimi napravami.
- ❑ Na motor, ročaj ali menjalnik ne privijajte in ne kovičite nobenih dodatnih napisnih ploščic.
- ❑ V delovnih odmorih, med neuporabo in pred začetkom kakršnih koli del na napravi (na primer zamenjava delovnih orodij, vzdrževanje, čiščenje, nastavitve) izvlomite omrežni vtičnik iz vtičnice.
- ❑ **Uporabljajte samo originalen Würth dodatni pribor verwenden.**



Varno delo z napravo je mogoče samo, če temeljito preberete navodila za uporabo in varnostna navodila ter jih dosledno upoštevate. Upoštevajte tudi splošna varnostna navodila v priloženi knjižici.



Če se priključni kabel pri delu poškoduje ali pretrga, se ga ne dotikajte, temveč takoj izvlomite vtič iz vtičnice. Nikoli ne uporabljajte naprave s poškodovanim kablom.



Naprava ne sme biti vlažna in se tudi ne sme uporabljati v vlažnem okolju.



Nosite zaščitno masko in zaščitna očala.

Uporabljajte zaščitne rokavice in obujte močnejše čevlje.



Nadaljnja navodila za varno delo preberite v prilogi

Sestavni elementi

- 1 Žagin list
- 2 Vodilo
- 3 Vklonno izklopno stikalo s funkcijo povečevanja hitrosti
- 4 Vpenjalni obroč za prijemalo žaginega lista

Prikazan ali opisan dodatni pribor ni v celoti vključen v standardno opremo naprave.

Namembnost naprave

Sabljasta žaga reže les, plastiko in kovino. Z njo lahko delate ravne in ukrivljene reze ter notranje izreze. Žaga tudi cevi in je primerna za poravnalno odrezovanje.

Za škodo, nastalo zaradi nepravilne rabe naprave, je odgovoren uporabnik.

Tehnični podatki

Električna sabljasta žaga	SBS 1100-E
Številka artikla	5706 540 X
Nazivna odjemna moč	1 100 W
Izhodna moč	550 W
Število hodov v prostem teku	0 – 3000 min ⁻¹
Hod	19 mm
Teža	3,2 kg
Zaščitni razred	□/II

Pred zagonom

Upošteвайте napetost omrežja: Napetost vira električne energije se mora ujemati s podatki na tipski ploščici naprave.

Vstavljanje žaginega lista (glejte sliko **A B**)

- Pred začetkom kakršnihkoli del na stroju izvlecite vtič iz električne vtičnice.**
- Za odprtje žaginega lista zasukajte vpenjalni obroč **4**.
- Potisnite žagin list **1** do prislona. Za vpetje žaginega liste zasukajte vpenjalni obroč **4** v nasprotni smeri. Preverite, ali je žagin list trdno vpet (nosite zaščitne rokavice!).
- Po potrebi lahko montirate žagin list **1** tudi tako, da je zasukan za 180°.
- Uporabljajte samo dovolj dolge žagine liste. Žagin list mora tudi pri najkrajšem hodu (**H**) štrleti iz obdelovanca. Če žagini listi zadenejo ob obdelovanec ali ob vodilo, se lahko zlomijo.

Zagon

Vklop in izklop

Napravo **vklopite** tako, da pritisnete in držite vklopno-izklopno stikalo **3**.

S spreminjanjem pritiska na vklopno-izklopno stikalo **3** lahko uravnavate število vrtljajev od vrednosti nič do največje vrednosti. Z majhnim pritiskom na vklopno-izklopno stikalo dosežete nizko število vrtljajev, kar omogoča kontroliran zagon naprave. Z večanjem pritiska se povečuje število vrtljajev.

Napravo **izklopite** tako, da vklopno-izklopno stikalo **3** spustite. Luč ugaša počasi.

Napotila za delo

Če želite izžagati izrez v steno, najprej preverite, če v območju žaganja ne potekajo električni vodniki ali kakšne druge oskrbovalne cevi (na primer z napravo za iskanje vodnikov). Med žaganjem držite napravo samo za plastične dele. S tem boste v primeru, da z žago naletite na električni vodnik, preprečili električni udar. Vodilo naj bo med žaganjem plosko pritisnjeno na material – tako boste preprečili vibriranje.

Žaganje kovine

Kovino začnite žagati z zelo majhnim številom hodov, ki jih nato s pomočjo stikalnega gumba počasi povečujete. Pri žaganju notranjih izrezov najprej napravite luknjo, ki je nekoliko večja od žaginega lista in nato iz luknje začnite izrezovati. Pri žaganju kovine linijo reza premažite s sredstvom za hlajenje in mazanje (olja, petrolej).

Žaganje notranjih izrezov (glejte sliko **C**)

Potopno rezanje je možno samo pri mehkih materialih. Vključite stroj in namestite vodilo, z eno roko trdno držite sprednji del ohišja, z drugo roko na ročaju pa potisnite navzgor in potopite žagin list v obdelovanec.

Zaščita pred prahom

- Prah nekaterih materialov kot npr. svinčenega premaza, nekaterih vrst lesa, mineralov in kovin je lahko zdravju škodljiv. Dotik ali vdihavanje tega prahu lahko povzroči alergične reakcije in/ali obolenja dihal uporabnika ali oseb, ki se nahajajo v bližini. Določene vrste prahu kot npr. prah hrastovine ali bukovja veljajo kot kancerogene, še posebej v povezavi z dodatnimi snovmi za obdelavo lesa (kromat, zaščitno sredstvo za les). Material z vsebnostjo azbesta smejo obdelovati le strokovnjaki.
 - Poskrbite za dobro zračenje delovnega mesta.
 - Priporočamo, da nosite zaščitno masko za prah s filtrirnim razredom P2.
 Upoštevajte veljavne nacionalne predpise za obdelovalne materiale.

Vzdrževanje in čiščenje

- Pred vsakim posegom na napravi izvlecite vtič iz vtičnice.**
- Naprava in prezračevalne reže naj bodo vedno čiste, da bo delo potekalo dobro in varno.

Če bi kljub skrbni izdelavi in preizkušanju prišlo do izpada delovanja naprave, naj popravilo opravi Würth master-Service.

Pri vseh poizvedbah in naročilih nadomestnih delov obvezno navedite 8-mestno kataloško številko, ki se nahaja na tipski ploščici naprave.

Aktualno listo rezervnih delov za to napravo lahko najdete na internetnem naslovu „<http://www.wuerth.com/partsmanager>“ ali jo zahtevate v najbližji podružnici firme Würth.

Varovanje okolja

Električna orodja, pribor in embalažo oddajte v okolju prijazno ponovno predelavo.



Samo za države EU:

Električna orodja ne odlagajte med hišne odpadke!

V skladu z evropsko smernico št. 2002/96/EG o starih električnih in elektronskih aparatih

in z njenim tolmačenjem v nacionalnem pravu je potrebno ločeno zbiranje neuporabnih električnih orodij in oddajanje le-teh v okolju prijazno ponovno predelavo.

Odgovornost proizvajalca

Za opisano napravo Würth nudimo garancijo v skladu z zakonskimi določili/določili, ki veljajo v posameznih državah in sicer od datuma nakupa izdelka (ob predložitvi računa ali dobavnice). Nastale okvare se bodo odpravile z nadomestno dobavo ali s popravilom.

Iz garancije so izključene okvare, ki nastanejo zaradi normalne obrabe, preobremenitve ali nepravilnega ravnanja z napravo.

Reklamacije lahko upoštevamo samo, če pošljete napravo nerazstavljeno v podružnico podjetja Würth, za vas pristojnemu sodelavcu na terenu podjetja Würth ali avtoriziranemu servisu za električna orodja podjetja Würth.

Podatki o hrupu in vibracijah

Izmerjene vrednosti so bile določene v skladu z EN 60 745.

Nivo hrupa naprave po A-vrednotenju tipično znaša: nivo zvočnega tlaka 91 dB (A); nivo zvočne jakosti 102 dB (A). Nezanosljivost meritve K=3 dB.

Uporabljajte zaščitne slušnike!

Skupne vrednosti vibracij (vektorska vsota treh smeri) se izračunajo v skladu z EN 60 745.

Žaganje v les: skupne vrednosti vibracij $a_{h1}=24 \text{ m/s}^2$, negotovost $K=5,2 \text{ m/s}^2$

Podane vrednosti nivoja vibracij v teh navodilih so se izmerile v skladu s standardiziranim merilnim postopkom po EN 60745 in se lahko uporabljajo za primerjavo električnih orodij med seboj. Primeren je tudi za začasno oceno obremenjenosti z vibracijami.

Podan nivo vibracij se nanaša na glavne primere uporabe električnega orodja. Če pa se električno orodje uporablja še v druge namene, z odstopajočimi vstavnimi orodji ali pri nezadostnem vzdrževanju, lahko nivo vibracij odstopa. To lahko občutno poveča obremenjenost z vibracijami preko celotnega obdobja uporabe.

Za natančno ocenitev obremenjenosti z vibracijami morate upoštevati tudi tisti čas, ko je naprava izklopljena in teče, vendar dejansko ni v uporabi. To lahko občutno zmanjša obremenjenost z vibracijami preko celotnega obdobja uporabe.

Določite dodatne varnostne ukrepe za zaščito upravljalca pred vplivi vibracij, npr. vzdrževanje električnega orodja in vstavnih orodij, segrevanje rok, organizacija delovnih.

CE Izjava o skladnosti

Z vsa odgovornostjo izjavljamo, da je ta naprava v skladu z naslednjimi predpisi ali normativi: EN 60 745, EN 55 014-1, EN 55 014-2, EN 61 000-3-2, EN 61 000-3-3 vastavalt skladno z določili smernic 2006/42/EWG, 2004/108/EWG.

Tehnična dokumentacija se nahaja pri:
Adolf Würth GmbH & Co. KG, Abt PFW
74650 Künzelsau

N. Heckmann
Chairman of
Adolf Würth
GmbH & Co. KG
Künzelsau: 30.08.2010

A. Kräutle
General Manager

BG**Указания за безопасна работа с електрически ножовки**

ВНИМАНИЕ Прочетете указанията за работа с електроинструмента и правилата за безопасна работа. Неспазването на указанията за работа с електроинструмента и правилата за безопасна работа могат да предизвикат токов удар, пожар и/или тежки травми.

Запазете всички указания и правила за безопасна работа за ползване в бъдеще.

- ❑ **Когато има опасност циркулярният диск да попадне на скрити под повърхността проводници под напрежение или да среже захранващия кабел на електроинструмента, го дръжте само за изолираните повърхности на ръкохватките.** В резултат на контакт с проводник под напрежение то се предава на металните части на електроинструмента и това може да предизвика токов удар.
- ❑ По време на работа дръжте електроинструмента винаги здраво с двете ръце и заемайте стабилно положение на тялото.
- ❑ Дръжте винаги захранващия кабел на безопасно разстояние от работната зона. Отвеждайте кабела винаги назад от електроинструмента.
- ❑ Включвайте електроинструменти, които използвате на открито, през предпазен прекъсвач за утаечни токове (FI-) с ток на действие най-много 30 mA. Използвайте само удължителни кабели, предназначени за работа на открито и осигурени срещу напръскване с вода.
- ❑ След приключване на работа изключвайте електроинструмента и изваждайте режещия лист от междината едва след окончателното му спиране (опасност от възникване на откат).
- ❑ Използвайте само добре заточени режещи листове в безукорно състояние. Незабавно заменяйте напукани, огънати или затъпени режещи листове.
- ❑ По време на работа водещата скоба **2** трябва непрекъснато да бъде плътно допряна до разрязвания детайл. Включвайте щепсела в захранващата мрежа, след като се уверите, че пусковият прекъсвач е в положение „изключено“.

- ❑ Допуска се използването на електроинструмента само с принадлежащите му предпазни съоръжения.
- ❑ Не закрепвайте допълнителни табелки с винтове или нитове към корпуса на електродвигателя или към ръкохватката.
- ❑ При прекъсване на работа, когато продължително време няма да използвате електроинструмента и когато извършвате каквито и да е дейности по електроинструмента (напр. смяна на работния инструмент, техническо обслужване, почистване, настройване и др.п.) изключвайте щепсела от захранващата мрежа.
- ❑ **Използвайте само оригинални допълнителни приспособления, производство на Würth.**



Безопасна работа с електроинструмента е възможна само ако внимателно прочетете ръководството за експлоатация и инструкциите за безопасна

работа и спазвате стриктно съдържащите се в тях указания. Задължително е също така спазването на общите указания за безопасна работа в приложената брошура.



Ако по време на работа захранващият кабел бъде повреден или скъсан, в никакъв случай не допирайте кабела. Изключете незабавно щепсела от захранващата мрежа. Никога не използвайте машината с повреден захранващ кабел.



Не се допуска овлажняването на електроуреда и работата с него във влажна среда.



Работете с противопрахова маска и предпазни очила.
Работете с ръкавици и здрави, плътнозатворени обувки.



За допълнителни указания за безопасна работа вижте приложената брошура

Елементи на електроинструмента

- 1 Режещ лист
- 2 Водеща скоба
- 3 Пусков прекъсвач с вградено регулиране на скоростта
- 4 Застопоряващ пръстен на гнездото за режещия лист

Част от изображения на фигурите и описани в ръководството за експлоатация допълнителни приспособления не са включени в окомплектовката.

Предназначение на електроинструмента

Електрическата ножовка е предназначена за рязане на дърво, пластмаси и метали. С нея може да се реже по права линия, по дъга или да се изрязват вътрешни контури. Могат да се отрязват тръби и конзолни елементи в равнината на подаване.

Отговорност за щетите, причинени в резултат на използването му не по предназначение, носи изцяло потребителя.

Технически характеристики

Електрически трион-меч	SBS 1100-E
Каталожен номер	5706 540 X
Номинална консумирана мощност	1 100 W
Полезна мощност	550 W
Честота на възвратно-постъпателните движения на празен ход	0 – 3000 min ⁻¹
Ход	19 mm
Маса	3,2 kg
Клас на защита	□/II

Преди пускане в експлоатация

Внимавайте за напрежението на захранващата мрежа: Напрежението на захранващата мрежа трябва да съответства на данните, посочени на табелката на електроинструмента.

Поставяне на режещия лист (вижте фигура **A B**)

- Преди извършване на каквито и да е дейности по електроинструмента изключвайте щепсела от захранващата мрежа.

- Завъртете застопоряващия пръстен **4**, за да отворите гнездото за режещия лист
- Вкарайте режещия лист **1** до упор. За застопоряване на режещия лист завъртете пръстена **4** в противоположната посока. Уверете се, че режещият лист е захванат здраво (ползвайте предпазни ръкавици!).
- При необходимост можете да монтирате режещия лист **1** също и завъртан на 180°.
- Използвайте само режещи листове с достатъчна дължина. И при най-късия ход (**H**) режещият лист трябва да се подава извън разрязвания детайл. Режещите листове могат да се счупят, ако попаднат челно на разрязвания детайл или водещата скоба.

Пускане в експлоатация

Включване/изключване

За **включване** на електроинструмента натиснете и задръжте пусковия прекъсвач **3**.

В зависимост от натиска върху пусковия прекъсвач **3** скоростта на въртене се изменя от 0 до максималната. При лек натиск върху пусковия прекъсвач скоростта на въртене е ниска, с което е възможно управляемост включване на електроинструмента. С увеличаване на натиска нараства и скоростта на въртене.

За **изключване** на електроинструмента отпуснете пусковия прекъсвач **3**. Лампата угасва бавно.

Указания за работа

Ако искате да извършите разрез на стена, предварително проверете дали в зоната на рязане няма електрически проводници или тръбопроводи (напр. с металотърсач). По време на работа допирайте електроинструмента само до пластмасовите детайли. С това избягвате опасността от токов удар, ако попаднете на проводник под напрежение.

За да ограничите вибрациите, по време на работа допирайте водещата скоба плътно до разрязвания детайл.

Разрязване на метал

"Захванете" среза с малка честота на възвратно-постъпателните движения и след това плавно я увеличете. Когато режете по вътрешен контур, предварително пробийте отвор с диаметър, малко по-голям от височината на режещия лист, и започнете изрязването от там.

При разрязване на метал нанасяйте по продължение на линията на среза охлаждащо-смазваща течност (напр. машинно масло).

Изработване на вътрешни срезове (вижте фиг. C)

Разрязване с пробиване е възможно само при меки материали. Включете електроинструмента и допрете водещата скоба до разрязвания детайл, след това го захванете здраво с едната ръка отпред за корпуса, а с другата бавно повдигнете ръкохватката и врежете плавно режещия лист.

Прахоулавяне

- ❑ Прахове, отделящи се при обработването на материали като съдържащи олово бои, някои видове дървесина, минерали и метали могат да бъдат опасни за здравето. Контактът до кожата или вдишването на такива прахове могат да предизвикат алергични реакции и/или заболявания на дихателните пътища на работещия с електроинструмента или намиращи се наблизо лица.
- Определени прахове, напр. отделящите се при обработване на бук и дъб, се считат за канцерогенни, особено в комбинация с химикали за третиране на дървесина (хромат, консерванти и др.). Допуска се обработването на съдържащи азбест материали само от съответно обучени квалифицирани лица.
- Осигурявайте добро проветряване на работното място.
- Препоръчва се използването на дихателна маска с филтър от клас P2.
- Спазвайте валидните във Вашата страна законови разпоредби, валидни при обработване на съответните материали.

Поддържане и почистване

- ❑ **Преди извършване на каквито и да е дейности по електроинструмента изключвайте щепсела от захранващата мрежа.**
- ❑ Поддържайте електроинструмента и вентилационните отвори винаги чисти, за да работите качествено и сигурно.

Ако въпреки прецизното производство и внимателно изпитване електроинструментът се повреди, ремонтът трябва да се извърши от оторизиран сервиз за електроинструменти на Würth.

Моля, когато се обръщате с въпроси или при поръчване на резервни части, винаги посочвайте 8-цифрения каталожен номер на електроинструмента.

Списък с актуалните резервни части за електроинструмента можете да намерите в Интернет на адрес „<http://www.wuerth.com/partsmanager>“ или да получите в местното представителство на Würth.

Опазване на околната среда

Електроинструментите, допълнителните приспособления и опаковките трябва да бъдат подложени на подходяща преработка за оползотворяване на съдържащите се в тях вторични суровини.



Само за страни от ЕС:

Не изхвърляйте електроинструментите при битовите отпадъци!

Съгласно Директива на ЕС 2002/96/EG относно бракувани електрически и електронни устройства и утвърждаването ѝ като национален закон електроинструментите, които не могат да се използват повече, трябва да се събират отделно и да бъдат подлагани на подходяща преработка за оползотворяване на съдържащите се в тях вторични суровини.

Гаранционна отговорност

За този електроинструмент на Würth осигуряваме законно изискуемата гаранционна отговорност съобразно действащите в страната разпоредби от датата на закупуване (удостоверение чрез фактура за закупуване или приемателно-предавателен протокол). Възникналите повреди се отстраняват чрез ремонт или замяна.

Увреждания, дължащи се на нормално износване, претоварване или некомпетентно боравене с инструментите, не са обект на гаранцията.

Гаранционни претенции се признават само ако предадете електроинструмента неразглобен в представителството на Вюрт, на Вашия търговец за инструменти на Вюрт или в оторизиран сервиз за пневматични и електроинструменти на Вюрт.

Информация за излъчван шум/вибрации

Стойностите са определени съгласно EN 60 745.

S-равнището на шума, предизвикван от електроинструмента, обикновено е: налягане на шума 91 dB (A); мощност на шума 102 dB (A). Максимална неточност на измерването K=3 dB.

Работете с шумозаглушители (антифони или шлемофони)!

Пълната стойност на вибрациите (векторната сума по трите направления) е определена съгласно EN 60 745.

Рязане на дърво: генерирани вибрации $a_r=24 \text{ m/s}^2$, неопределеност $K = 5,2 \text{ m/s}^2$

Равнището на вибрациите, посочено в това Ръководство за експлоатация, е определено по метод, дефиниран в EN 60 745, и може да бъде използван за сравняване с други електроинструменти. То също така е подходящо за предварителна оценка на натоварването от вибрации.

Посоченото равнище на вибрациите отразява основните приложения на електроинструмента. Ако обаче електроинструментът се използва за други приложения, с различни работни инструменти или ако не е поддържан правилно, равнището на вибрациите може да е различно. Това би могло да увеличи значително натоварването от вибрации за целия период на работа с електроинструмента.

Освен това за точната преценка на натоварването от вибрации трябва да се отчитат и периодите, през които електроинструментът е изключен или работи, но на празен ход. Това може да намали значително натоварването от вибрации през целия период на работа с електроинструмента.

Въведете допълнителни мерки за предпазване на работещия с електроинструмента от вредното влияние на вибрациите, например: правилно техническо обслужване на електроинструмента и поддържане на работните инструменти, поддържане на ръцете топли, правилна организация на последователността на операциите.

CE Декларация за съответствие

С пълна отговорност ние декларираме, че този продукт съответства на следните стандарти или нормативни документи: EN 60 745, EN 55 014-1, EN 55 014-2, EN 61 000-3-2, EN 61 000-3-3 съгласно изискванията на директивите 2006/42/EWG, 2004/108/EWG.

Техническа документация при:
Adolf Würth GmbH & Co. KG, Abt PFW
74650 Künzelsau



N. Heckmann
Chairman of
Adolf Würth
GmbH & Co. KG
Künzelsau: 30.08.2010



A. Kräutle
General Manager

EE**Ohutusnõuded universaalsaaagidega töötamiseks****TÄHELEPANU****Lugege läbi kõik ohutuseeskirjad ja tööjuhised**

Ohutuseeskirjadest ja tööjuhistest mittekinnipidamise tagajärjel võib tekkida elektrilöökk, tulekahju ja/või tõsised vigastused.

Hoidke kõik ohutuseeskirjad ja tööjuhised tuleviku tarvis alles.

- Kui on oht, et varvik võib puutuda kokku varjatud elektrijuhtme või seadme enda toitejuhtmega, tuleb elektrilist tööriista hoida ainult isoleeritud käepidemetest.** Kokkupuude pingele all oleva juhtmega võib tekitada pingele seadme metallosades ja põhjustada elektrilöögi.
- Töötamisel hoida seadmest mõlema käega kõvasti kinni ning valida kindel tööasend.
- Ühendusjuhe ei tohi kunagi olla masina tööpiirkonnas. Juhe vedada alati masinast tahapoole.
- Välistingimustes töötades ühendada seadmed pistikupesasse, mis on varustatud rikkevoolukaitselülitiga (FI), mille rakendusvool on maksimaalselt 30 mA. Kasutada ainult välistingimuste jaoks ettenähtud pritsmekindlat pikendusjuhet.
- Pärast töö lõpetamist lülitada seade välja, saeleht võtta lõike seest välja alles siis, kui see on seiskunud (tagasilöögioht).
- Kasutada ainult teravaid, töökorras saelehti. Pragunenud, deformeerunud või nüri saeleht vahetada kohe välja.
- Töötamisel peab juhtlald 2 jääma alati vastu materjali. Masin ühendada pistikupesasse ainult välja lülitatult.
- Seadet tohib kasutada ainult koos kaasasoleva kaitseseadisega.

- Mootorile, käepidemele või ülekandele ei tohi kruvida ega neetida silte.
- Töö vaheaegadel, seadme mittekasutamisel ning enne mis tahes töid seadme kallal (nt tööriistade vahetamine, hooldamine, puhastamine, seadistamine) tuleb alati pistik pistikupesast välja tõmmata.
- Kasutage ainult firma Würth originaal-lisatarvikuid!**



Ohutu ja turvaline töö antud seadmega on võimalik vaid juhul, kui Te olete eelnevalt põhjalikult läbi lugenud seadme kasutus- ja ohutusjuhised ning peate neist täpselt kinni. Täitke kõiki juuresolevas brošüüris toodud üldisi ohutuseeskirju.



Toitejuhtme kahjustamisel või läbilõikamisel juhul mitte enam puudutada. Niisugusel juhul tõmmake toitejuhtme pistik pistikupesast viivitamatult välja. Kahjustunud toitejuhtmega tööriista kasutamine on keelatud.



Seade ei tohi olla niiske ja seda ei tohi kasutada niiskes keskkonnas.



Kanda respiraatorit ja kaitseprille. Kanda kaitsekindaid ja kinniseid jalanõusid.



Vt lisabroüüris toodud ohutustehnika eeskirju.

Tööriista osad

- 1 Saeleht
- 2 Juhtlald
- 3 Sisse- ja väljalüliti gaasi andmise funktsiooniga
- 4 Saelehe kinnitusosaluse pingutusrõngas

Kõik joonisel toodud või kirjeldatud osad ei kuulu alati tööriista komplekti.

Kasutusala

Saabelsaag on ett nähtud puidu, plasti ja metalli lõikamiseks. Sobib sirg-, kurv- ning siseväljalõigeteks. Lõikab torusid ning mööda tasapinda.

Ebaotstarbelisel kasutamisel tekkinud kahju eest vastutab kasutaja.

Tehnilised andmed

Saabelsaag	SBS 1100-E
Artiklinumber	5706 540 X
Nimivõimsus	1 100 W
Väljundvõimsus	550 W
Käikude arv tühijooksul	0 – 3 000 min ⁻¹
Käik	19 mm
Kaal	3,2 kg
Kaitseklass	□/II

Enne käikulaskmist

Kontrollige võrgupinget: Vooluallika pinget peab vastama tööriista tüübitähisel toodud andmetele.

Saelehe paigaldamine (vaata pilti **A** **B**)

- Enne kõiki töid masina kallal tuleb pistik pistikupesast välja tõmmata.
- Saelehe kinnitusosaluse avamiseks keerake pingutusrõngast **4**.
- Lükake saeleht **1** lõpuni sisse. Saelehe kinnitamiseks keerake pingutusrõngast **4** vastassuunas. Veenduge, et saeleht on kindlalt kinnitunud (kandke kaitsekindaid!).
- Vajaduse korral saate saelehte **1** paigaldada ka 180° võrra pööratult.
- Kasutada ainult saelehti, mis on piisavalt pikad. Saeleht peab ka kõige lühema käigu (**H**) ajal materjalist välja ulatuma. Saelehed võivad vastu materjali või juhttaldade minnes murduda.

Kasutuselevõtt

Sisse- /väljalülitamine

Seadme **kasutuselevõtuks** vajutage lüliti (sisse/välja) sisse **3** ja hoidke seda sissevajutatud asendis.

Sõltuvalt lülitile (sisse/välja) **3** rakendatavast survest töötab seade muutuva pöörete arvuga vahemikus nullist maksimumini. Kerge vajutus sisse-/väljalülitile paneb tööriista aeglaselt pöörlema ja võimaldab nii töö algust kontrollida.

Seadme **väljalülitamiseks** vabastage lüliti (sisse/välja) **3**. Lamp kustub aeglaselt.

Tööjuhised

Enne kui te hakkate seinast tükki välja saagima, kontrollige (juhtmete otsimiseseadmega) üle, ega selle koha pealt ei jookse läbi elektrijuhtmed ega muu torustik. Saagimisel hoida kinni ainult masina plastosadest. See hoiab löikamisel elektrijuhtmele sattumisel ära elektrilöögi tekkimise.

Vibreerimise vältimiseks suruda löikamisel juhttald vastu materjali pinda.

Metalli saagimine

Metalli saagimist alustada madala käikude arvuga ning siis suurendada käikude arvu aeglaselt lülitile vajutades. Siseväljalõigete tegemiseks puurida avaus, mis on natukene suurem kui saeleht ning siis hakata sealt löikama.

Metalli löikamisel panna löikejoone peale jahutus- või määrdeainet (õli, petrooleumi).

Siseväljalõigete tegemine (vaata pilti **C**)

Sukelduslõikeid saab teha ainult pehmesse materjali. Lülitada masin sisse ja toetada juhttalla peale, ühe käega hoida eest korpuse juurest kinni ning teise käega suruda käepidemest ülespoole, nii et saeleht läheb sisse.

Tolmukaitse

- Pliisisaldusega värvide, teatud puiduliikide, mineraalide ja metalli tolmu võib kahjustada tervist. Tolmuga kokkupuude ja tolmu sissehingamine võib põhjustada seadme kasutajal või läheduses viibivatel inimestel allergilisi reaktsioone ja/või hingamisteede haigusi.

Teatud tolm, näiteks tamme- ja pöögitolm, on vähkitekitava toimega, iseäranis kombinatsioonis puidutöötlemisel kasutatavate lisaainetega (kromaadid, puidukaitsevahendid).

Asbesti sisaldavat materjali tohivad töödelda üksnes vastava ala asjatundjad.

- Tagage töökohas hea ventilatsioon.
- Soovitav on kasutada hingamisteede kaitsemaski filtriga P2.

Pidage kinni töödeldavate materjalide suhtes Teie riigis kehtivatest eeskirjadest.

Hooldus ja puhastamine

❑ **Enne tööriista juures tööde alustamist tõmmake alati võrgupistik vooluvõrgust välja.**

❑ Hoidke tööriist ja õhutusavad puhtana, nii tagate ohutu ja meeldiva töökeskkonna.

Kui seadme talitluses peaks hoolimata põhjalikest tootmis- ja kontrollmenetlustest tekkima tõrkeid, lasta seade parandada Würth master-Service töökojas.

Küsimuste ja tagavaraosade tellimisel tuleb alati nimetada 8-kohaline artiklinumber, mis on tööriista tüübi tähis.

Lõikemehhanism peab olema alati puhas. Tööriista aktuaalse varuosade nimekirja leiate internetis aadressil „<http://www.wuerth.com/partsmanager>“ või küsige seda oma lähimast Würth müügiesindusest.

Keskkonnakaitse

Elektriseadmed, lisatarvikud ja pakendid tuleks keskkonnasäästlikult ringlusse võtta.



Üksnes EL liikmesriikidele:

Ärge käidelda kasutuskõlbmatuks muutunud elektrilisi tööriistu koos olmejäätmetega!

Vastavalt Euroopa Parlamendi ja nõukogu direktiivile 2002/96/EÜ elektri- ja elektroonikaseadmete jäätmete kohta ning direktiivi nõuete kohaldamisele liikmesriikides tuleb kasutuskõlbmatuks muutunud elektrilised tööriistad eraldi kokku koguda ja keskkonnasäästlikult korduskasutada või ringlusse võtta.

Garantii

Würthi tööriistadele kehtivad seaduslikud / riiklikud garantii tingimused alates ostukuupäevast (esitada ostu- või hankekviitung). Kahjustunud osa parandatakse või vahetatakse välja.

Garantii ei kehti, kui rikke on põhjustanud tööriista normaalne kulumine, ülekoormamine või ebaotstarbekohane kasutamine.

Kaebusi võetakse arvesse vaid siis, kui annate seadme lahti võtmata kujul üle Würthi filiaalile, Würthi müügimehele või Würthi autoriseeritud suruõhu- ja elektriseadmete klienditeeninduspunkti.

Müra/vibratsioon

Mõõtmistulemused on saadud eeskirjade EN 60 745.

Tööriista A-väärtuse müratase: helirõhu tase 91 dB (A); helivõimenduse tase 102 dB (A). Mõõteviga K=3 dB.

Kanda kuulmiskaitset!

Vibratsiooni koguväärtus (kolme suuna vektorsumma) mõõdetud EN 60 745 järgi.

Puidu saagimine: vibratsiooni koguväärtus $a_{\text{H}}=24 \text{ m/s}^2$, määramatus $K = 5,2 \text{ m/s}^2$

Käesolevates juhendites antud vibratsiooni näitaja on saadud EN 60745 standarditud mõõtmismeetodi järgi ning seda võib kasutada elektriseadmete omavaheliseks võrdlemiseks. Samuti vibratsiooni toime esialgseks hindamiseks.

Nimetatud vibratsioonitase kehtib elektritööriista peamiste tööprotsesside kohta. Kui elektritööriista kasutatakse muudeks töödeks, muude tarvikutega, või elektritööriista ei ole korralikult hooldatud, võivad tekkida kõrvalekalded antud vibratsioonitasemest. See võib vibratsiooni toimet kogu tööaja vältel tunduvalt suurendada.

Vibratsiooni toime täpseks hindamiseks tuleks arvestada ka neid aegu, mil tööriist on välja lülitatud või küll käib, ent tegelikult ei tööta. See võib vibratsiooni toimet kogu tööaja vältel tunduvalt vähendada.

Võtke tarvitusele lisaabinõusid töötajate kaitsmiseks vibratsiooni eest, näiteks elektritööriista ja tarvikute hooldamine, et töötajate käed oleksid soojad, tööprotsesside korraldamine.



Vastavustunnistus

Vastavustunnistus Kinnitame ainuvastutajana, et käesolev toode on kooskõlas järgmiste direktiivide ja normatiivsete dokumentidega: EN 60 745, EN 55 014-1, EN 55 014-2, EN 61 000-3-2, EN 61 000-3-3 vastavalt direktiivide sätetele 2006/42/EWG, 2004/108/EWG.

Tehniline toimik saadaval aadressil:

Adolf Würth GmbH & Co. KG, Abt PFW
74650 Künzelsau

N. Heckmann
Chairman of
Adolf Würth
GmbH & Co. KG
Künzelsau: 30.08.2010

A. Kräutle
General Manager

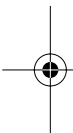

Jätame endale õiguse tehniliste andmete muutmiseks

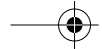
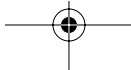

LT

**Saugos nuorodos dirbantiems su universaliais pjūklais****⚠️ ĮSPĖJIMAS****Perskaitykite visas saugaus darbo nuorodas ir instrukcijas.**

Saugaus darbo nuorodų ir instrukcijų netikslus laikymasis gali sukelti elektros srovės smūgį, gaisrą/ir/arba sunkius sužalojimus. **Išsaugokite visas saugaus darbo nuorodas ir instrukcijas, kad ir ateityje galėtumėte jomis pasinaudoti.**

- ❑ **Dirbdami ten, kur besisukantis įrankis galėtų kliudyti paslėptą laidą ar savo paties maitinimo laidą, laikykite prietaisą už izoliuotų rankenų.** Dėl kontakto su laidininku, kuriuo teka elektros srovė, metalinėse prietaiso dalyse atsiranda įtampa ir naudotojas gali gauti elektros smūgį.
- ❑ Darbo eigos metu visada tvirtai abiejomis rankomis laikykite prietaisą ir pasirūpinkite saugia darbo vieta.
- ❑ Jungiamąjį laidą visada laikykite atokiau nuo prietaiso. Laidą visada nukreipkite atgal nuo prietaiso.
- ❑ Prietaisus, kurie naudojami lauke, prijunkite per nuotėkio srovės apsauginį jungiklį (FI-), kuris nutraukia maitinimą esant maks. 30 mA nuotėkio srovei. Naudokite tik lauko darbams skirtą, nuo vandens pusrų apsaugotą ilginamąjį laidą.
- ❑ Baigę darbinę operaciją, prietaisą išjunkite, ir tik tada, kai jis visiškai sustos, iš pjūvio ištraukite pjūklelį ir padėkite (atatranks pavojus).
- ❑ Naudokite tik aštrius ir nepriekaištingos kokybės pjūklelius. Įtrūkusius, sulankstytus ir atšipusius pjūklelius nedelsdami pakeiskite.
- ❑ Darbo metu nukreipiamoji apkaba **2** turi būti priglundusi prie ruošinio. Prietaisą prie elektros lizdo prijungti leidžiama tik tada, kai jis išjungtas.
- ❑ Prietaisą naudoti leidžiama tik su jam skirtais apsauginiais įtaisais.

- ❑ Nekniedyti ir neprisukti jokių papildomų lentelių ant variklio, rankenos ar pavaros.
- ❑ Prieš darbo pertraukėles, jei ketinate prietaiso nenaudoti arba prieš pradėdami bet kokius prietaiso techninės priežiūros ar remonto darbus (pvz., prieš keisdami darbo įrankį, prieš pradėdami bet kokius priežiūros, valymo darbus ar norėdami atlikti nustatymus), iš kištukinio lizdo ištraukite kištuką.
- ❑ **Naudokite tik originalią Würth papildomą įrangą.**



Saugiai dirbti su prietaisu galėsite tik tuomet, kai atidžiai perskaitysite naudojimo bei darbų saugos instrukcijas ir griežtai laikysitės jose pateiktų reikalavimų. Taip pat privaloma laikytis priede pateiktų bendrųjų nurodymų dėl saugumo priemonių.



Jei dirbant pažeidžiamas ar nutraukiamas maitinimo laidas, jo nelieskite ir nedelsdami ištraukite kištuką. Niekada nenaudokite prietaisų su pažeistu maitinimo laidu.



Saugokite prietaisą nuo drėgmės ir nenaudokite jo drėgnoje aplinkoje.



Dirbkite su respiratoriumi ir apsauginiais akiniais.

Mūvėkite apsauginėmis pirštinėmis ir avėkite tvirta avalynę.



Kitos apsaugos priemonės žr. priedą

Prietaiso elementai

- 1 Pjūklelis
- 2 Nukreipiamoji apkaba
- 3 Įjungimo-išjungimo jungiklis su greitinimo funkcija
- 4 Pjūklelio įtvoro fiksuojamasis žiedas

Ne visi pavaizduoti ar aprašyti priedai įeina į standartinį komplektą.

Paskirtis

Universalusis pjūklas skirtas medienai, plastikui ir metalui pjauti. Juo galima atlikti tiesius pjūvius, pjauti kreive ar atlikti išpjovos. Jis tinka vamzdžiams pjauti ir paviršiams glotniai atskirti.

Už padaryta žalą, naudojant prietaisą ne pagal paskirtį, atsako vartotojas.

Techninės charakteristikos

Universalusis pjūklas	SBS 1100-E
Gaminio numeris	5706 540 X
Nominali naudojamoji galia	1 100 W
Atiduodamoji galia	550 W
Tuščiosios eigos judesių skaičius	0 – 3 000 min ⁻¹
Pjūklelio eigos ilgis	19 mm
Masė	3,2 kg
Apsaugos klasė	□/II

Prieš pradėdant darbą

Atkreipkite dėmesį į tinklo įtampą:

Atkreipkite dėmesį į tinklo įtampą: srovės šaltinio įtampa turi atitikti prietaiso firminėje lentelėje nurodytus duomenis.

Pjūklelio įstatymas

(žiūr. pav. **A B**)

- Prieš pradėdami bet kokius prietaiso remonto ar priežiūros darbus, iš kištukinio lizdo ištraukite kištuką.
- Norėdami atverti pjūklelio įtvara, sukite fiksuojamąjį žiedą **4**.
- Pjūklelį **1** įstumkite iki atramos. Norėdami pjūklelį atlaisvinti, fiksuojamąjį žiedą **4** sukite priešinga kryptimi. Patikrinkite, ar pjūklelis tvirtai įstatytas (mūvėkite apsauginėmis pirštinėmis!).
- Prireikus pjūklelį **1** galite sumontuoti apskutą 180°.
- Naudokite tik pakankamo ilgio pjūklelius. Pjūklelis, net ir esant trumpiausiai eigai (**H**), privalo būti išsikišęs virš ruošinio. Atsitrenkęs į ruošinį ar nukreipiamąją apkabą, pjūklelis gali skilti.

Prietaiso paleidimas

Įjungimas ir išjungimas

Norėdami **įjungti** prietaisą, paspauskite įjungimo/išjungimo jungiklį **3** ir laikykite jį nuspausta.

Apsisukimų skaičius kinta nuo 0 iki maksimumo, priklausomai nuo jungiklio **3** nuspaudimo laipsnio. Lengvo pobūdžio paspaudimas į įjungėją/išjungėją sukelia mažą apskukų kiekį ir įgalina tokiu būdu kontroliuotią įsibėgėjimą. Didinant spaudimą, yra didinamas ir apskukų kiekis.

Norėdami **išjungti** prietaisą, atleiskite įjungimo/išjungimo jungiklį **3**. Lemputė užgęsta palaipsniui.

Darbiniai nurodymai

Jeigu pageidaujate atlikti sienoje išpjovą, prieš tai patikrinkite, ar pjovimo srityje nėra elektros srovės bei kitų tiekimo linijų (naudokite specialius laidų iešiklius). Pjaudami laikykite prietaisą tik paėmę už plastikinių rankenų. Tokiu būdu galite išvengti elektros smūgio, net jeigu būtų įpjautas elektros srovės laidas. Siekdami išvengti vibracijos, pjovimo metu spauskite nukreipiamąją apkabą visa jos plokštuma į medžiagą.

Metalo pjovimas

Metalą įpjaukite, esant mažam judesių skaičiui, o tada jungikliu judesių skaičių pamažu didinkite. Atlikdami vidines išpjovas, pirmiausia išgręžkite kiek didesnę nei pjūklelis kiaurymę ir joje pradėkite pjauti.

Pjaunant metalą išilgai pjovimo linijos patepkite jį aušinimo priemone ir tepalu (alyva, žibalu).

Vidinių išpjovų atlikimas (žiūr. pav. **C**)

Įpjovas galima atlikti tik minkštose medžiagose. Įjunkite prietaisą ir įrenkite jį ant nukreipiamosios apkabos, viena ranka stipriai ir tvirtai laikykite korpusą priekyje, o kita ranka, esančia ant rankenos, spauskite aukštyn ir į ruošinį įleiskite pjūklelį.

Dulkių nusiurbimas

- Medžiagų, kurių sudėtyje yra švino, kai kurių rūšių medienos, mineralų ir metalų dulks gali būti kenksmingos sveikatai. Dirbančiajam arba netoli esantiems asmenims nuo sąlyčio su dulkėmis arba jų įkvėpus gali kilti alerginės reakcijos, taip pat jie gali susirgti kvėpavimo takų ligomis.

Kai kurios dulksės, pvz., ažuolo ir buko, yra vėžį sukeliančios, o ypač, kai mediena yra apdorota specialiomis medienos priežiūros priemonėmis (chromatu, medienos apsaugos priemonėmis). Medžiagas, kuriose yra asbesto, leidžiama apdoroti tik specialistams.

- Pasirūpinkite geru darbo vietos vėdinimu.

- Rekomenduojama dėvėti kvėpavimo takų apsauginę kaukę su P2 klasės filtru.

Laikykites jūsų šalyje galiojančių apdorojamoms medžiagoms taikomų taisyklių.



Techninė priežiūra ir valymas

- Prieš pradėdant bet kokius prietaiso techninės priežiūros darbus, iš kištukinio lizdo būtina ištraukti šakutę.**
- Kad būtų galima gerai ir saugiai dirbti, prietaisas ir jo ventiliacinės angos visada turi būti švarūs.

Jei, nepaisant kruopščios gamybos ir patikrinimo prietaisas sugestų, jo remontas turi būti atliekamas įgaliotose Würth remonto dirbtuvėse.

Turint klausimų bei užsakant atsargines detales prašom būtinai nurodyti 8-ženklį prekės numerį pagal prietaiso firminę lentelę.

Darbo įrankį visada laikykite švary. Šio prietaiso atsarginių dalių sąrašą galite rasti internete „<http://www.wuerth.com/partsmanager>“, arba užsakyti artimiausioje Würth firmos filiale.

Aplinkosauga

Elektriniai įrankiai, papildoma įranga ir pakuotės turi būti surenkami ir perdirbami aplinkai nekenksmingu būdu.



Tik ES šalims:

Elektrinių įrankių nemeskite į buitinių atliekų konteinerius! Pagal Europos direktyvą 2002/96/EB dėl elektros ir elektroninės įrangos atliekų ir šios direktyvos perkėlimo į nacionalinę

teisę aktus, naudoti nebetinkami elektriniai įrankiai turi būti surenkami atskirai ir perdirbami aplinkai nekenksmingu būdu.

Garantija

Šiam Würth firmos prietaisui suteikiame garantiją pagal įstatymuose bei eksploatacijoje šalyje galiojančius teisės aktus. Garantija pradeda galioti nuo pirkimo datos (pateikti sąskaitą arba prekyraštį). Sugedęs prietaisas pakeičiamas arba remontuojamas.

Garantija netaikoma gedimams, kurie atsiranda dėl natūralaus susidėvėjimo, perkrovos arba netinkamo prietaiso naudojimo.

Pretenzijos gali būti priimanos tik tada, jei prietaisas neišardytas pristatomas į Würth filialą, Würth pardavimų atstovui arba į įgaliotą Würth elektrinių įrankių remonto dirbtuves.

Informacija dėl triukšmo/vibracijos

Matavimų rodikliai nustatyti pagal EN 60 745.

Prietaiso garso lygis, įvertintas A, paprastai sudaro 91 dB (A); garso galios lygis 102 dB (A). Matavimo paklaidos koeficientas $K=3$ dB.

Dirbkite su klausos apsaugos priemonėmis!

Vibracijos bendrosios vertės (trijų krypčių atstojamasis vektorius) apskaičiuotos pagal EN 60 745.

Medienos pjovimas: vibracijos bendrosios vertės $a_{h1}=24$ m/s², paklaida $K=5,2$ m/s²

Šioje instrukcijoje nurodytas vibracijos lygis yra išmatuotas pagal standartizuotą EN 60 745 matavimo metodą ir jį galima naudoti elektriniams įrankiams tarpusavyje lyginti. Jis taip pat yra tinkamas laikinai vibracijos apkrovai įvertinti.

Nurodytas vibracijos lygis atspindi pagrindinius elektrinio įrankio naudojimo atvejus. Jeigu elektrinis įrankis bus naudojamas kitaip ir su kitos paskirties darbo įrankiais, nebus tinkamai atliekama techninė priežiūra, tai jo vibracijos lygis gali nukrypti nuo nurodytų duomenų. Tokiu atveju vibracijos apkrova per ilgesnį darbo laikotarpį žymiai padidėja.

Norint tiksliai įvertinti vibracijos poveikį per tam tikrą darbo laiką, reikia atsižvelgti ir į laiką, per kurį prietaisas buvo išjungtas arba, nors ir veikė, bet nebuvo naudojamas. Tai įvertinus, vibracijos poveikis per visą darbo laiką žymiai sumažės.

Kad su prietaisu dirbantis asmuo būtų apsaugotas nuo vibracijos poveikio, nustatykite papildomas saugaus darbo priemones, pavyzdžiui, elektrinių ir darbo įrankių techninę priežiūrą, rankų laikymą šiltai, darbo eigos organizavimą.



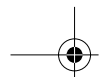

Atitikimo pareiškimas

Atsakingai pareiškiame, kad šis gaminys atitinka žemiau pateiktus standartus arba norminius dokumentus: EN 60 745, EN 55 014-1, EN 55 014-2, EN 61 000-3-2, EN 61 000-3-3 pagal Direktyvų 2006/42/EWG, 2004/108/EWG reikalavimus.

Techninę dokumentaciją parengė:
Adolf Würth GmbH & Co. KG, Abt PFW
74650 Künzelsau

N. Heckmann
Chairman of
Adolf Würth
GmbH & Co. KG
Künzelsau: 30.08.2010

A. Krütle
General Manager

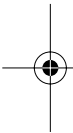

Galimi pakeitimai

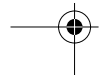
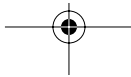

LV**Zobenzāģu drošības tehnikas noteikumi****UZMANĪBU**

Izlasiet visus drošības tehnikas noteikumus un norādījumus. Drošības tehnikas noteikumu un norādījumu neievērošana var izraisīt elektriskās traumas, degšanu un/vai smagus ievainojumus. **Uzglabājiet visus drošības tehnikas noteikumus un norādījumus tālākai izmantošanai nākotnē.**

- ❑ **Veicot darbu apstākļos, kad darbinstruments var skart slēptu elektropārvades līniju vai paša instrumenta elektrokabeli, turiet instrumentu tikai ar izolētajiem rokturiem.** Darbinstrumentam skarot spriegumu nesošus vadus, šis spriegums nonāk arī uz instrumenta strāvu vadošajām daļām un var būt par cēloni elektriskajam triecienam.
- ❑ Strādājot ar ierīci, vienmēr stingri turiet to abās rokās un nodrošiniet drošu stāju.
- ❑ Vienmēr ievērojiet, lai pieslēguma kabelis neatrastos mašīnas darbības zonas tuvumā. Vienmēr nodrošiniet kabeļa atrašanos aiz mašīnas.
- ❑ Instrumentus, kuri tiek izmantoti zem klajas debess, jāpieslēdz pie noplūdes strāvas aizsargslēdža (FI-) ar maksimāli 30 mA nostrādes strāvu. Izmantojiet tikai darbam zem klajas debess atļautu, nokrišņizturīgu pagarinājuma kabeli.
- ❑ Pēc darba procesa pabeigšanas instrumentu izslēdziet un izvelciet zāģplātni no griezuma un novietojiet tikai tad, ja tās darbība ir pilnīgi apstājusies (atsitiena bīstamība).
- ❑ Izmantojiet tikai asas, nevainojamas zāģplātnes. Nekavējoties nomainiet plaisainas, ieliekas vai neasas zāģplātnes.

- ❑ Darba laikā vadotnes lokam **2** vienmēr jāpiegūl pie sagataves. Mašīnu drīkst pieslēgt pie kontaktligzdas tikai izslēgtā stāvoklī.
- ❑ Instrumentu drīkst darbināt tikai ar tam paredzēto aizsargaprīkojumu.
- ❑ Nepieskrūvējiet un nepiekniedējiet pie motora, roktura vai reduktora papildplāksnes.
- ❑ Darba pārtraukumos, instrumentu nelietojot vai veicot visus ierīces apkopes darbus (piem., nomainot darba instrumentus, veicot apkopi, tīrīšanu, noregulējumus) atvienojiet tīkla kontaktdakšu.
- ❑ **Izmantojiet tikai Würth firmas piederumus!**



Drošs darbs ar šo elektroinstrumentu iespējams tikai tad, kad ir pilnībā izlasīta šī lietošanas pamācība un stingri tiek ievēroti tajā ietvertie norādījumi un drošības instrukcijas. Par citiem drošības norādījumiem sk. pielikumā.



Ja strādājot tiek bojāts vai pārrauts tīkla kabelis, tad kabeli neaizskarot, nekavļoties atvienojiet kontaktdakšu. Nekad neizmantojiet ierīci ar bojātu kabeli.



Nelietojiet instrumentu, ja tas ir mitrs vai atrodas mitrumā.



Nēsājiet putekļu aizsargmasku un aizsargbrilles.
Nēsājiet aizsargcimdus un stingrus apavus.



Tālākie drošības norādījumi – skat. pielikumu

Aparāta elementi

- 1 Zāģplātne
- 2 Vadotnes loks
- 3 Iesl.-/izslēgšanas slēdzis ar gāzes padeves funkciju
- 4 Zāģa asmens stiprinājuma spriegošanas gredzens

Attēlotie un aprakstītie piederumi daļēji ietilpst piegādes apjomā.

Pielietojums

Ar zobenzāģi var zāģēt malku, sintētisko materiālu un metālu. Tas griež taisnas līnijas, līknes un iekšējos izgriezumus. Tas griež caurules un atdala vienā līmenī ar virsmu.

Par zaudējumiem, kuri radušies nepareizas izmantošanas gadījumā, atbild patērētājs.

Aparāta tehniskie dati

Zobenzāģi	SBS 1100-E
Artikula numurs	5706 540 X
Nominālā patērējamā jauda	1 100 W
Izejas jauda	550 W
Gājienu skaits tukšgaitā	0 – 3 000 min ⁻¹
Gājiens	19 mm
Svars	3,2 kg
Aizsardzības klase	□/II

Pirms ekspluatācijas

Ievērojiet tīkla spriegumu: Strāvas avota spriegumam ir jāatbilst uz tehnisko datu plāksnītes norādītām vērtībām.

Zāģplātnes ievietošana

(sk. att. **A** **B**)

- Pirms jebkura mašīnas iestatīšanas vai apkopes darba uzsākšanas atvienojiet kontaktdakšu no kontaktlīdzdas.**
- Lai atvērtu zāģa asmens stiprinājumu, pagrieziet spriegošanas gredzenu **4**.
- Līdz galam iebīdīet zāģa asmeni **1**. Lai iestiprinātu zāģa asmeni, pagrieziet spriegošanas gredzenu **4** pretēji norādītajam virzienam. Pārbaudiet, vai zāģa asmens ir stingri iestiprināts (uzvelciet aizsargcimdus!).
- Ja nepieciešams, zāģa asmeni **1** var iestiprināt arī pagrieztu par 180°.
- Izmantojiet tikai pietiekama garuma zāģplātnes. Arī ar visisāko gājienu (**H**) zāģplātnē jāizvirzās no sagataves. Zāģplātnes var salūzt, ja tās atduras pret sagatavi vai vadotnes loku.

Ņemšana ekspluatācijā

Ieslēgšana un izslēgšana

Lai **ieslēgtu** instrumentu, nospiediet ieslēdzēju **3** un turiet to nospiestu.

Mainot spiedienu uz ieslēdzēja **3** taustiņu, instrumenta darbvirpsta griešanās ātrums ir regulējams no 0 līdz maksimālajai vērtībai. Viegla ieslēgšanas/izslēgšanas slēdža nospiešana izraisa nelielu apgriezīgu skaitu un līdz ar to kontrolētu palaidi. Spiedienam palielinoties, palielinās apgriezīgu skaits.

Lai **izslēgtu** instrumentu, atlaidiet ieslēdzēju **3**. Spuldze pakāpeniski izdziest.

Darba norādījumi

Ja Jūs vēlaties izzāģēt sienā izgriezumu, tad vispirms pārbaudiet, vai zāģēšanas zonā nav instalēti dažādi elektropadeves vadi (piem., ar vadu meklēšanas ierīci). Zāģēšanas laikā turiet mašīnu tikai aiz plastmasas detaļām. Tā Jūs varat novērst elektrisko traumu tai gadījumā, ja tiek aizzāģēts elektriskais vads.

Vibrāciju novēršanai zāģēšanas laikā spiediet vadotnes loku plakani uz materiālu.

Zāģēšana metālā

Uzsāciet zāģēšanu metālā ar mazu gājienu skaitu un tad lēnām, spiežot slēdzi, paaugstiniet gājienu skaitu. Veicot iekšējos izgriezumus, realizējiet urbumu, kas ir nedaudz lielāks par zāģplātni, un tad no šīs vietas uzsāciet griezumus.

Zāģējot metālu, gar griezuma līniju uzklājiet dzesēšanas vai eļļošanas materiālus (eļļu, petroleju).

Iekšējo griezumu realizēšana

(sk. att. **C**)

Gremdes griezumus var realizēt tikai mīksto materiālos. Ieslēdziet mašīnu un uzlieciet uz vadotnes loka, stingri turiet ar vienu roku priekšā pie korpusa un ar otru roku spiediet rokturi uz augšu un iegremdējiet zāģplātni.

Putekļu aizsardzība

- Dažu materiālu, piemēram, svīnu saturošu krāsu, dažu koksnes šķirņu, minerālu un metālu putekļi var būt kaitīgi veselībai. Pieskaršanās šādiem putekļiem vai to ieelpošana var izraisīt alerģiskas reakcijas vai elpošanas ceļu saslimšanu elektroinstrumenta lietotājam vai darba vietai tuvumā esošajām personām. Atsevišķu materiālu putekļi, piemēram, putekļi, kas rodas, zāģējot ozola vai dižskābarža koksnī, var izraisīt vēzi, īpaši tad, ja koksne iepriekš ir tikusi ķīmiski apstrādāta (ar hromātu vai koksnes aizsardzības līdzekļiem). Azbestu saturošus materiālus drīkst apstrādāt vienīgi personas ar īpašām profesionālām iemaņām.
 - Darba vietai jābūt labi ventilējamai.
 - Darba laikā ieteicams izmantot masku elpošanas ceļu aizsardzībai ar filtrēšanas klasi P2.
- Ievērojiet jūsu valstī spēkā esošos priekšrakstus, kas attiecas uz apstrādājamo materiālu.

Apkope un tīrīšana

- Pirms visu darbu uzsākšanas atvienojiet ierīces kontaktdakšu.**
- Rūpējieties par ierīces un vēdināšanas spraugu tīrību laba un droša darba nodrošināšanai.

Ja gadījumā aparāts, neskatoties uz to, ka tas tika kvalitatīvi ražots un rūpīgi pārbaudīts, tomēr sabojājas, nododiet to remontam autorizētā Würth elektroinstrumentu servisa nodaļā.

Jautājumu un servisa gadījumos lūdzam noteikti nosaukt uz aparāta tehnisko datu plāksnītes uzrādīto 8-ciparu artikula numuru.

Pastāvīgi jā rūpējas par griešanas instrumentu tīrību. Šī instrumenta aktuālo rezerves daļu sarakstu var izsaukt internetā ar adresi: „<http://www.wuerth.com/partsmanager>”, vai arī saņemt tuvākajā firmas Würth filiālē.

Vides aizsardzība

Sagatavojot otrreizējai izmantošanai nolietotos elektroinstrumentus, to piederumus un iesaiņojuma materiālus, tie jāpārstrādā apkārtējai videi nekaitīgā veidā.



Tikai ES valstīm

Neizmetiet elektroinstrumentu sadzīves atkritumu tvertnē! Saskaņā ar Eiropas Savienības direktīvu 2002/96/ES par nolietotajām elektriskajām un

elektroniskajām ierīcēm un to pārstrādi, kā arī atbilstoši tās atspoguļojumiem nacionālajā likumdošanā, lietošanai nederīgie elektroinstrumenti jāsavāc un izjauktā veidā jānogādā pārstrādei apkārtējai videi nekaitīgā veidā, lai tos sagatavotu otrreizējai izmantošanai.

Garantija

Šim Würth aparātam saskaņā ar valstī spēkā esošiem noteikumiem no pirkšanas datuma (pierādījums – rēķins vai piegādes kvīts) tiek sniegta garantija. Aparāta bojātās daļas tiek nomainītas vai atremontētas.

Aparāta bojātās daļas tiek nomainītas vai atremontētas. Bojājumiem, kas radušies nolietojumā, pārslodzes vai nepareizas lietošanas rezultātā, garantija netiek sniegta.

Garantijas prasības tiek atzītas tikai tad, ja aparāts neizjauktā veidā tiek nodots Würth filiālē, Würth elektroinstrumentu atbildīgajam darbiniekam vai autorizētā Würth elektroinstrumentu servisa nodaļā.

Trokšņu/vibrācijas dati

Mērījuma rezultāti tika noteikti atbilstoši EN 60 745.

A novērtētais ierīces trokšņa līmenis satur tipisku 91 dB (A); skaņas spiediena līmeni; akustiskās jaudas līmenis 102 dB (A). Mērījumu izkliede $K=3$ dB.

Nēsājiet skaņas aizsargu!

Svārstību summārā vērtība (trīsvirzienu vektoru summa) aprēķināta atbilstoši EN 60 745.

Zāģēšana kokā: Svārstību summārā vērtība $a_{11}=24$ m/s². Nedrošība $K=5,2$ m/s²

Šajā lietošanas pamācībā dotais svārstību līmenis ir izmērīts atbilstoši EN 60 745 normētai mērīšanas metodei un var tikt izmantots elektroinstrumentu salīdzināšanai vienam ar otru. Tas ir piemērots arī pagaidu svārstību slodzes novērtēšanai.

Dotais svārstību līmenis parāda galvenās elektroinstrumenta izmantošanas iespējas. Bet, ja elektroinstrumenti tiek izmantoti citai pielietojumam, ar instrumentiem, kuriem ir novirzes vai nepietiekama apkope, tad svārstību līmenim var būt novirzes. Tas var būtiski palielināt svārstību slodzi visa darba laikā.

Precīzai svārstību slodzes noteikšanai jāņem vērā arī tas laiks, kad ierīce ir izslēgta vai arī darbojas, bet faktiski netiek izmantota. Tas var būtiski samazināt svārstību slodzi visa darba laikā.

Attiecībā uz svārstību iedarbību nosakiet papildus drošības tehnikas pasākumus ar instrumentu strādājošās personas aizsardzībai, kā piemēram: elektroinstrumentu un izmantojamo instrumentu apkope, roku siltuma saglabāšana, darba procesu organizācija.



Atbilstības deklarācija

Mēs paziņojam ar pilnu atbildību, ka šis izstrādājums atbilst sekojošām normām vai normatīviem dokumentiem: EN 60 745, EN 55 014-1, EN 55 014-2, EN 61 000-3-2, EN 61 000-3-3 vadoties pēc 2006/42/EWG, 2004/108/EWG direktīvu noteikumiem.

Technine byla laikoma:

Adolf Würth GmbH & Co. KG, Abt PFW
74650 Künzelsau

N. Heckmann
Chairman of
Adolf Würth
GmbH & Co. KG
Künzelsau: 30.08.2010

A. Krüttele
General Manager

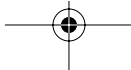
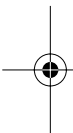

RU**⚠️ Указания по технике безопасности для сабельных пил****⚠️ ПРЕДУПРЕЖДЕНИЕ** Прочтите все указания по технике безопасности и инструкции.

Упущения, допущенные при соблюдении указания по технике безопасности, могут стать причиной поражения электротоком, пожара и/или тяжелых травм.

Сохраняйте эти указания по безопасности и инструкции для будущего.

- ❑ **Держите электроинструмент только за изолированные поверхности рукояток, если Вы выполняете работы, при которых рабочий инструмент может попасть на скрытую электропроводку или на собственный шнур подключения питания.** Контакт с токоведущим проводом ставит под напряжение также металлические части электроинструмента и ведет к поражению электрическим током.
- ❑ При работе электроинструмент всегда надежно держать обеими руками, заняв предварительно устойчивое положение.
- ❑ Присоединительный шнур постоянно держите за пределами рабочего участка машины. Ведите кабель всегда за электроинструментом.
- ❑ При работе под открытым небом применяйте автомат защитного отключения с максимальным током расцепления в 30 мА. Применяйте для работ под открытым небом только допущенный кабель-удлинитель с защитой от брызг воды.
- ❑ По окончании рабочего процесса выключайте инструмент и вытягивайте пильное полотно из пропила и выпускайте пилу из рук только после остановки машины (опасность обратного удара).
- ❑ Применять только острые, безупречные пильные полотна. Пильные полотна с трещинами, погнутые или затупившиеся должны быть немедленно заменены.
- ❑ При работе направляющая скоба **2** должна всегда прилегать к детали. Подключайте машину к штепсельной розетке только в выключенном состоянии.
- ❑ Инструмент разрешается эксплуатировать только с соответствующими защитными устройствами.

- ❑ Не привинчивайте и не закрепляйте заклепками никакие дополнительные таблички на двигателе, рукоятке или передаче.
- ❑ В рабочих перерывах, при неиспользовании электроинструмента и до начала работ по техобслуживанию, смене рабочего инструмента, очистке и настройке отключайте штепсельную вилку от розетки сетию
- ❑ Применять только оригинальные дополнительные и комплекующие принадлежности фирмы «Вюрт» (Würth).



Безопасная работа с прибором возможна только после ознакомления с инструкцией по эксплуатации и с указаниями по технике безопасности в полном объеме и при строгом соблюдении содержащихся в них

указаний. Кроме этого требуется соблюдать общие указания по технике безопасности, содержащиеся в приложенной книжке.



Если при работе будет поврежден или перерезан кабель питания от электросети, то кабель не трогать, а сразу же отключить штепсельную вилку от розетки сети. Ни в коем случае не допускается использовать прибор с поврежденным кабелем.



Ни в коем случае не допускается эксплуатировать прибор во влажном состоянии или во влажной среде.



Применяйте противопылевой респиратор и защитный очки.

Носите защитные перчатки и закрытую обувь из прочного материала.



Другие указания по технике безопасности – см. приложение

Элементы прибора

- 1 Пильное полотно
- 2 Направляющая скоба
- 3 Выключатель с функцией акселератора
- 4 Зажимное кольцо гнезда для установки пильного полотна

Изображенные или описанные принадлежности не в обязательном порядке должны входить в комплект поставки.

Использование прибора по назначению

Сабельная пила распиливает древесину, синтетические материалы и металл. Она пилит по прямой линии, кривой и внутренние вырезы. Она режет трубы и обрезает заподлицо.

Если прибор используется не по назначению пользователь отвечает за возможный ущерб.

Технические данные прибора

Электрическая пила с саблевидным пильным полотном	SBS 1100-E
Номер для заказа	5706 540 X
Номинальная потребляемая мощность	1 100 W
Отдаваемая мощность	550 W
Число ходов на холостом ход	0 – 3000 min ⁻¹
Ход	19 mm
Вес	3,2 kg
Класс безопасности	□/II

Перед включением

Соблюдать напряжение сети: Напряжение источника тока должно совпадать с данными на фирменной табличке прибора.

Установка пильного полотна (см. рис. **A B**)

- До начала работ по техобслуживанию, очистке и настройке отключайте штепсельную вилку от розетки сети.
- Поверните зажимное кольцо **4**, чтобы открыть гнездо для установки пильного полотна.
- Вставьте пильное полотно **1** до упора. Для зажима пильного полотна вращайте зажимное кольцо **4** в обратном направлении. Проверьте прочность посадки пильного полотна (надевайте защитные рукавицы!).
- При необходимости возможен монтаж пильного полотна **1** с поворотом на 180°.
- Применяйте только пильные полотна с достаточной длиной. Пильное полотно должно также и при самом коротком ходе (H) выходить за пределы детали. Пильные полотна могут сломаться при ударе в деталь или в направляющую скобу.

Эксплуатация

Включение/выключение

Для **включения** электроинструмента нажмите на выключатель **3** и держите его в этом положении.

В зависимости от силы нажатия на выключатель **3** изменяется число оборотов машины от 0 до максимального. При малом усилии нажатия – низкое число оборотов и плавный, контролируемый пуск. Не нагружайте электроинструмент до его остановки. Нажатие на выключатель с небольшой силой вызывает небольшую скорость вращения и обеспечивает плавный, контролируемый пуск. С увеличением силы нажатия скорость вращения увеличивается.

Для **выключения** электроинструмента отпустите выключатель **3**. Лампа медленно затухает.

Указания по применению

Если Вы намерены выполнить вырез в стене, то предварительно следует проверить расположение электрической проводки и других линий снабжения на площади пиления (например, поисковым прибором линий снабжения). При работе держите машину только за части из синтетических материалов. Этим исключается электрический удар в случае попадания полотна на электропроводку.

Для предотвращения вибрации при пилении прижимайте направляющую скобу плоско к материалу.

Пиление металла

Запилить металл с низким числом ходов и затем постепенно повысить число ходов усилением нажатия выключателя. Для выполнения внутренних вырезов сначала высверлите отверстие с диаметром немного больше ширины полотна и отсюда начинайте резание.

При резании металла нанесите вдоль линии реза охлаждающую и смазывающую жидкость (масло, керосин).

Выполнение внутренних вырезов (см. рис. **C**)

Резы с погружением возможны только в мягких материалах. Включить машину и установить ее на направляющую скобу, одной рукой крепко держать спереди за корпус и погрузить пильное полотно, нажимая другой рукой на рукоятку вверх.

Защита от пыли

- Пыль некоторых материалов, как напр., красок с содержанием свинца, некоторых сортов древесины, минералов и металлов, может быть вредной для здоровья. Прикосновение к пыли и попадание пыли в дыхательные пути может вызвать аллергические реакции и/или заболевания дыхательных путей оператора или находящегося вблизи персонала. Определенные виды пыли, напр., дуба и бука, считаются канцерогенными, особенно совместно с присадками для обработки древесины (хромат, сероводород для защиты древесины).
 - По возможности применяйте отсос пыли. орошо проветривайте рабочее место.
 - Рекомендуется пользоваться респираторной маской с фильтром класса P2.
- Соблюдайте действующие в Вашей стране предписания для обрабатываемых материалов.

Техход и очистка

- Перед началом любых работ над прибором вытаскивать штепсельную вилку из сетевой розетки.**
- Для обеспечения качественной и надежной работы всегда содержать в чистоте прибор и вентиляционные прорези.

Если электроинструмент, несмотря на тщательные методы изготовления и испытания, выйдет из строя, то ремонт следует поручить сервисной мастерской Würth master-Service.

При всех вопросах и заказах запчастей, пожалуйста, обязательно указывайте 8-и значный номер изделия, указанный на фирменной табличке прибора.

Актуальный перечень запасных частей для этого прибора может быть запрошен в интернете по адресу «<http://www.wuerth.com/partsmanager>» или в ближайшем филиале «Вюрт» (Würth).

Защита окружающей среды

Отслуживший свой срок электроинструмент, принадлежности и упаковку следует сдать на экологически чистую рециркуляцию отходов.



Только для стран членов ЕС:

Не выбрасывайте электроинструменты в бытовые отходы!

Согласно Директиве 2002/96/EC о старых электрических и электронных инструментах и

приборах и о ее претворении в национальное право отслужившие свой срок электроинструменты должны собираться отдельно и быть переданы на экологически чистую утилизацию.

Законная гарантия

На настоящий прибор производства фирмы «Würth» мы предоставляем гарантию в соответствии с законными/специфичными для отдельных стран предписаниями, начиная с даты продажи (по предъявлению счета или накладной). Возникшие неисправности устраняются поставкой устройства для замены или ремонтом.

Гарантийные обязательства не распространяются на повреждения в результате естественного износа, перегрузки или неправильного обращения.

Рекламации признаются только в случае передачи инструмента в не разобранном виде филиалу фирмы Würth, либо представителю фирмы Würth или сотруднику сервисной мастерской по ремонту пневматических и электрических инструментов фирмы Würth.

Информация о шуме/вибрации

Измеряемые величины установлены согласно EN (Европейские нормы) EN 60 745.

Оцениваемый, как А уровень шума при работе с инструментом обычно составляет: уровень звукового давления 91 dB (A); уровень звуковой мощности 102 dB (A). Погрешность измерения K=3 dB.

Носить приспособление для защиты органов слуха!

Общие значения вибрации (векторная сумма трех направлений), определенные согласно EN 60 745:

Пиление древесины: общее значение колебания $a_h=24 \text{ м/с}^2$, недостоверность $K=5,2 \text{ м/с}^2$

Указанный в настоящих инструкциях уровень вибрации измерен стандартизированным в EN 60745 методом измерения и может быть использован для сравнения электроинструментов. Он также пригоден для временной оценки нагрузки от вибрации.

Указанный уровень колебания представляет основные виды работы настоящего электроинструмента. Однако, если электроинструмент будет использован для непредусмотренных работ, с несанкционированными рабочими инструментами или при недостаточном техобслуживании, то уровень вибрации может отклоняться. Это может значительно повысить нагрузку от вибрации в течение общего рабочего времени.

Для точной оценки нагрузки от вибрации следует учитывать также время, в которое инструмент выключен или включен, но действительно не выполняет работы. Это может значительно снизить нагрузку от вибрации в течение общего рабочего времени.

Установите дополнительные меры по безопасности для защиты оператора от воздействия колебания, например: Техническое обслуживание электроинструмента и рабочих инструментов, теплые руки, организация технологических.

Заявление о соответствии

С исключительной ответственностью мы заявляем, что настоящее изделие соответствует следующим нормам или нормативным документам:
EN (Европейские нормы) EN 60 745, EN 55 014-1, EN 55 014-2, EN 61 000-3-2, EN 61 000-3-3 согласно положениям Директив (Европейское экономическое сообщество), 2006/42/EWG, 2004/108/EWG.

Техническая документация:
Adolf Würth GmbH & Co. KG, Abt PFW
74650 Künzelsau



N. Heckmann
Chairman of
Adolf Würth
GmbH & Co. KG
Künzelsau: 30.08.2010



A. Kräutle
General Manager